

Rigole Robinia

NRO504



Référence NRO504-0601	
Informations générales	
Dimensions LxPxH	230x17x87 cm
Age minimum	2+
Capacité idéale (utilisateurs)	2
Options de couleurs	



La rigole Robinia fascinera les enfants et promet des heures et des heures de jeu de construction. La rigole Robinia est un système de transport d'eau et de sable qui transvase les matériaux d'une extrémité à une autre lorsqu'il est incliné. Cet élément développe les compétences de jeu de construction des enfants ainsi que leur réflexion logique. La

fonctionnalité de transport de matériaux des jeux de sable et d'eau a toujours eu du succès. La possibilité de faire passer des matériaux à travers le long tube permet à de grands groupes d'enfants de jouer ensemble, développant leurs compétences de coopération et de négociation et leur apprenant à attendre leur tour. Ces compétences sociales sont

difficiles à enseigner, mais faciles à apprendre via le jeu.



Les données peuvent être modifiées sans préavis.

Rigole Robinia

NRO504



Canal d'eau incliné

Socio-émotionnel: les enfants coopèrent, communiquent et se relaient pour faire couler l'eau dans le canal. **Cognitive:** soutient la logique & la compréhension de la relation de causes à effet lors de l'acheminement des matériaux. **Créative:** changer la position du canal, en le faisant basculer d'un côté ou de l'autre.



Rigole Robinia

NRO504



Tous les produits Robinia KOMPAN sont fabriqués à partir de bois de robinier provenant de sources européennes durables. Sur demande, ils peuvent être fournis comme FSC® Certified (FSC® C004450).



La quincaillerie est en acier inoxydable ou galvanisé afin de garantir la longue durée de vie des raccords et leur excellente résistance à la corrosion.



Les produits Robinia sont disponibles en trois options de traitement du bois : Bois Robinier brut non traité ou teinté de brun avec un pigment qui préserve le veinage du bois, et la version colorée revêtue de peinture aux composants sélectionnés.

Référence NRO504-0601

Installation

Hauteur de Chute Max.	0 cm
Zone de sécurité	14,9 m ²
Temps total d'installation	2,3
Volume d'excavation	0,04 m ³
Volume de béton	0,00 m ³
Profondeur ancrage	60 cm
Poids d'expédition	71 kg
Options d'ancrage	A enterrer <input checked="" type="checkbox"/>

Garantie

Acier galvanisé	Garanti à vie
Bois de robinier	15 ans
Dispo pièces après arrêt fab.	10 ans



Données sur le développement durable

NRO504



Cradle to Gate A1-A3	Émissions totales de CO ₂	CO ₂ e/kg	Matériaux recyclés
	kg CO ₂ e	kg CO ₂ e/kg	%
NRO504-0601	18,44	0,32	5,66

Le cadre général appliqué est la Déclaration Environnementale Produit (DEP), qui quantifie « les informations environnementales sur le cycle de vie d'un produit et permet des comparaisons entre produits remplissant la même fonction » (ISO, 2006). Cela suit la structure et applique une approche d'évaluation du cycle de vie à l'ensemble de l'étape du produit, de la matière première à la fabrication (A1-A3))

Kompan A/S
C.F. Tietgens Boulevard 32C
DK-5220 Odense SØ
Denmark



Verification of CO₂ calculation of: Nature play



Data version no. 2023-10-05

The CO₂ calculation and data are in compliance with the principles of a carbon footprint impact according to the GHG protocol (Greenhouse Gas Protocol), Scope 3, cradle to gate related to all individual components in the product category: "Nature play" represented by item no.: NRO409-0621.

(Scope 3 emissions include emission sources in the upstream and downstream value chain).

Date: 30. October 2023 | Valid until: 30. October 2025

Verified by:

Julie Marie Vejsgaard Larsen, LCA & EPD Consultant

Verification based on report: Validation of CO₂ calculation of 9 categories of Kompan product line, version 1.0, prepared by: Bureau Veritas HSE, Denmark: Julie M. V. Larsen.

Publication date: 30. October 2023

By Bureau Veritas HSE
www.bureauveritas.dk
+45 7731 1000



Rigole Robinia

NRO504

* Hauteur de chute maximale | ** Hauteur totale | *** Zone de sécurité

* Hauteur de chute maximale | ** Hauteur totale

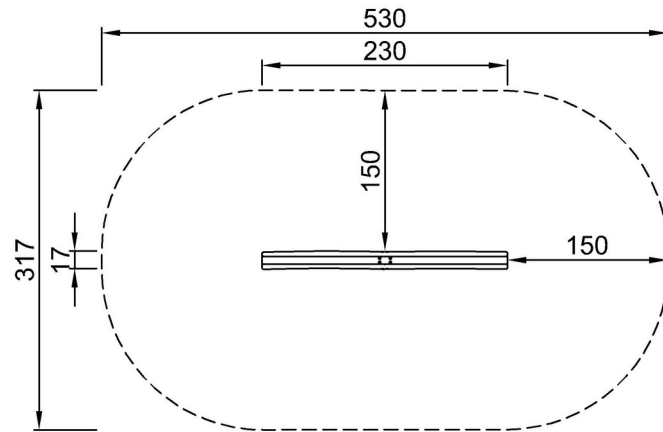

NRO504-xx01
*0cm
**87cm
***14.9m²

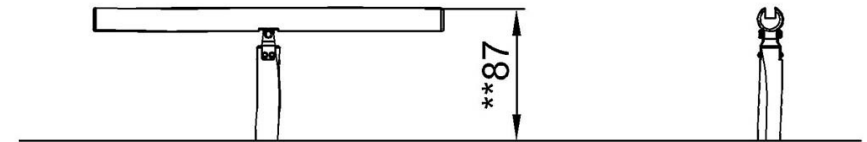

NRO504

[Cliquez pour voir le rapport VUE DE DESSUS](#)

[Cliquez pour voir le rapport VUE LATÉRALE](#)