

Originator

PCE105221

KOMPAN
Let's play



Référence PCE105221-0603

Informations générales

Dimensions LxPxH	557x422x452 cm
Age minimum	2+
Capacité idéale (utilisateurs)	23
Options de couleurs	

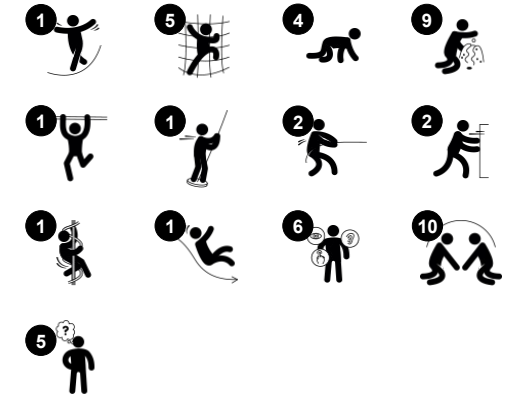

L'Originator, avec ses nombreux niveaux variés et ses panneaux de jeu, est une énorme attraction pour les tout-petits. La variation des espaces de jeu et des activités crée des couches d'opportunités de jeu qui donnent envie aux enfants de revenir à chaque fois. Les grimpeurs muraux permettent de grimper à deux niveaux, présentant des défis de jeux

variés et entraînant les principaux groupes musculaires. Depuis la plate-forme la plus haute, un toboggan et un grimpeur offrent des parcours variés jusqu'au niveau du sol. Le glissement et la rotation vers le bas entraînent la conscience de l'espace, une habileté motrice importante pour juger des distances, qui est vitale dans la circulation. Au niveau du sol, les

poteaux définissent des espaces pour le jeu de rôle et le coin de sable ajoute un jeu créatif. Le panneau facial à un niveau élevé peut être utilisé pour exprimer des sentiments tandis que les nombreux points de rencontre ajoutent une interaction sociale aux avantages de l'initiateur.

Originator

PCE105221



Mur d'escalade

Physique: ramper favorise la coordination & entraîne les principaux muscles.



Entonnoir à sable interchangeable

Socio-émotionnel: encourage coopération & prise de tours lorsque les enfants se servent de l'entonnoir. **Cognitive:** le passage de matériaux dans des entonnoirs développe la pensée logique des enfants et, pour les plus jeunes, la compréhension de la permanence de l'objet : les matériaux ne disparaissent pas, mais passent à travers. **Créative:** l'entonnoir à sable peut être tourné, créant de nouvelles directions.



Panneau des visages

Socio-émotionnel: le caractère biface stimule le jeu en groupe et les conversations. **Cognitive:** stimule l'esprit : chacun a des sentiments différents. Développe la compréhension des symboles et des expressions faciales soulignant les émotions. **Créative:** le pointeur peut être placé dans différentes directions pour créer des histoires.



Glisser

Physique: développe la conscience de l'espace & de l'équilibre. Les muscles du tronc sont entraînés lors de la descente en position verticale. **Socio-émotionnel:** l'empathie est encouragée en attendant son tour. **Cognitive:** développement de la compréhension de l'espace, de la vitesse & des distances en glissant.



Perche spirale

Physique: la coordination est favorisée lorsque les bras / jambes sont placés correctement pour descendre. Se tenir fermement stimule les muscles des bras. **Socio-émotionnel:** l'empathie est encouragée en attendant son tour. **Cognitive:** réfléchir pour placer correctement bras & jambes afin de tourner vers le bas.



Fenêtre à bulles

Socio-émotionnel: invite à l'interaction entre l'intérieur & l'extérieur. **Cognitive:** Déforme le son de la voix et développe la pensée logique



Panneau de pelles à sable

Physique: stimule coordination main-œil, mouvements de poussée & de traction. **Socio-émotionnel:** jouer des deux côtés favorise la coopération. **Cognitive:** développe la compréhension de la relation de cause à effet lors du déplacement des matériaux. **Créative:** permet de déplacer, créer de nouvelles positions.

Originator

PCE105221



Les panneaux ELEMENTS incurvés sont moulés en PE recyclable avec stabilisation UV, et proposent de multiples options pour les fonctions ludiques intégrées qui garantissent également leur solidité. Les panneaux droits sont fabriqués en PE KOMPAN EcoCore™ de 19 mm d'épaisseur qui est un matériau très durable, respectueux de l'environnement et recyclable.

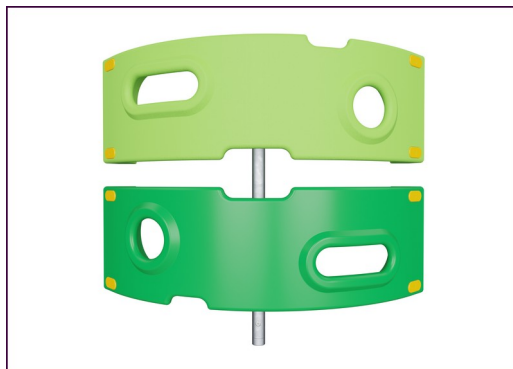

Les éléments d'escalade sont moulés en une seule pièce d'une épaisseur minimale de 5 mm. Les éléments d'escalade sont fabriqués en PE recyclable avec une excellente résistance aux chocs dans une large plage de température qui garantit une résistance au vandalisme en tout lieu.

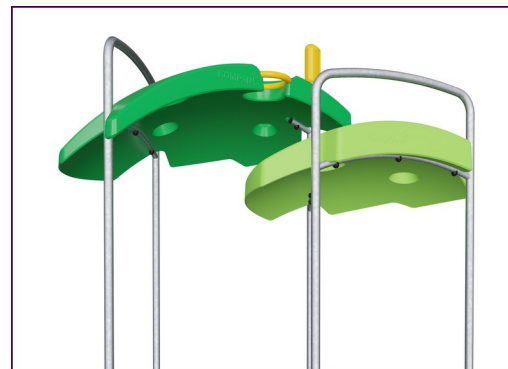

Les toits ELEMENTS sont fabriqués en PE recyclable d'une épaisseur minimale de 5 mm afin d'assurer une durabilité élevée dans tout type de climat dans le monde entier. L'intérieur et l'extérieur des poteaux en acier sont fabriqués à partir d'acier galvanisé à chaud pour une durabilité maximale.



The main posts are made of high quality pregalvanized steel with powder coated top finish. Post tops are closed with caps of UV stabilized nylon (PA6). The grey colored molded decks are made of 75% post-consumer waste PP material with a non-skid pattern and texture surface. All decks are supported by unique designed low-carbon aluminum profiles with multiple attachment options.



La membrane en caoutchouc armé est fabriquée d'une succession de couches de caoutchouc naturel et de SBR, et intègre des couches d'armature tissées de PE et de PA. L'épaisseur de 8 mm garantit une durabilité élevée dans n'importe quel environnement.

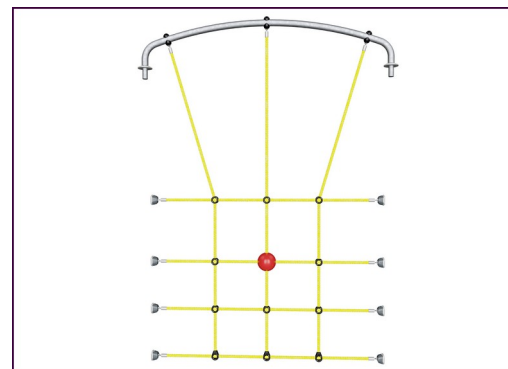

Les cordes ELEMENTS sont munies de toron d'acier à six brins et d'un coeur en câble d'acier. Chaque toron est enveloppé hermétiquement dans du fil en PES. Une fois que le frottement initial a enlevé les fibres de surface, un revêtement plus dur de PES reste pour protéger chaque brin, garantissant une excellente résistance à l'usure et au vandalisme.

Référence PCE105221-0603

Installation

Hauteur de Chute Max.	204 cm
Zone de sécurité	40,8 m ²
Temps total d'installation	27,4
Volume d'excavation	0,38 m ³
Volume de béton	0,08 m ³
Profondeur ancrage	60 cm
Poids d'expédition	795 kg
Options d'ancrage	A cheiller ✓ A enterrer ✓

Garantie

Panneaux courbes	10 ans
EcoCore HDPE	Garanti à vie
Membrane	2 ans
Poteau	10 ans
Dispo pièces après arrêt fab.	10 ans



Données sur le développement durable

PCE105221



Cradle to Gate A1-A3	Émissions totales de CO ₂	CO ₂ e/kg	Matériaux recyclés
	kg CO ₂ e	kg CO ₂ e/kg	%
PCE105221-0603	1.704,84	2,85	45,92

Le cadre général appliqué est la Déclaration Environnementale Produit (DEP), qui quantifie « les informations environnementales sur le cycle de vie d'un produit et permet des comparaisons entre produits remplissant la même fonction » (ISO, 2006). Cela suit la structure et applique une approche d'évaluation du cycle de vie à l'ensemble de l'étape du produit, de la matière première à la fabrication (A1-A3))

Kompan A/S
C.F. Tietgens Boulevard 32C
DK-5220 Odense SØ
Denmark



Verification of CO₂ calculation of: Play systems



Data version no. 2023-10-05

The CO₂ calculation and data are in compliance with the principles of a carbon footprint impact according to the GHG protocol (Greenhouse Gas Protocol), Scope 3, cradle to gate related to all individual components in the product category: "Play systems" represented by item no.: PCM200321-0950.

(Scope 3 emissions include emission sources in the upstream and downstream value chain).

Date: 30. October 2023 | Valid until: 30. October 2025

Verified by:

Julie Marie Vejsgaard Larsen, LCA & EPD Consultant

Verification based on report: Validation of CO₂ calculation of 9 categories of Kompan product line, version 1.0, prepared by: Bureau Veritas HSE, Denmark: Julie M. V. Larsen.

Publication date: 30. October 2023

By Bureau Veritas HSE
www.bureauveritas.dk
+45 7731 1000



Originator

PCE105221

* Hauteur de chute maximale | ** Hauteur totale | *** Zone de sécurité

* Hauteur de chute maximale | ** Hauteur totale

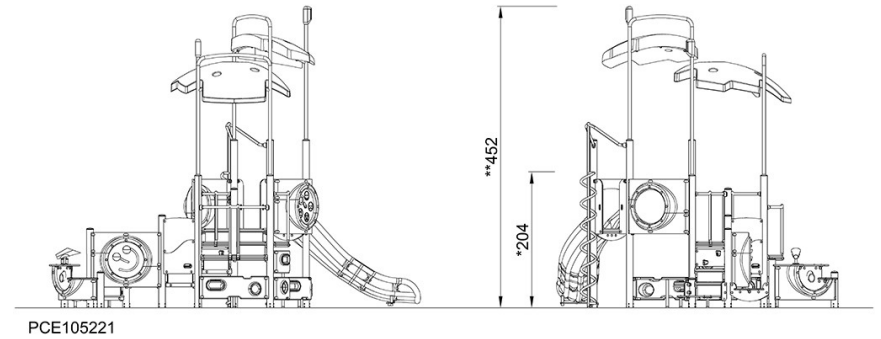
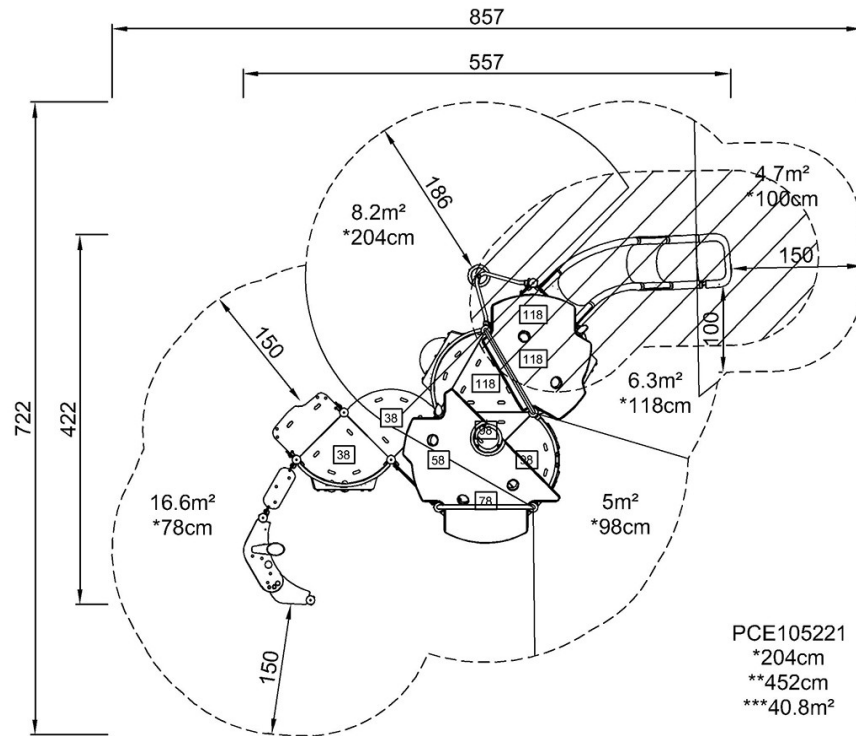

[Cliquez pour voir le rapport VUE DE DESSUS](#)

[Cliquez pour voir le rapport VUE LATÉRALE](#)