

# Rainer

PCE210221

**KOMPANI**  
Let's play



Rainerin vaikuttava koko houkuttelee lapset takaisin kerta toisensa jälkeen. Hauskat ja monipuoliset toiminnot jaksavat kiinnostaa tuntikausia. Kiipeily, liukuminen ja keinuminen kehittävät koko kehon koordinaatiota ja tasapainoa, jotka ovat molemmat tärkeitä elämäntaitoja esimerkiksi liikenneturvallisuuden kannalta. Tukeva kiipeilyseinäpaneeli antaa

mahdollisuuden levähtää ystävien seurassa matkalla ylös tai alas. Tasanteen alla olevat keinuvat simpukkaistuimet tarjoavat mukavan kohtauspaikan. Kalteva verkko johdattaa kiipeilijät kaideliukuun ja liukumäkitasanteelle ja kehittää koko kehon koordinaatiota. Kiipeilyn kruunaavat jännittävä kaideliuku ja pitkä liukumäki. Rainer tarjoaa kiipeilyhaasteita

leikkivälineen joka puolella, joten taitoja kehittäviä leikkimahdollisuuksia on loputtomasti. Se on kompakti leikkikokemus, joka tarjoaa runsaasti haasteita.

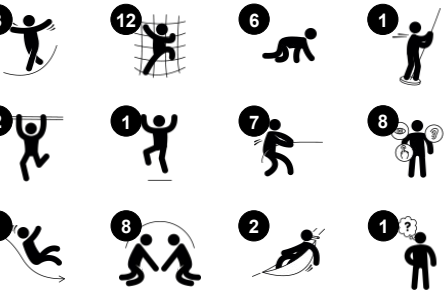

Tuotenumero PCE210221-0901	
Tuotetiedot	
Mitat PxLxK	656x626x572 cm
Ikäryhmä	6+
Leikkikapasiteetti	24
Väri vaihtoehdot	

# Rainer

PCE210221



## Jaakobin tikkaat

**Fyysinen:** ristikkäiskoordinaatio ja paikkatietoisuus sekä ylävartalolihakset käsillä riiputtaessa. Tämä on erityisen tärkeää nykypäivän lasten istumattoman elämäntavan vuoksi. **Sosiaalis-emotionaalinen:** vuorottelu ja yhteistyö **Kognitiivinen:** looginen ajattelu, kun siirrytään toiselta askelmalta kolmannelle, jalkaa vaihtaen.



## Nousuverkko

**Fyysinen:** verkko tukee voimaa ja ristikkäiskoordinaatiota, joka vaikuttaa aivojen oikean ja vasemman osan koordinaatioon, mikä on välttämätöntä muiden taitojen, kuten lukukyvyn, kannalta.



## Kaariliukumäki

**Fyysinen:** laskeminen kehittää paikkatietoisuutta ja tasapainoa. Lisäksi ydinlihaksia harjoitetaan, kun alas liukuessa istutaan pystyasennossa. **Sosiaalis-emotionaalinen:** vuorottelu stimuloi empatiaa.



## Seinäkiipeilijä

**Fyysinen:** kiipeily tukee ristikkäiskoordinaatiota sekä asento- ja liikeaistia ja kehittää isoja lihasryhmiä ja käsien voimaa. **Sosiaalis-emotionaalinen:** kakspuoleinen kiipeily tukee vuorovaikutusta ja vuorottelua.



## Tukevat kädensijat

**Fyysinen:** kädensija tarjoaa hyvän otteen vähemmän luottavaisille kiipeilijöille. Itsensä vetäminen ylös ja sisään kehittää ylävartalon lihaksia. **Sosiaalis-emotionaalinen:** mahdollistaa monien fyysisten kykyjen kokeilemisen itsenäisesti ja turvallisesti, mikä tukee kaikkien leikkimistä.



## Leikkisimpukka

**Fyysinen:** keinuva liike stimuloi tasapainotunnetta, joka on tärkeä aisti paikallaan istumiselle. **Sosiaalis-emotionaalinen:** tukee kohtaamisia, tauon pitämistä ja vuorottelua. Tärkeitä taitoja, joita tarvitaan välttämään ristiriitoja.



## Kaideliuku

**Fyysinen:** alastulo kehittää koordinaatiota sekä käsivarsia ja sydänlihaksia. Laskeutuminen vahvistaa luun tiheyttä, joka rakentuu varhaislapsuudessa. **Sosiaalis-emotionaalinen:** vuorottelu ja riskinotto

# Rainer

PCE210221

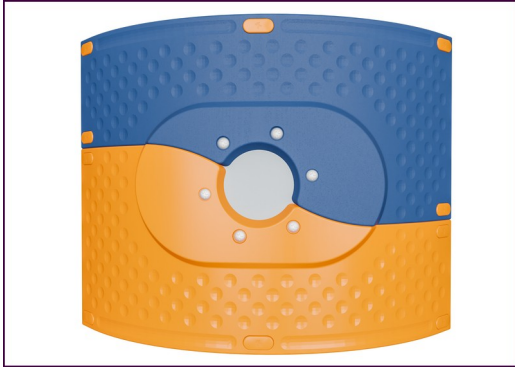

Kaarevat ELEMENTS-paneelit on tehty UV-stabiloidusta, kierrätettävästä polyeteenistä, joka on valmistettu 33-prosenttisesti kulutuksen jälkeisistä materiaaleista. Niissä on paljon tilaa leikkitoiminnoille, joten paneeliratkaisu on tehokas. Suorat paneelit on valmistettu KOMPANin 19 mm:n paksuisesta EcoCore™-polyeteenimateriaalista, joka on erittäin kestävä, ympäristöystävällistä sekä kierrätettävää, ja on valmistettu +95-prosenttisesti PCM:stä.



Päätolpat on valmistettu korkealaatuisesta esisinkitystä teräksestä, jossa on jauhemaalattu pintakäsittely. Tolppien yläosat on valmistettu UV-stabiloidusta nylonista (PA6). Harmaat valetut lattiatasot on valmistettu 75-prosenttisesti kierrätetystä valtamerijätteestä (PP), ja niissä on luistamaton pintakuviointi. Kaikkien tasojen kannattimet ovat vähähiilistä alumiinia ja ne on suunniteltu siten, että ne mahdollistavat useita asennusvaihtoehtoja.



Kiipeilyelementit on valettu yhdestä kappaleesta, 33-prosenttisesti kulutuksen jälkeisistä kierrätysmateriaaleista, ja niiden seinämän paksuus on vähintään 5 mm. Kiipeilyelementit on tehty kierrätettävästä polyeteenistä, joka kestää erittäin hyvin iskuja ja suuriakin lämpötilavaihteluja, joten ne ovat ilkvallan kestäviä sijaintipaikasta riippumatta.



Liukuhihnaa muistuttavat ELEMENTS-kumimembraanit on tehty luonnonkumi- ja SBR-kumikerroksista, joiden välissä on vahvikkeena polyeteeni- ja polyamididudosta. 8 mm:n paksuus takaa kestävyuden kaikissa ympäristöissä.



ELEMENTS-katot on valmistettu kierrätettävästä polyeteenistä, joka on valmistettu 33-prosenttisesti kulutuksen jälkeisistä materiaaleista, ja jonka seinämänpaksuus on vähintään 5 mm, mikä takaa kestävyuden kaikissa ilmasto-olosuhteissa ympäri maailmaa. Terästankojen sisä- ja ulkopuoli on kuumasinkitty kestävyuden maksimoimiseksi.



ELEMENTS-köysissä on kuusisäikeiset teräsvaijerit ja teräsvaijeriydin. Jokainen säie on käärity tiiviisti PES-nyöriin, joka on valmistettu 95-prosenttisesti kulutuksen jälkeisistä materiaaleista. Nyöri sulatetaan jokaiseen yksittäiseen säikeeseen, mikä tekee köysistä erittäin kulutusta ja ilkvallaa kestäviä.

Tuotenumero PCE210221-0901

## Asennustiedot

Putoamiskorkeus enintään	238 cm
Turva-alue	63,6 m <sup>2</sup>
Asennusaika	31,1
Kaivanto	1,47 m <sup>3</sup>
Betonivalu	0,34 m <sup>3</sup>
Perustuksen syvyys (vakio)	85 cm
Lähetuksen paino	972 kg
Ankkurointivaihtoehdot	Pinta-as. ✓ Syväper. ✓

## Takuutiedot

Kaarevat paneelit	10 vuotta
EcoCore HDPE	Elinikäinen
Membraani	2 vuotta
Tolppa	10 vuotta
Takukseen kuuluvat varaosat	10 vuotta



# Kestävän kehityksen data

PCE210221



## Tuotevaihe A1–A3

Hiilidioksi  
dipäästöt  
yhteensä

kg CO<sub>2</sub>e

Hiilidioksi  
dipäästöt  
kiloa  
kohden

kg CO<sub>2</sub>e/kg

Kierrätys  
materiaalit

%

PCE210221-0901

2.154,58

2,86

47,37

Näihin tekijöihin sovellettavana yleiskehyksenä käytetään Environmental Product Declaration -ympäristötuoteselostetta (EPD), jossa määritetään "ympäristötiedot tuotteen elinkaaren ajalta ja joka mahdollistaa samaan tehtävään tarkoitettujen tuotteiden keskinäisen vertailun" (ISO, 2006). Tämä seuraa elinkaariarviointimenetelmän (Life Cycle Assessment, LCA) rakennetta ja soveltaa sitä koko tuotevaiheeseen raaka-aineen hankinnasta tuotteen valmistukseen (A1–A3).

**KOMPAN**  
Let's play

## Kompan A/S

C.F. Tietgens Boulevard 32C  
DK-5220 Odense SØ  
Denmark

Validation of CO<sub>2</sub>  
calculation method  
**BUREAU VERITAS**  
HSE Denmark A/S



## Verification of CO<sub>2</sub> calculation of: Play systems



Data version no. 2023-10-05

The CO<sub>2</sub> calculation and data are in compliance with the principles of a carbon footprint impact according to the GHG protocol (Greenhouse Gas Protocol), Scope 3, cradle to gate related to all individual components in the product category: "Play systems" represented by item no.: PCM200321-0950.

(Scope 3 emissions include emission sources in the upstream and downstream value chain).

**Date: 30. October 2023 | Valid until: 30. October 2025**

Verified by:

Julie Marie Vejsgaard Larsen, LCA & EPD Consultant

Verification based on report: Validation of CO<sub>2</sub> calculation of 9 categories of Kompan product line, version 1.0, prepared by: Bureau Veritas HSE, Denmark: Julie M. V. Larsen.

**Publication date: 30. October 2023**

By Bureau Veritas HSE  
www.bureauveritas.dk  
+45 7731 1000



Putoamiskorkeus enint. | Kokonaiskorkeus | Turva-alue

Putoamiskorkeus enint. | Kokonaiskorkeus

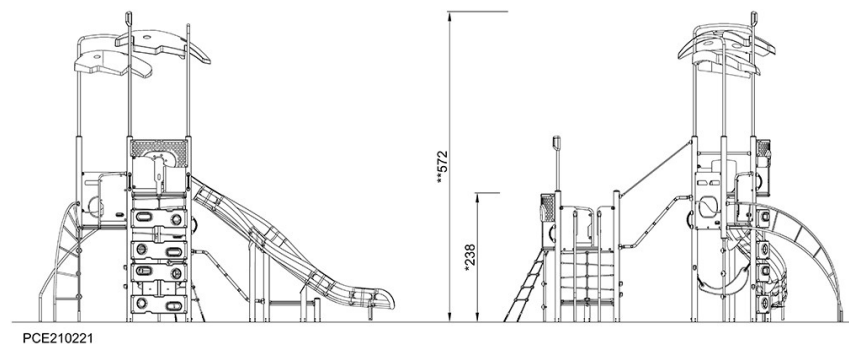
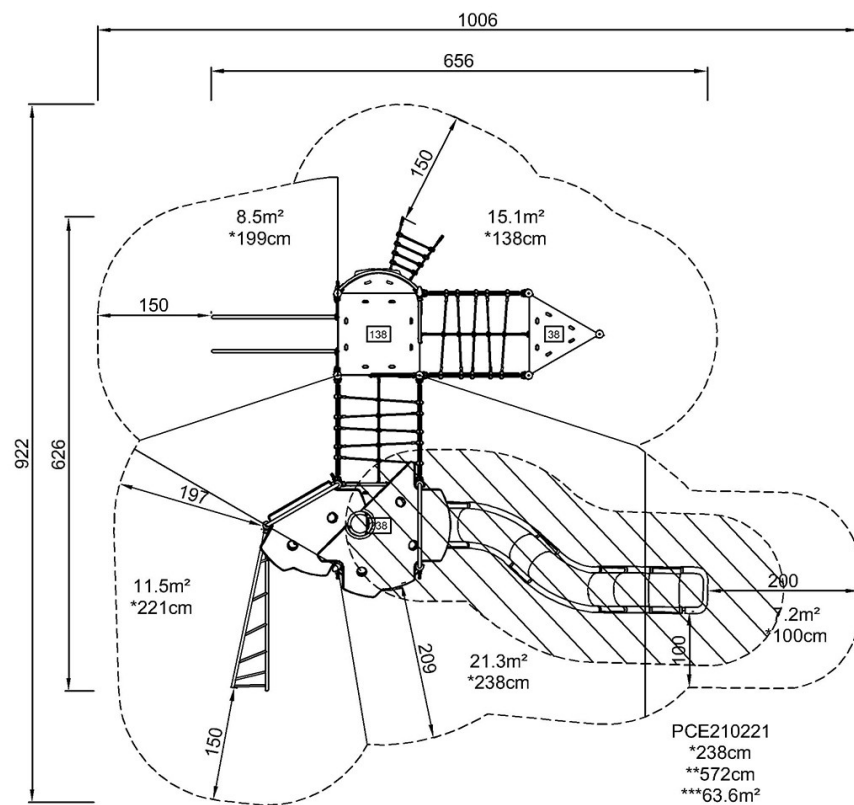

[Klikkaa nähdäksesi NÄKYMÄ YLHÄÄLTÄ](#)

[Klikkaa nähdäksesi NÄKYMÄ SIVULTA](#)