

Lyhytkeulainen kuorma-auto

NRO561

KOMPAN
Let's play



Tuotenumero NRO561-1021

Tuotetiedot

Mitat PxLxK	397x201x218 cm
Ikäryhmä	2+
Leikkikapasiteetti	8
Väri vaihtoehdot	

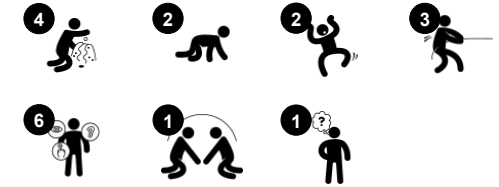

Lyhytkeulainen kuorma-auto on loistava leikkikohde. Sen houkutteleva muotoilu ja tunnistettava teema rohkaisevat lapsia esittävään leikkiin, joka on pienistä lapsista hurjan hauskaa. Monipuoliset kiipeily- ja ryömimisaktiviteetit houkuttelevat tärkeitä motorisia taitoja kehittävään ja suuria lihaksia harjoittavaan liikuntaan. Tiedämme KOMPAN

Play Instituten tutkimuksista, että kosketeltavat leikkielementit lisäävät leikin kestoa ja esittävää leikkiä pienten lasten keskuudessa. Tämä tukee kieli- ja kommunikaatiotaitojen kehittymistä sekä auttaa lapsia ymmärtämään maailmaa ja tulemaan ymmärretyksi. Monipuoliset kosketeltavat ja hauskat fyysiset toiminnot tukevat dramaattisia

leikkiskenaarioita, esimerkiksi vaihdekepin ja ratin ansiosta lapset voivat kuvitella ajavansa jännittävää Kuorma-autoa. Esittävä leikki on nuorempien lasten suosikkileikkityyppi. Tilava ja matala Kuorma-auto on myös helpoppääsyinen.



Lyhytkeulainen kuorma-auto

NRO561

KOMPANI
Let's play



Teema

Kognitiivinen: ehdottaa teeman ja tukee esittävää leikkiä, joka kehittää kieli- ja viestintätaitoja.



Ikkuna

Sosiaalis-emotionaalinen: kutsuu vuorovaikutukseen ja yhteistyötä vaativaan leikkiin.



Kääntyvä ratas

Sosiaalis-emotionaalinen: kehittää vuorottelutaitoja, kommunikaatiota ja yhteistyötä. **Kognitiivinen:** liikkuva osa stimuloi syyn ja seurauksen ymmärtämistä, loogista ajattelua ja viestintää. **Luovuus:** työskentely liikkuvien leikkiosien kanssa tukee lapsen luovuutta.



Tukevat kädensijat

Fyysinen: kädensija tarjoaa hyvän otteen vähemmän luottavaisille kiipeilijöille. Itsensä vetäminen ylös ja sisään kehittää ylävartalon lihaksia.



Vaihdekeppi

Sosiaalis-emotionaalinen: yhteistyö, vuorottelu, jakaminen **Kognitiivinen:** ehdottaa teemaa ja tukee esittävää leikkiä, joka stimuloi kielitaitoa.

Lyhytkeulainen kuorma-auto

NRO561

KOMPAN
Let's play



Kaikki KOMPANin Organic Robinia -tuotteet on valmistettu kestävästi kasvatetusta eurooppalaisesta robiniapuusta. Tuotteet voidaan pyydetessä toimittaa sataprosenttisesti FSC® Certified (FSC® C004450).



Väriin osiin käytetään vesiohenteista, ympäristöystävällistä ja erinomaisen UV-kestävyyden omaavaa maalia. Maali on standardin EN 71 osan 3 mukainen.



Robinia-tuotteet on suunniteltu KOMPANin värikonseptin mukaisesti, ja vakiovärejä on useita. Puu voidaan toimittaa myös käsittelemättömänä tai maalattuna puun värin säilyttävällä ruskealla maalilla.



Kaikkiin tuotteisiin on saatavilla useita perustusvaihtoehtoja: pinta-asennus teräsankkureilla ja levityspulteilla tai maahan upotetut puu- tai teräsankkurit.



19 mm:n EcoCore™ -paneelit. EcoCore™ on erittäin kestävä, ympäristöystävällinen materiaali, joka ei ole ainoastaan kierrätettävissä käytön jälkeen, vaan se koostuu myös ytimeistä, joka on valmistettu 100% kierrätetyistä elintarvikepakkausjätteestä.



Robiniapuu voidaan toimittaa käsittelemättömänä, maalattuna puun kultaisen värin säilyttävällä läpikuultavan ruskealla maalilla tai värikkäänä versiona, jonka tietyt osat on maalattu eri väreillä.

Tuotenumero NRO561-1021

Asennustiedot

Putoamiskorkeus enintään	58 cm
Turva-alue	30,5 m ²
Asennusaika	30,1
Kaivanto	1,26 m ³
Betonivalu	0,00 m ³
Perustuksen syvyys (vakio)	100 cm
Lähetysten paino	1.099 kg
Ankkurointivaihtoehdot	Pinta-as. ✓ Syväper. ✓

Takuutiedot

EcoCore HDPE	Elinikäinen
Sinkitty teräs	Elinikäinen
Robiniapuu	15 vuotta
Takuuseen kuuluvat varaosat	10 vuotta
Ruostumattomat teräsosat	Elinikäinen



Kestävän kehityksen data

NRO561



Tuotevaihe A1–A3	Hiilidioksi dipäästöt yhteensä	Hiilidioksi dipäästöt kiloa kohden	Kierrätys materiaalit
	kg CO ₂ e	kg CO ₂ e/kg	%
NRO561-1021	283,72	0,32	9,07

Näihin tekijöihin sovellettavana yleiskehityksenä käytetään Environmental Product Declaration -ympäristötuoteselostetta (EPD), jossa määritetään "ympäristötiedot tuotteen elinkaaren ajalta ja joka mahdollistaa samaan tehtävään tarkoitettujen tuotteiden keskinäisen vertailun" (ISO, 2006). Tämä seuraa elinkaariarviointimenetelmän (Life Cycle Assessment, LCA) rakennetta ja soveltaa sitä koko tuotevaiheeseen raaka-aineen hankinnasta tuotteen valmistukseen (A1–A3).

KOMPAN
Let's play

Kompan A/S

C.F. Tietgens Boulevard 32C
DK-5220 Odense SØ
Denmark

Validation of CO₂
calculation method
BUREAU VERITAS
HSE Denmark A/S



Verification of CO₂ calculation of: Nature play



Data version no. 2023-10-05

The CO₂ calculation and data are in compliance with the principles of a carbon footprint impact according to the GHG protocol (Greenhouse Gas Protocol), Scope 3, cradle to gate related to all individual components in the product category: "Nature play" represented by item no.: NRO409-0621.

(Scope 3 emissions include emission sources in the upstream and downstream value chain).

Date: 30. October 2023 | Valid until: 30. October 2025

Verified by:

Julie Marie Vejsgaard Larsen, LCA & EPD Consultant

Verification based on report: Validation of CO₂ calculation of 9 categories of Kompan product line, version 1.0, prepared by: Bureau Veritas HSE, Denmark: Julie M. V. Larsen.

Publication date: 30. October 2023

By Bureau Veritas HSE
www.bureauveritas.dk
+45 7731 1000



Lyhytkeulainen kuorma-auto

NRO561

Putoamiskorkeus enint. | Kokonaiskorkeus | Turva-alue

Putoamiskorkeus enint. | Kokonaiskorkeus

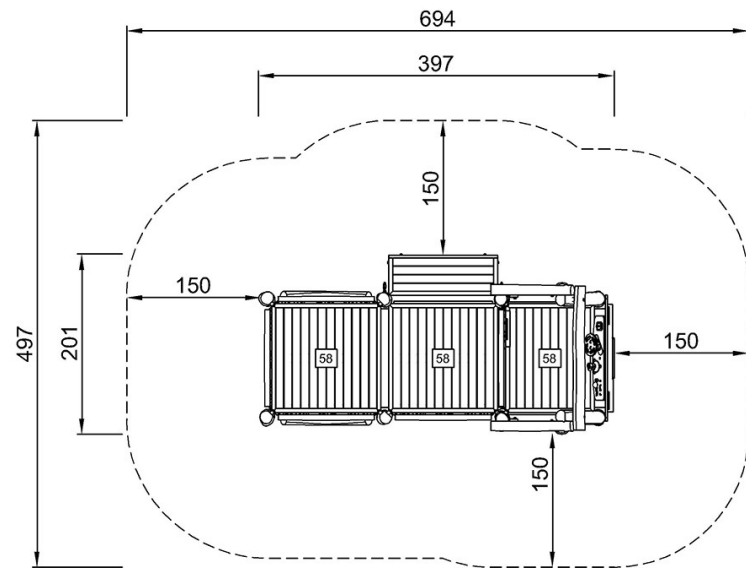

NRO561
*58cm
**218cm
***30.5m²

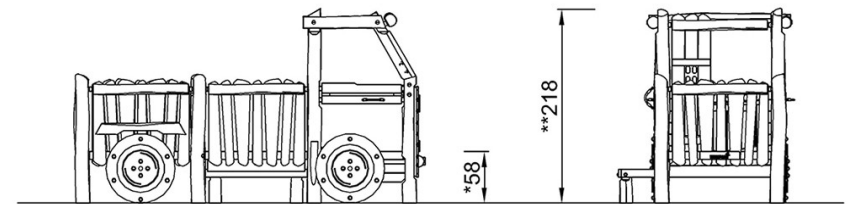

NRO561

[Klikkaa nähdäksesi NÄKYMÄ YLHÄÄLTÄ](#)

[Klikkaa nähdäksesi NÄKYMÄ SIVULTA](#)