

You & Me Seat H:3.0m

SW990122

KOMPANI
Let's play



You & Me Swing 外观奇特，座椅易于进入，非常适合玩上一玩。尝试过一次后，家长和幼儿会再三光顾：座椅的高度让大人和孩子在荡秋千时视线平齐。因此，第一次荡秋千对学步儿童来说是一次既安全又刺激的新体验。对学步儿童来说，轻轻摆动的动作是无穷乐趣的源泉。但除此之外，它还能训练重要的感官运动技能，如平衡感和空间感。这对于培养他们逐渐独立而安全应对周围

环境的能力非常重要。游戏中儿童与成人之间的联系对于通过社交活动建立儿童与家长之间的联系非常重要。但这对孩子在游戏中不断增强的独立性同样重要。重要的是，它让人无比快乐。

产品编号 SW990122-00

产品信息概览

长宽高尺寸	61x93x0 cm
适用年龄段	1+
容纳人数	2
颜色选择	



You & Me Seat H:3.0m

SW990122



Toddler seat

身体素质：平衡和空间感。良好的背部支撑和空间，方便将孩子放在座位上并将其抱出，穿着冬季服装时也是如此。**社交情感：**与成人的视线齐平可以促进社交接触和情感联系。座椅的高侧可以支撑孩子的坐姿。**认知能力：**座椅的摇摆运动可以了解些运动原理知识。



Grip bars

身体素质：座椅的高度和直径适合从幼儿到祖父母大小尺寸的抓握握把。**社交情感：**当能够牢固握住适当比例的握把时，会产生安全感。



Back support

身体素质：牢固柔軟的背部支撑 **社交情感：**安全感和舒适感。



Openings for legs

身体素质：轻松就座和灵活的活动空间。方便将孩子抬入和抬出座位。



Low, open seat

身体素质：成人：在与孩子保持眼神接触的同时将幼儿放入座位。较大的孩子：锻炼运动和肌肉功能。**社交情感：**在玩耍过程中对幼儿的情绪做出回应

You & Me Seat H:3.0m

SW990122



KOMPAN 设计的重载型不锈钢秋千吊架具有防扭曲功能。吊架通过两个螺栓固定在焊接支架上的横梁上。轴承内嵌硅酮润滑剂，无需进一步润滑。

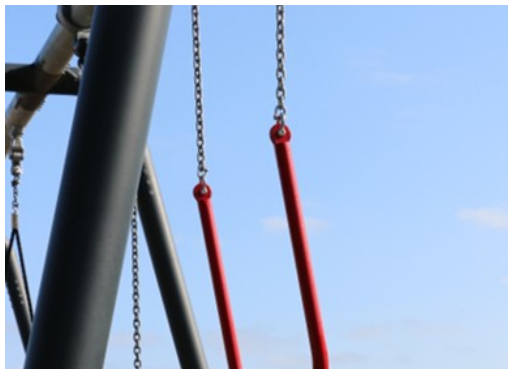

亲子秋千座椅配有 6 毫米不锈钢链。



框架的内部和外部均为热浸镀锌钢板粉末喷涂，框架背面的保险杠由 PUR 制成。



亲子秋千座椅可以安装在 KOMPAN A 型秋千架、Robinia 秋千架和 Portal 秋千系统上，高度分别为 2.5 和 3.0，不适用于 2.0。



所有软座材料在最强的环境要求范围内，均受到最大程度的紫外线和臭氧保护。



婴儿座椅由黑色 TPV（热塑性弹性体）制成，设计有较大的腿孔，便于放置婴儿/学步儿童。

产品编号 SW990122-00

安装信息

最大跌落高度	0 cm
安全面积	15.5 m ²
安装总时长	0.3
开挖量	0.00 m ³
混凝土使用量	0.00 m ³
标准入地深度	0 cm
运输重量	25 kg
固定选项	

质保信息

链条	10 年
镀锌 / 喷漆金属	10 年
活动部件	2 年
承保零部件	10 年
秋千座椅	10 年

EN
1176
compliant

Sustainability Data

SW990122



从原材料到成品

CO₂ 排放总量

kg CO₂e

CO₂ 排放量 / 千克

kg CO₂e/kg

回收的原料

%

SW990122-00

50.98

3.29

35.76

这些因素采用的总体框架为环保产品声明 (EPD), 该声明可量化“产品生命周期的环保信息, 并对相同功能的产品进行对比”(ISO, 2006)。在遵循该框架的同时, 对从原材料到制造的整个产品阶段 (A1-A3) 应用生命周期评估法。

Kompan A/S

C.F. Tietgens Boulevard 32C
DK-5220 Odense SØ
Denmark



Verification of CO₂ calculation of: Freestanding play equipment



Data version no. 2023-10-05

The CO₂ calculation and data are in compliance with the principles of a carbon footprint impact according to the GHG protocol (Greenhouse Gas Protocol), Scope 3, cradle to gate related to all individual components in the product category: "Freestanding play equipment" represented by item no.: KSW92011-0910.

(Scope 3 emissions include emission sources in the upstream and downstream value chain).

Date: 30. October 2023 | Valid until: 30. October 2025

Verified by:

Julie Marie Vejsgaard Larsen, LCA & EPD Consultant

Verification based on report: Validation of CO₂ calculation of 9 categories of Kompan product line, version 1.0, prepared by: Bureau Veritas HSE, Denmark: Julie M. V. Larsen.

Publication date: 30. October 2023

By Bureau Veritas HSE
www.bureauveritas.dk
+45 7731 1000



You & Me Seat H:3.0m

SW990122

最大跌落高度 | 总高度 | 安全区域

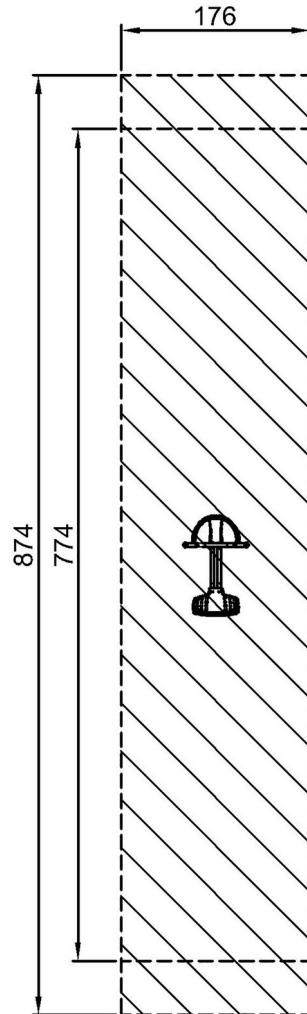

[点击查看俯视图](#)

最大跌落高度 | 总高度

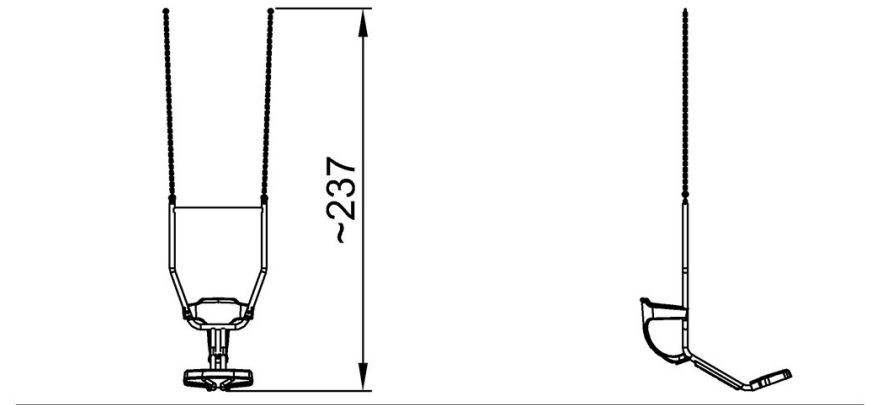

SW990122
1:100

[点击查看侧面图](#)