

# Le Rodéo

NAT104

**KOMPANI**  
Let's play



Référence NAT104-0712

## Informations générales

|                                |              |
|--------------------------------|--------------|
| Dimensions LxPxH               | 302x36x97 cm |
| Age minimum                    | 4+           |
| Capacité idéale (utilisateurs) | 2            |
| Options de couleurs            | ●            |



Ce jeu à bascule Le Rodéo sous forme de balançoire horizontale produit des mouvements de balancement fluides, caractéristiques de ce type d'équipement en plein air. La nécessité d'une action simultanée et les mouvements de balancement sont un bon moyen de développer l'empathie, le travail d'équipe, ainsi que le sens de l'équilibre et de l'espace chez

l'enfant.



# Le Rodéo

NAT104



## Poignée

**Physique:** La possibilité de se tenir fermement permet de se balancer intensément. Cela permet d'entraîner les muscles des mains et des bras.



## Se balancer ensemble

**Socio-émotionnel:** la possibilité de se balancer à deux renforce la coopération et la considération d'autrui



## Mouvement de bascule

**Physique:** la réaction aux mouvements ajoute à la conscience spatiale et au sens de l'équilibre. Il s'agit d'aptitudes motrices qui aident l'enfant à rester assis sur une chaise, ce qui exige un bon sens de l'équilibre.

**Cognitive:** entraîne la compréhension de la relation de cause à effet : lorsque je bouge mon corps, le ressort bouge.

# Le Rodéo

NAT104



Les poteaux et les panneaux sont en bois de pin imprégné sous pression de classe 3 avec traitement au Tanalith E3475 selon la norme EN 335. Le bois provient de sources européennes durables. Tous les produits sont disponibles en versions certifiées FSC sur demande (FSC® C004450).



Les surfaces en acier sont galvanisées à chaud à l'intérieur et à l'extérieur avec du zinc sans plomb. La galvanisation présente une excellente résistance à la corrosion en milieu extérieur et nécessite peu d'entretien.



Le mouvement de bascule est contrôlé par un élément de ressort de torsion en caoutchouc à échelle robuste.

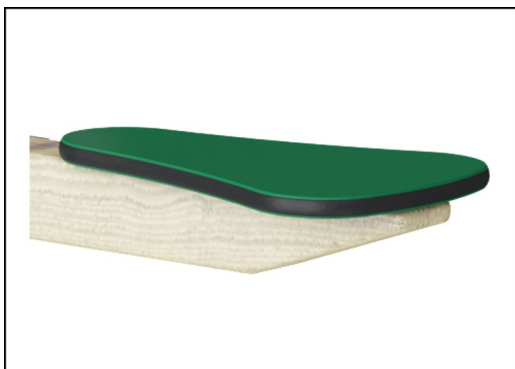

Panneaux de 19 mm EcoCore™, matériau hautement durable et respectueux de l'environnement, qui est non seulement recyclable après utilisation, mais se compose également d'un noyau fabriqué à partir de matériaux post-consommation recyclés à 100 % à partir de déchets d'emballages alimentaires.

Référence NAT104-0712

## Installation

|                            |                               |
|----------------------------|-------------------------------|
| Hauteur de Chute Max.      | 104 cm                        |
| Zone de sécurité           | 10,6 m <sup>2</sup>           |
| Temps total d'installation | 3,5                           |
| Volume d'excavation        | 0,48 m <sup>3</sup>           |
| Volume de béton            | 0,00 m <sup>3</sup>           |
| Profondeur ancrage         | 62 cm                         |
| Poids d'expédition         | 173 kg                        |
| Options d'ancrage          | A enterrer ✓<br>A cheviller ✓ |

## Garantie

|                               |               |
|-------------------------------|---------------|
| EcoCore HDPE                  | Garanti à vie |
| Acier galvanisé               | Garanti à vie |
| Bois Pin                      | 10 ans        |
| Élément en caoutchouc         | 2 ans         |
| Dispo pièces après arrêt fab. | 10 ans        |



# Données sur le développement durable

NAT104



| Cradle to Gate A1-A3 | Émissions totales de CO <sub>2</sub> | CO <sub>2</sub> e/kg    | Matériaux recyclés |
|----------------------|--------------------------------------|-------------------------|--------------------|
|                      | kg CO <sub>2</sub> e                 | kg CO <sub>2</sub> e/kg | %                  |
| NAT104-0712          | 140,57                               | 1,09                    | 19,32              |

Le cadre général appliqué est la Déclaration Environnementale Produit (DEP), qui quantifie « les informations environnementales sur le cycle de vie d'un produit et permet des comparaisons entre produits remplissant la même fonction » (ISO, 2006). Cela suit la structure et applique une approche d'évaluation du cycle de vie à l'ensemble de l'étape du produit, de la matière première à la fabrication (A1-A3))

**Kompan A/S**  
C.F. Tietgens Boulevard 32C  
DK-5220 Odense SØ  
Denmark



Verification of CO<sub>2</sub> calculation of:  
Nature play



Data version no. 2023-10-05

The CO<sub>2</sub> calculation and data are in compliance with the principles of a carbon footprint impact according to the GHG protocol (Greenhouse Gas Protocol), Scope 3, cradle to gate related to all individual components in the product category: "Nature play" represented by item no.: NRO409-0621.

(Scope 3 emissions include emission sources in the upstream and downstream value chain).

**Date: 30. October 2023 | Valid until: 30. October 2025**

Verified by:

Julie Marie Vejsgaard Larsen, LCA & EPD Consultant

Verification based on report: Validation of CO<sub>2</sub> calculation of 9 categories of Kompan product line, version 1.0, prepared by: Bureau Veritas HSE, Denmark: Julie M. V. Larsen.

**Publication date: 30. October 2023**

By Bureau Veritas HSE  
www.bureauveritas.dk  
+45 7731 1000



# Le Rodéo

NAT104

\* Hauteur de chute maximale | \*\* Hauteur totale | \*\*\* Zone de sécurité

\* Hauteur de chute maximale | \*\* Hauteur totale

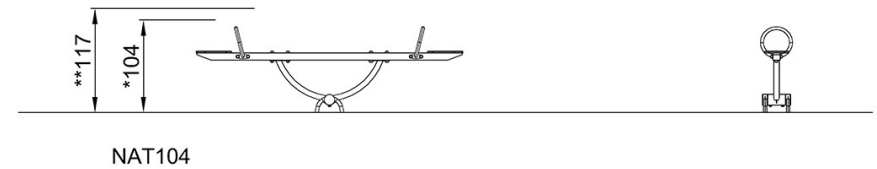
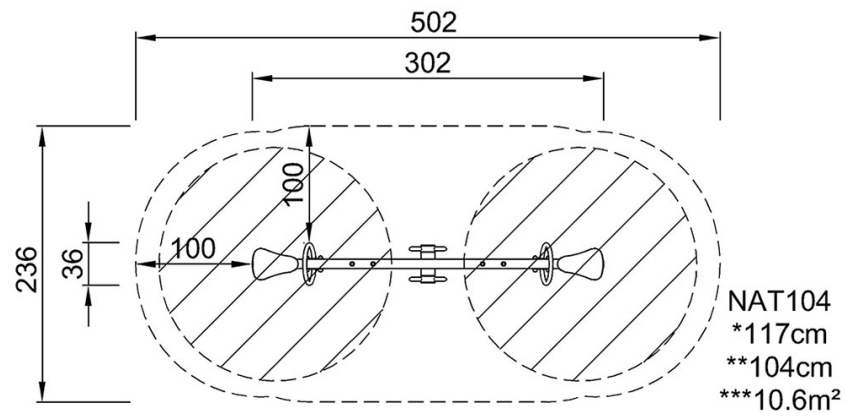

[Cliquez pour voir le rapport VUE DE DESSUS](#)

[Cliquez pour voir le rapport VUE LATÉRALE](#)