

# Huśtawka równoważna ze sprężynami

KPL111

**KOMPANI**  
Let's play

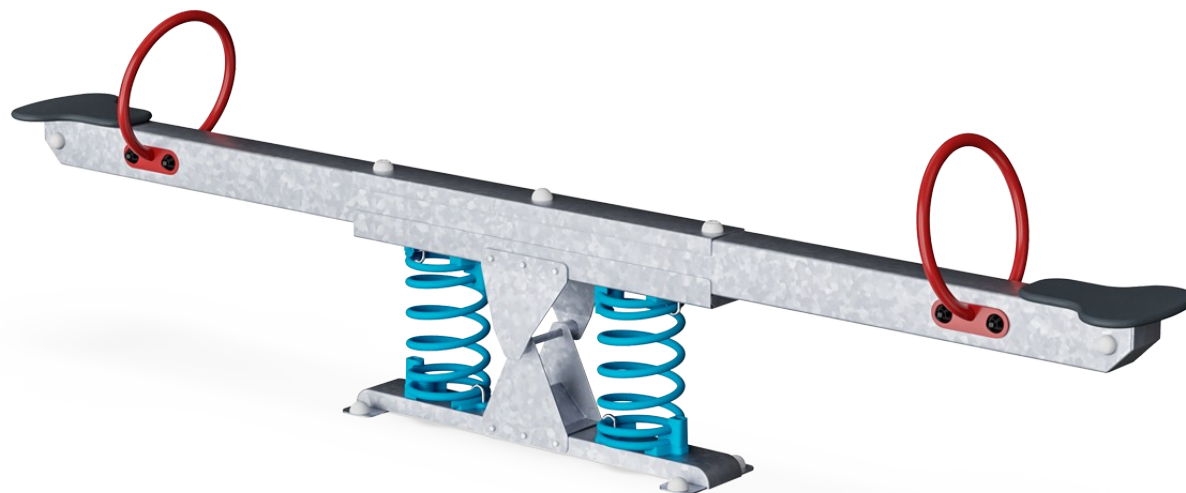

Nr produktu KPL111-0402

## Ogólne Informacje o Produkcie

Wymiary DxSzxW	37x309x83 cm
Grupa wiekowa	3+
Max. Ilość Osób	2
Dostępne kolory	 



Wszyscy znamy i kochamy huśtawki równoważne – to klasyczny element wyposażenia placów zabaw. Oferujemy wiele różnych huśtawek wysokiej jakości o różnym kształcie i wymiarach, włączając w to popularną Huśtawkę równoważną Multi, która zapewnia bezpieczną zabawę dla wielu dzieci.

# Huśtawka równoważna ze sprężynami

KPL111

**KOMPANI**  
Let's play



## Uchwyt

**Fizyczne:** możliwość mocnego uchwytu pomaga przy silnym bujaniu się. Trenuje to mięśnie rąk oraz ramion.

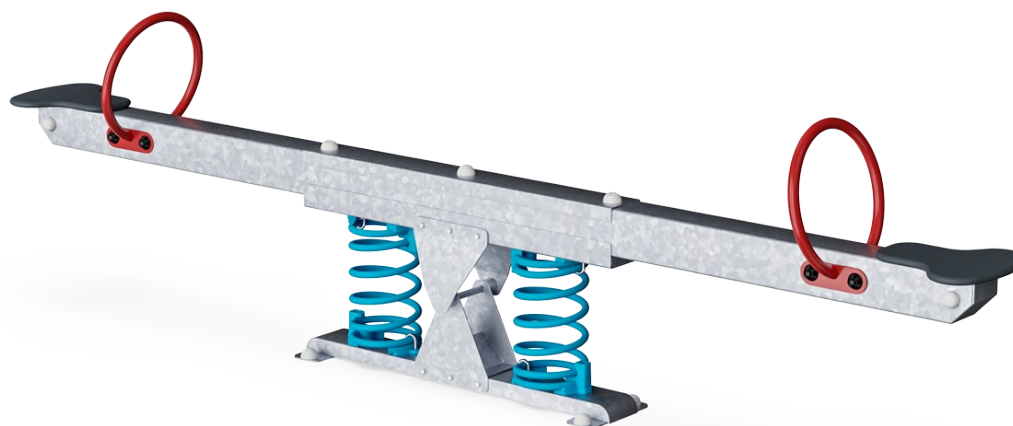

## Kołysząca się sprężyna

**Fizyczne:** sugeruje temat i wspiera teatralną zabawę, która stymuluje umiejętności językowe i komunikacyjne. **Poznawcze:** trenuje rozumienie przyczyny i skutku: gdy poruszam ciałem, sprężyna reaguje ruchem.



## Wspólne bujanie

**Społeczno-Emocjonalne:** możliwość wspólnego bujania ćwiczy umiejętność współpracy - uwzględnianie innych podczas kołysania.

# Huśtawka równoważna ze sprężynami

KPL111

**KOMPAN**  
Let's play



Siedziska wykonane są ze sklejki o grubości 22mm z drewna olchy i sosny. Obie strony pokryte są dwoma warstwami filmu fenolowego. Wszystkie krawędzie są zabezpieczone farbą, aby zapewnić długotrwałość produktu.



Sprężyny od KOMPAN są wykonane z wysokiej jakości stali sprężynowej zgodnej z EN10270. Sprężyny czyszczone są przez fosforyzowanie przed pomalowaniem epoksydową farbą podkładową i poliestrowym malowaniem proszkowym. Sprężyny są umocowane przy użyciu wyjątkowego okucia zabezpieczającego przed zatraskiwaniem palców dla bezpieczeństwa i długotrwałości.



Sprężyny są umocowane przy użyciu wyjątkowego okucia zabezpieczającego przed zatraskiwaniem palców dla bezpieczeństwa i długotrwałości.



Powierzchnie stalowe są ocynkowane ogniowo wewnątrz i na zewnątrz cynkiem bezołowiowym. Ocynkowanie ma doskonałą odporność na korozję w środowisku zewnętrznym i wymaga niewielkiej konserwacji.



Kolorowe stalowe elementy mają bazę stali galwanizowanej ogniowo i są malowane proszkowo. Zapewnia to wysoką odporność na korozję we wszystkich klimatach na świecie.

Nr produktu KPL111-0402

## Informacje Dotyczące Instalacji

Max. wysokość upadku	100 cm
Strefa bezpieczeństwa	11,3 m <sup>2</sup>
Czas instalacji	3,7
Objętość wykopu	0,42 m <sup>3</sup>
Objętość betonu	0,00 m <sup>3</sup>
Głębokość podstawy (standardowa)	42 cm
Waga przesyłki	101 kg
Opcje kotwienia	W ziemi <input checked="" type="checkbox"/>
	Powierzchnia <input checked="" type="checkbox"/>

## Informacje o Gwarancji

Galw. Stal	Dożywotnia
Górna Warstwa Farby	10 lat
Sklejka	5 lat
Części Zapasowe	10 lat
Sprężyny	5 lat



# Dane Dotyczące Zrównoważonego Rozwoju

KPL111

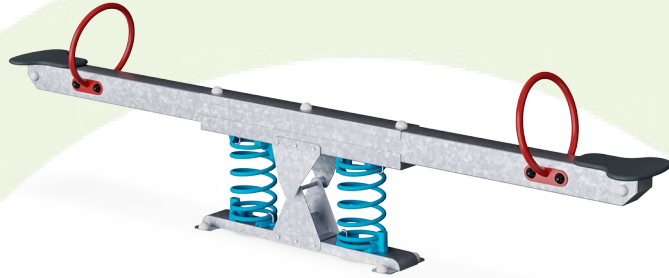

**Od wydobycia surowców do opuszczenia wytwórni A1–A3**

**Całkowita emisja CO<sub>2</sub>**

**CO<sub>2</sub>e na kg produktu**

**Materiały pochodzące z recyklingu**

kg CO<sub>2</sub>e

kg CO<sub>2</sub>e/kg

%

**KPL111-0402**

238,67

2,41

42,04

Ogólne ramy stosowane dla tych czynników to Środowiskowa Deklaracja Produktu (EPD), która określa ilościowo "informacje środowiskowe dotyczące cyklu życia produktu i umożliwia porównywanie produktów spełniających tę samą funkcję" (ISO, 2006). W niniejszym dokumencie przyjęto strukturę i zastosowano podejście oceny cyklu życia w odniesieniu do całego etapu produktu, od surowców po produkcję (A1-A3).

## Kompan A/S

C.F. Tietgens Boulevard 32C  
DK-5220 Odense SØ  
Denmark



**Verification of CO<sub>2</sub> calculation of:  
Freestanding play equipment**

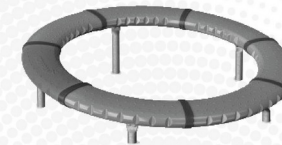

Data version no. 2023-10-05

The CO<sub>2</sub> calculation and data are in compliance with the principles of a carbon footprint impact according to the GHG protocol (Greenhouse Gas Protocol), Scope 3, cradle to gate related to all individual components in the product category: "Freestanding play equipment" represented by item no.: GXY916012-3417.

(Scope 3 emissions include emission sources in the upstream and downstream value chain).

**Date: 30. October 2023 | Valid until: 30. October 2025**

**Verified by:**

Julie Marie Vejsgaard Larsen, LCA & EPD Consultant

Verification based on report: Validation of CO<sub>2</sub> calculation of 9 categories of Kompan product line, version 1.0, prepared by: Bureau Veritas HSE, Denmark: Julie M. V. Larsen.

**Publication date: 30. October 2023**

**By Bureau Veritas HSE**  
www.bureauveritas.dk  
+45 7731 1000



# Huśtawka równoważna ze sprężynami

KPL111

**KOMPANI**  
Let's play

\* Max Wys. Upadku | \*\* Wysokość | \*\*\* Strefa Bezpieczeństwa

\* Max Wys. Upadku | \*\* Max Wysokość

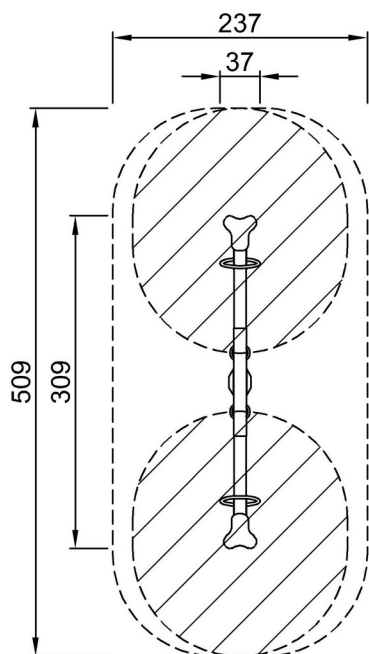

KPL111  
\*100cm  
\*\*83cm  
\*\*\*11.3m<sup>2</sup>

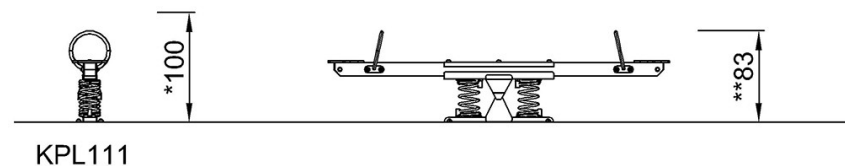

[Kliknij, aby zobaczyć RZUT Z GÓRY](#)

[Kliknij, aby zobaczyć RZUT BOCZNY](#)