

# Oase sandlegehytte med 2 diske og vask

NRO526

**KOMPANI**  
Let's play



Varenr. NRO526-1021	
<b>Generel produktinformation</b>	
Dimensioner LxBxH	180x195x248 cm
Alder	1+
Antal brugere	5
Farvemuligheder	

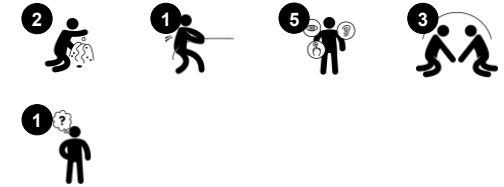

Oase sandhytten med legeborde er en fantastisk sted, hvor der er plads til at børn kan fordybe sig i deres leg igen og igen. Man kan lege fra alle sider rundt om sandhytten, der giver masser af mulighed for interaktion både fra indendørs-ud og omvendt. Med sit universale design, kan sandhytten leges med af alle uanset alder og evner. De to skranke og

sandskovlen er fantastiske til når der skal udveksles, bare opbevare ting eller være en del af sandlegen. Husets tema vil inspirere børn til dramatisk leg. Dramatisk leg stimulerer barnets sproglige udvikling og kognitive evner. Huset giver plads til børn kan være sociale, også i større grupper af børn, der leger. Samtidig tillader husets opbygning for

øjeblikkelig kontakt, der understøtter kommunikation og samarbejde - begge fundamentale for børns social-følelsesmæssige udvikling.



# Oase sandlegehytte med 2 diske og vask

NRO526



## Sandskovl

**Fysiske evner:** udvikler fingerfærdighed og muskler. **Kognitive evner:** tømme og fylde skovlen understøtter forståelse af objekts varighed.



## Disk

**Social-emotionelle evner:** dette mødested tilskynder børn til kommunikation og samarbejde, som de skaber et socialt scenarie og udveksler fantasivarer over disken.



## Vandbassin med prop

**Social-emotionelle evner:** mødested for teamwork og deling, der understøtter samarbejde og tage skift.. **Kognitive evner:** her udvikles logisk tænkning og forståelsen af årsag og virkning, som børn lader vand strømme ud af bordet. **Kreative evner:** vandproppen gør det muligt at ændre vandstanden, hvilket udvikler logisk tænkning.

# Oase sandlegehytte med 2 diske og vask

NRO526

**KOMPAN**  
Let's play



Alle Robinia-redskaber fra KOMPAN er lavet af robinietræ fra ansvarlige europæiske kilder. Efter anmodning kan de leveres som FSC®-certificeret (FSC® C004450).



Malingen, der bruges til farvede komponenter, er vandbaseret med fremragende UV-modstand. Malingen er i overensstemmelse med EN 71 del 3.



Robiniaprodukterne er designet med et KOMPAN-farvekoncept med en række forskellige standardfarver. Træet kan også leveres som ubehandlet eller brunmalet med et pigment, der bevarer træfarven.



Produktet / aktiviteterne samles fra fabrikken for at sikre, at alle sikkerhedskrav overholdes.

Varenr. NRO526-1021

## Installationsinformation

Maks. faldhøjde	0 cm
Faldområde	17,5 m <sup>2</sup>
Installationstid (timer)	7,2
Udgravningsmængde	0,45 m <sup>3</sup>
Betonmængde	0,00 m <sup>3</sup>
Forankringsdybde	100 cm
Fragtvægt	418 kg
Forankringsmuligheder	I jorden ✓

## Garanti

Robinietræ	15 år
Reb & net	10 år
Garanterede reservedele	10 år
Rustfri stålkomponenter	Livstid
Rustfri stålkomponenter	Livstid



# Bæredygtighedsdata

NRO526



Vugge-til-port A1-A3	Total CO <sub>2</sub> udledning	CO <sub>2</sub> e/kg	Gen-anvendte materialer
	kg CO <sub>2</sub> e	kg CO <sub>2</sub> e/kg	%
NRO526-1021	137,53	0,41	3,99

Den overordnede ramme for disse faktorer er Environmental Product Declaration (EPD), som kvantificerer "miljøoplysninger om et produkts livscyklus og muliggør sammenligninger mellem produkter, der opfylder samme funktion" (ISO, 2006). Dette følger strukturen og anvender en livscyklusvurderingstilgang til hele produktfasen fra råvarer til fremstilling (A1-A3))

## Kompan A/S

C.F. Tietgens Boulevard 32C  
DK-5220 Odense SØ  
Denmark

Validation of CO<sub>2</sub> calculation method  
**BUREAU VERITAS**  
HSE Denmark A/S



## Verification of CO<sub>2</sub> calculation of: Nature play



Data version no. 2023-10-05

The CO<sub>2</sub> calculation and data are in compliance with the principles of a carbon footprint impact according to the GHG protocol (Greenhouse Gas Protocol), Scope 3, cradle to gate related to all individual components in the product category: "Nature play" represented by item no.: NRO409-0621.

(Scope 3 emissions include emission sources in the upstream and downstream value chain).

**Date: 30. October 2023 | Valid until: 30. October 2025**

**Verified by:**

Julie Marie Vejsgaard Larsen, LCA & EPD Consultant

Verification based on report: Validation of CO<sub>2</sub> calculation of 9 categories of Kompan product line, version 1.0, prepared by: Bureau Veritas HSE, Denmark: Julie M. V. Larsen.

**Publication date: 30. October 2023**

By Bureau Veritas HSE  
www.bureauveritas.dk  
+45 7731 1000



# Oase sandlegehytte med 2 diske og vask

NRO526

\* Maks. faldhøjde | \*\* Samlet højde | \*\*\* Faldområde

\* Maks. faldhøjde | \*\* Samlet højde

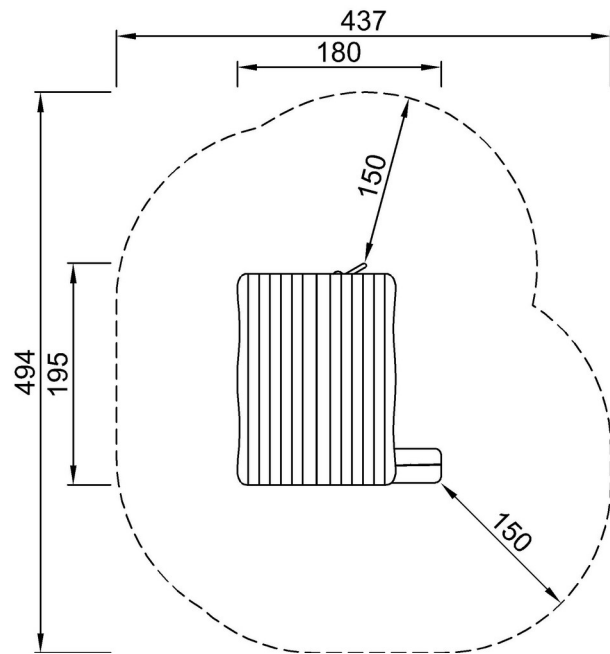

NRO526  
\*\*248cm  
\*\*\*17.5m<sup>2</sup>

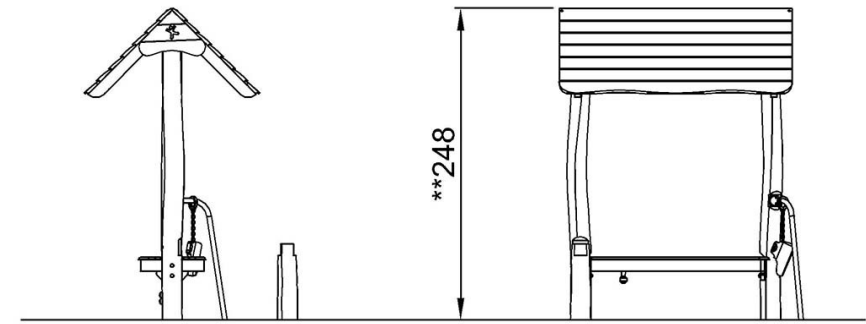

NRO526

[Klik for at se FRA OVEN](#)

[Klik for at se FRA SIDEN](#)