

Světoběžník

PCE200321

KOMPANI
Let's play

Položka č. PCE200321-0602

Obecné informace o produktu

Rozměry DxŠxV	652x549x354 cm
Věková skupina	1+
Kapacita (uživatelé)	32
Možnosti barev	

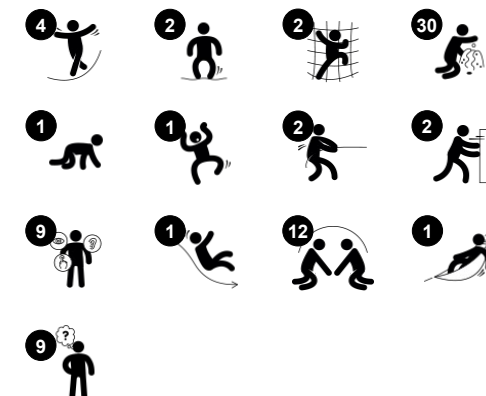

Světoběžník nabízí neodolatelnou herní cestu pro menší děti. Díky bohaté variabilitě aktivit mohou děti stále objevovat nové a nové věci. Široký výběr poutavých smyslových a reakčních aktivit stimuluje myšlenkové schopnosti dítěte. Lopatky na písek, ozubená kola, hudební panely a otočné stolky jsou skvělými body pro soustředění se na hru.

Navíc mohou pracovat z obou stran panelů, což stimuluje sociální dovednosti, například střídání. Řada atraktivních pohybových aktivit trénuje motorické dovednosti, jako je křížová koordinace a rovnováha. Malý tunel a skluzavka tvoří začátek a konec Světoběžníku. Skákací, houpací hry v houpací síti a na mostě trénují rovnováhu a křížovou koordinaci.

Vzájemné odražení je skvělá zábava a trénuje se také chápání příčiny a následku.



Údaje se mohou změnit bez předchozího upozornění.

Světoběžník

PCE200321

KOMPANI
Let's play



Skluzavka

Fyzické: sliding develops spatial awareness and a sense of balance. Furthermore, the core muscles are trained when sitting upright going down. **Sociálně-emocionální:** empathy stimulated by turn-taking. **Kognitivní:** young children develop their understanding of space, speed and distances when sliding down quickly.



Hudební panel Xylofon

Sociálně-emocionální: invites social interaction and co-creation for more children, on both sides. **Kognitivní:** understanding of cause and effect when striking tubes and creating sound. **Kreativní:** the creation of different intensity and tonality stimulates creative skills.



Zvuková roura

Sociálně-emocionální: encourages communication and social interaction. **Kognitivní:** evokes curiosity and stimulates an understanding of cause and effect and object permanence: objects and persons exist also when out of sight.



Bublinový tunel

Fyzické: the children crawl through the tunnel, developing motor skills such as cross-body coordination and proprioception. **Sociálně-emocionální:** turn-taking when passing each other. **Kognitivní:** distorts the sound of the voice, developing logical thinking.

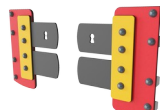

Litací dveře

Fyzické: tactile stimulation from leaning the body through rubber doors. **Kognitivní:** suggests a theme and supports dramatic play, which stimulates language and communication skills.



Panel s otočným stolkem

Sociálně-emocionální: spurs cooperation with its two-sidedness. **Kognitivní:** understanding of object permanence when things are turned to the other side of panel and re-appear.



Membránový most

Fyzické: agility, balance and coordination, force of movement and sense of effort. Development of bone density when jumping. **Sociálně-emocionální:** turn-taking, problem solving and cooperation when bouncing others. Relaxation when lying or sitting, being bounced by others. **Kognitivní:** understanding of cause and effect, logical thinking.

Světoběžník

PCE200321



Zakřivené panely řady ELEMENTS jsou vyrobeny z UV stabilizovaného recyklovatelného PE z 33 % tvořeného post-spotřebními materiály. Hned s několika možnostmi zabudovaných herních prvků, a zajišťuje také solidní panelové řešení. Rovné panely jsou vyrobeny z 19 mm PE EcoCore™ od společnosti KOMPAN, což je vysoce odolný, ekologický a recyklovatelný materiál z více než 95% tvořeného PCM.



Hlavní sloupky jsou vyrobeny z vysoce kvalitní pozinkované oceli s s povrchovou úpravou práškovým lakem. Vrcholy sloupků jsou uzavřeny krytkami z UV stabilizovaného nylonu (PA6). Tvarované šedé desky jsou vyrobeny ze 75 % z postkonzumního odpadu PP materiálu s protiskluzovým vzorem a strukturovaným povrchem. Všechny desky jsou podepřeny unikátně navrženými nízkouhlíkovými hliníkovými lištami s několika možnostmi uchycení.

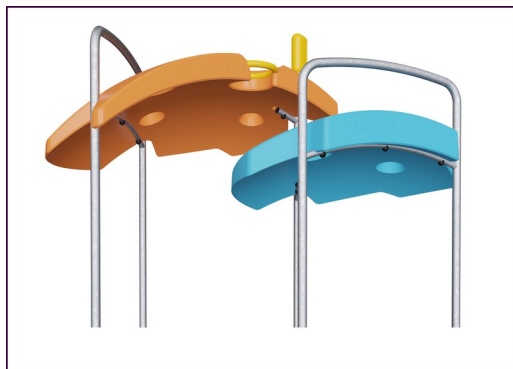

Střechy řady ELEMENTS jsou vyrobeny z recyklovatelného PE z 33 % tvořeného post-spotřebními materiály s minimální tloušťkou stěny 5 mm, aby byla zajištěna vysoká životnost ve všech klimatických podmínkách po celém světě. Ocelové trubky jsou žárově zinkovány uvnitř i vně, aby byla zajištěna maximální životnost.

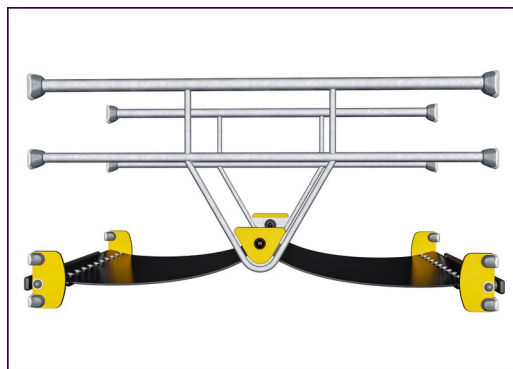

Pryžové membrány řady ELEMENTS jsou vyrobeny z vrstev pryže smíšené z přírodního kaučuku, SBR kaučuku a jsou integrované vrstvami vyztužené z tkaného PE a PA. Tloušťka 8 mm zajišťuje vysokou odolnost v jakémkoli prostředí.



Produkty řady ELEMENTS jsou k dispozici ve třech různých barevných kombinacích: klasická modrá a zelená, rozkvetlá oranžová a žlutá, přírodní limetková a zelená.



Skizavky jsou k dispozici v lisovaném PE z 33 % tvořeného post-spotřebními materiály v různých barvách nebo v nerezové oceli AISI304 o tloušťce 2 mm.

Položka č. PCE200321-0602

Informace o instalaci

Maximální výška pádu	100 cm
Bezpečnostní povrchová plocha	56,3 m ²
Celková doba instalace	33,0
Objem výkopu	0,84 m ³
Objem betonu	0,08 m ³
Hloubka základu (standard)	80 cm
Hmotnost dodávky	1.024 kg
Možnosti ukotvení	Na povrchu ✓ V zemi ✓

Informace o záruce

Zakřivené panely	10 let
EcoCore HDPE	Celoživotní
Membrána	2 roky
Sloupek	10 let
Zaručené náhradní díly	10 let



Data o Udržitelnosti

PCE200321



Výrobní cyklus A1-A3	Celkové emise CO ₂	CO ₂ e na kg	Recyklované materiály
	kg CO ₂ e	kg CO ₂ e/kg	%
PCE200321-0602	2.103,72	2,66	45,75

Celkovým rámcem uplatňovaným pro tyto faktory je Environmentální prohlášení o produktu (EPD), které kvantifikuje „environmentální informace o životním cyklu produktu a umožňuje srovnání mezi produkty, které plní stejnou funkci“ (ISO, 2006). Řídí se vnitřním uspořádáním a uplatňuje přístup k posuzování životního cyklu po celou fázi produktu od suroviny až po dokončení výroby (A1-A3).

Kompan A/S

C.F. Tietgens Boulevard 32C
DK-5220 Odense SØ
Denmark



Verification of CO₂ calculation of: Play systems



Data version no. 2023-10-05

The CO₂ calculation and data are in compliance with the principles of a carbon footprint impact according to the GHG protocol (Greenhouse Gas Protocol), Scope 3, cradle to gate related to all individual components in the product category: "Play systems" represented by item no.: PCM200321-0950.

(Scope 3 emissions include emission sources in the upstream and downstream value chain).

Date: 30. October 2023 | Valid until: 30. October 2025

Verified by:

Julie Marie Vejsgaard Larsen, LCA & EPD Consultant

Verification based on report: Validation of CO₂ calculation of 9 categories of Kompan product line, version 1.0, prepared by: Bureau Veritas HSE, Denmark: Julie M. V. Larsen.

Publication date: 30. October 2023

By Bureau Veritas HSE
www.bureauveritas.dk
+45 7731 1000



Světoběžník

PCE200321

* Maximální výška pádu | ** Celková výška | *** Bezpečnostní povrchová plocha

* Maximální výška pádu | ** Celková výška

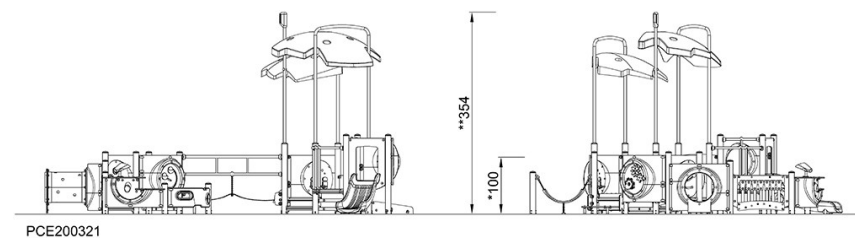
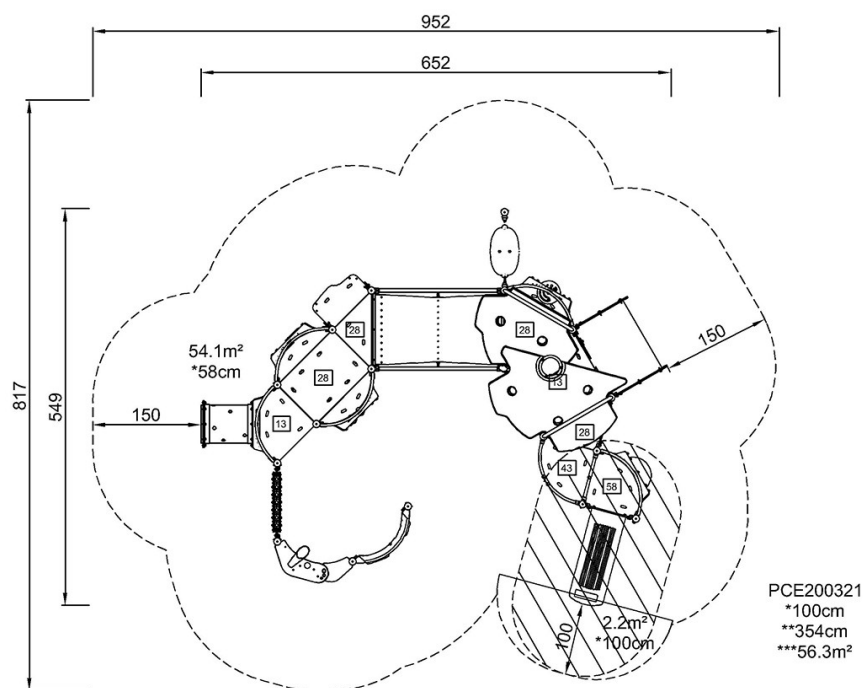

[Kliknutím zobrazíte poměr zobrazení POHLED SHORA](#)

[Kliknutím zobrazíte poměr stran BOČNÍ POHLED](#)