

# Spida

COR20100

**KOMPANI**  
Let's play



Spida to zabawna przygoda dla najmłodszych ze słupem strażackim, słupem do wspinaczki, platformą membranową i talerzykami EPDM.

Nr produktu COR201001-1001

## Ogólne Informacje o Produkcie

Wymiary DxSzxW	346x273x290 cm
Grupa wiekowa	3+
Max. Ilość Osób	12
Dostępne kolory	 

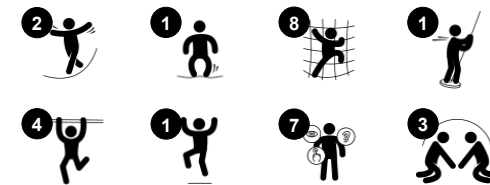

# Spida

COR20100



## Drażek strażacki

**Fizyczne:** koordynacja jest wspierana podczas schodzenia w dół, podobnie jak mięśnie ramion i tułowia. Lądowanie wzmacnia gęstość kości, która jest budowana na całe życie we wczesnym dzieciństwie.

**Spoleczno-Emocjonalne:** podejmowanie zwrotów i ryzyka. **Poznawcze:** małe dzieci rozwijają swoje zrozumienie przestrzeni, prędkości i odległości podczas szybkiego zjeżdżania.



## Rura do wspinaczki z pomocami wspinaczkowymi

**Fizyczne:** koordynacja krzyżowa i główne grupy mięśni trenowane podczas trzymania się drążka, wspinania się w górę lub w dół.

**Spoleczno-Emocjonalne:** umiejętności przyjmowania kolejności używane podczas uwzględniania innych uczestników idących w górę lub w dół.



## Pozioma platforma membranowa

**Fizyczne:** chybotała platforma ćwiczy zmysł równowagi. **Spoleczno-Emocjonalne:** punkt spotkań towarzyskich i spotkań.

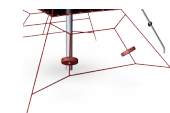

## Szeroka nachylona siatka z dyskami

**Fizyczne:** równowaga i koordynacja podczas wspinania się po pochylej, kołyszącej się siatce lub stania na dyskach. **Spoleczno-Emocjonalne:** spotkania towarzyskie, współdzielenie podczas siedzenia na kołyszących się dyskach.



## Sieć do wchodzenia

**Fizyczne:** pochylona siatka wspiera ruch ciała w górę. Ćwiczona jest koordynacja krzyżowa i siła fizyczna. Asymetria siatki stanowi wyzwanie dla dzieci podczas wspinaczki.

# Spida

COR20100



Liny Corocord 16mm składają się ze stabilizowanych UV włókien PES, z wewnętrznym wzmocnieniem z linki stalowej. Przędza poliestrowa wykonana jest w +95% z materiałów pokosmetycznych i zostaje indukcyjnie zatopiona w każdym włóknie. Liny są wysoce odporne na zużycie i wandalizm, a w razie potrzeby można je wymienić na miejscu.



Zaciski "S" Corocord są używane jako uniwersalne połączenia w produktach Corocord. 8mm pręty ze stali nierdzewnej z zaokrąglonymi krawędziami są dociskane na linę przez specjalną prasę hydrauliczną co sprawia, że jest to idealne połączenie: bezpieczne, wytrzymałe i odporne na wandalizm, a wszystko to przy typowych ruchach linowych konstrukcji zabawowych.



Kolorowe gumowe dyski z EPDM mają gładką powierzchnię. Odlewany EPDM otacza galwanizowany ogniowo rdzeń, aby zapewnić stabilizację dysku oraz wytrzymałe połączenie z liną.



Membrany wykonane są z gumowych materiałów przetestowanych z odporności na tarcie o jakości taśm sklepowych z odpornością na promieniowanie UV. Membrany są przetestowane i zgodne z wymaganiami REACH dla PAH. Połączone 4-warstwy zbrojenia wykonane są z wyplatanej poliestru. Zbrojenie i dwie warstwy dają całkowitą grubość membrany 7,5mm.



Stalowe łuki wykonane są ze stali galwanizowanej ogniowo od wewnątrz i zewnątrz. Galwanizacja posiada idealną odporność na korozję i wymaga minimalnych nakładów na konserwację.

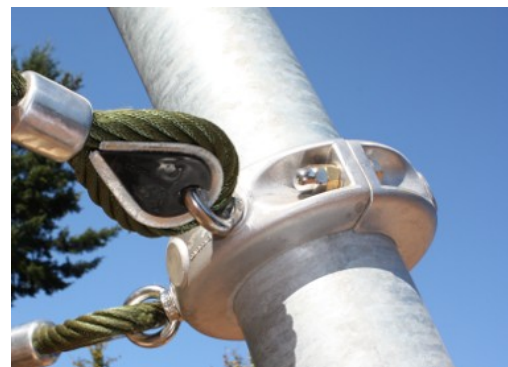

Aluminiowe zaciski Corocord są łączeniami między stalowymi słupami a liną. Dwa aluminiowe odlewy są połączone ze sobą. Dlatego długość zacisków może być różna.

Nr produktu COR201001-1001

## Informacje Dotyczące Instalacji

Max. wysokość upadku	170 cm
Strefa bezpieczeństwa	32,4 m <sup>2</sup>
Czas instalacji	5,7
Objętość wykopu	1,77 m <sup>3</sup>
Objętość betonu	0,98 m <sup>3</sup>
Głębokość podstawy (standardowa)	100 cm
Waga przesyłki	169 kg
Opcje kotwiczenia	W ziemi ✓

## Informacje o Gwarancji

Aluminiowe Zaciski	10 lat
Lina Corocord	10 lat
Membrana	2 lata
Zaciski-S	10 lat
Części Zapasowe	10 lat



# Dane Dotyczące Zrównoważonego Rozwoju

COR20100

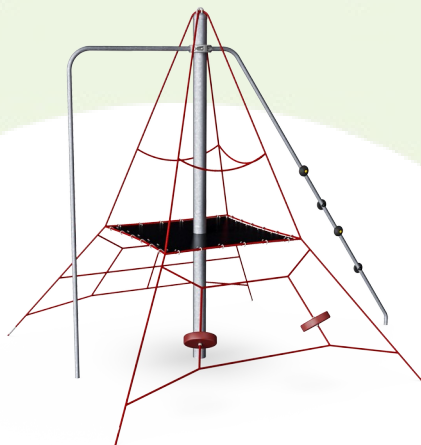

**Od wydobycia surowców do opuszczenia wytwórni A1–A3**

**Całkowita emisja CO<sub>2</sub>**

**CO<sub>2</sub>e na kg produktu**

**Materiały pochodzące z recyklingu**

kg CO<sub>2</sub>e

kg CO<sub>2</sub>e/kg

%

**COR201001-1001**

428,01

3,39

38,32

Ogólne ramy stosowane dla tych czynników to Środowiskowa Deklaracja Produktu (EPD), która określa ilościowo "informacje środowiskowe dotyczące cyklu życia produktu i umożliwia porównywanie produktów spełniających tę samą funkcję" (ISO, 2006). W niniejszym dokumencie przyjęto strukturę i zastosowano podejście oceny cyklu życia w odniesieniu do całego etapu produktu, od surowców po produkcję (A1-A3).

## Kompan A/S

C.F. Tietgens Boulevard 32C  
DK-5220 Odense SØ  
Denmark

Validation of CO<sub>2</sub> calculation method  
**BUREAU VERITAS**  
HSE Denmark A/S



**Verification of CO<sub>2</sub> calculation of:  
Corocord**



Data version no. 2023-10-05

The CO<sub>2</sub> calculation and data are in compliance with the principles of a carbon footprint impact according to the GHG protocol (Greenhouse Gas Protocol), Scope 3, cradle to gate related to all individual components in the product category: "Corocord" represented by item no.: COR314011-1101.

(Scope 3 emissions include emission sources in the upstream and downstream value chain).

**Date: 30. October 2023 | Valid until: 30. October 2025**

**Verified by:**

Julie Marie Vejsgaard Larsen, LCA & EPD Consultant

Verification based on report: Validation of CO<sub>2</sub> calculation of 9 categories of Kompan product line, version 1.0, prepared by: Bureau Veritas HSE, Denmark: Julie M. V. Larsen.

**Publication date: 30. October 2023**

**By Bureau Veritas HSE**  
www.bureauveritas.dk  
+45 7731 1000



\* Max Wys. Upadku | \*\* Wysokość | \*\*\* Strefa Bezpieczeństwa

\* Max Wys. Upadku | \*\* Max Wysokość

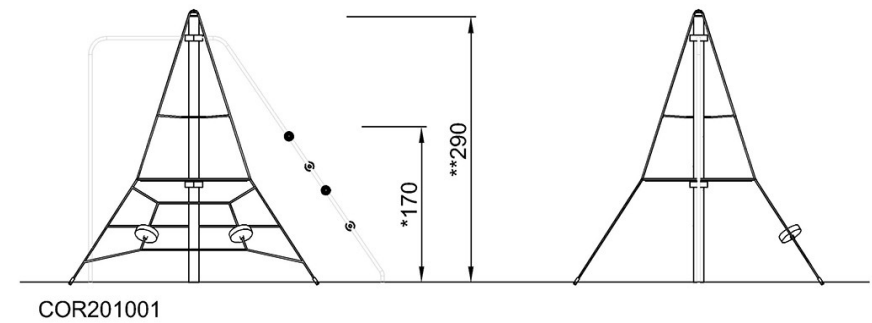
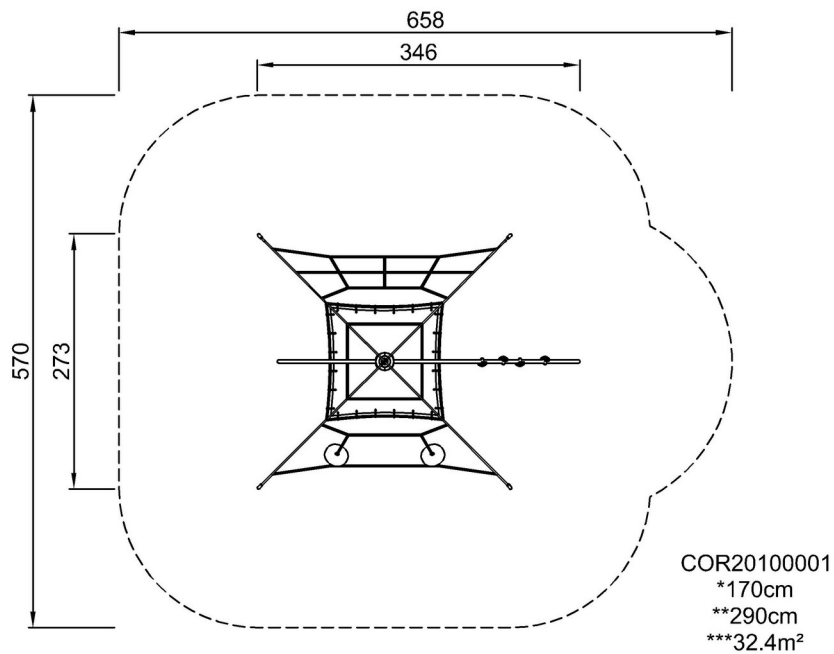

[Kliknij, aby zobaczyć RZUT Z GÓRY](#)

[Kliknij, aby zobaczyć RZUT BOCZNY](#)