

Delfin sand- & vandlegsstation

MSC5425

KOMPANI
Let's play

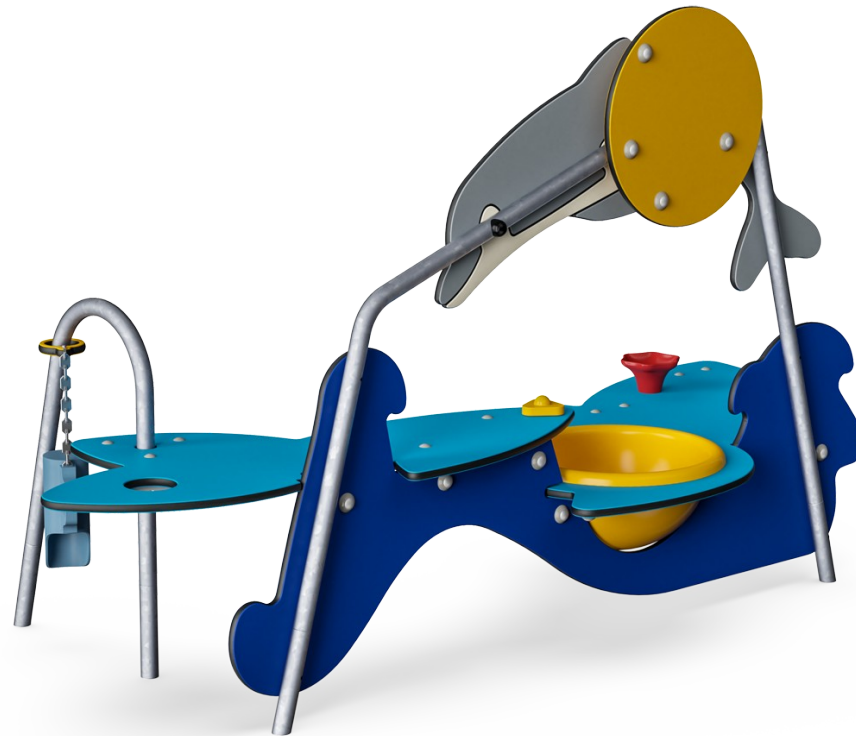

Sand- og vandleg enheden tilbyder manipulerende elementer og detaljer, der fordrer legen med sand og vand. På bordet kan der bygges med materialerne, og skåle, kander og skovle kan fyldes og tømmes. De yngste børn vil lege med sandet, og bare fylde og tømme spande. De lidt ældre børn vil støbe sandet i forme og bruge det i forestillingslege.

Udover at intensitet og koncentration går over i konstruktionsleg, oplever barnet en følelse af præstation fra at have bygget noget. Dette fordrer kommunikation og baner vejen for rolleleg og årsag-virkningslege.

Varenr. MSC542500-3417P	
Generel produktinformation	
Dimensioner LxBxH	231x115x136 cm
Alder	6m+
Antal brugere	6
Farvemuligheder	



Delfin sand- & vandlegsstation

MSC5425

KOMPANI
Let's play



Tematiseret element

Kognitive evner: tema tilskynder til dramatisk leg, som er med til at udvikle sprogfærdigheder.



Sandskovl

Fysiske evner: udvikler fingerfærdighed og muskler. **Kognitive evner:** tømme og fylde skovlen understøtter forståelse af objekts varighed.



Vandbassin

Social-emotionelle evner: et mødested for samarbejde og dele. **Kognitive evner:** bassinet kan blive løftet og tømt, der understøtter logisk tænkning.



Disk med si

Social-emotionelle evner: her kan børn samle og opbevare materialer, samarbejde og tage et hvil sammen. **Kreative evner:** sand kan løbe gennem sigten for at understøtte forståelsen af årsag og virkning samt objektpermanens.

Delfin sand- & vandlegsstation

MSC5425



Paneler af 19 mm EcoCore™. EcoCore™ er et meget holdbart materiale, som ikke kun kan genbruges efter brug, men som også består af materiale, der er produceret af +95 % genanvendt materiale fra fødevareemballageaffald.



Gul håndvask er lavet af UV-stabiliseret PC med en tykkelse på 3 mm. Kummen kan løftes op til tømning. Kummen er fastgjort til strukturen af en stålkæde for at forhindre fjernelse.



Ståloverfladerne er varmgalvaniseret indvendigt og udvendigt med blyfri zink. Galvaniseringen har fremragende korrosionsbestandighed i udendørs miljøer og kræver lav vedligeholdelse.



Legeaktiviteter som tragten er lavet af sprøjtetøbt høj kvalitet nylon (PA6). PA6 har god slid- og slagstyrke og er UV-stabiliseret.



Sandskuffe er lavet af PP. PP har god slidstyrke og slagfasthed.

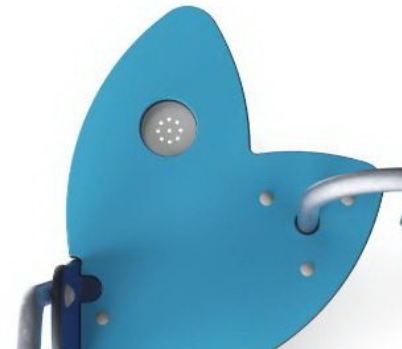

Sandsien er fremstillet i høj kvalitet rustfrit stål for at sikre produktets holdbarhed.

Varenr. MSC542500-3417P

Installationsinformation

Maks. faldhøjde	0 cm
Faldområde	17,3 m ²
Installationstid (timer)	5,0
Udgravningsmængde	0,27 m ³
Betonmængde	0,00 m ³
Forankringsdybde	60 cm
Fragtvægt	71 kg
Forankringsmuligheder	I jorden ✓ Overflade ✓

Garanti

EcoCore HDPE	Livstid
Galvaniseret stål	Livstid
PE/PP komponenter	5 år
Garanterede reservedele	10 år
Rustfri stålkomponenter	Livstid



Bæredygtighedsdata

MSC5425

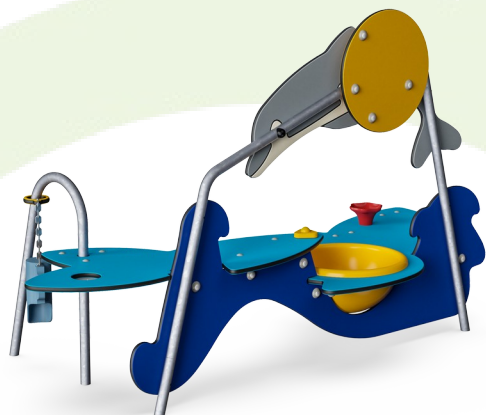

Vugge-til-port A1-A3	Total CO ₂ udledning	CO ₂ e/kg	Gen-anvendte materialer
	kg CO ₂ e	kg CO ₂ e/kg	%
MSC542500-3417P	130,39	1,91	70,05

Den overordnede ramme for disse faktorer er Environmental Product Declaration (EPD), som kvantificerer "miljøoplysninger om et produkts livscyklus og muliggør sammenligninger mellem produkter, der opfylder samme funktion" (ISO, 2006). Dette følger strukturen og anvender en livscyklusvurderingstilgang til hele produktfasen fra råvarer til fremstilling (A1-A3))

Kompan A/S

C.F. Tietgens Boulevard 32C
DK-5220 Odense SØ
Denmark



Verification of CO₂ calculation of: Themed play systems



Data version no. 2023-10-05

The CO₂ calculation and data are in compliance with the principles of a carbon footprint impact according to the GHG protocol (Greenhouse Gas Protocol), Scope 3, cradle to gate related to all individual components in the product category: "Themed play systems" represented by item no.: MSC641100-3717P.

(Scope 3 emissions include emission sources in the upstream and downstream value chain).

Date: 30. October 2023 | Valid until: 30. October 2025

Verified by:

Julie Marie Vejsgaard Larsen, LCA & EPD Consultant

Verification based on report: Validation of CO₂ calculation of 9 categories of Kompan product line, version 1.0, prepared by: Bureau Veritas HSE, Denmark: Julie M. V. Larsen.

Publication date: 30. October 2023

By Bureau Veritas HSE
www.bureauveritas.dk
+45 7731 1000



Delfin sand- & vandleggsstation

MSC5425

KOMPAN
Let's play

* Maks. faldhøjde | ** Samlet højde | *** Faldområde

* Maks. faldhøjde | ** Samlet højde

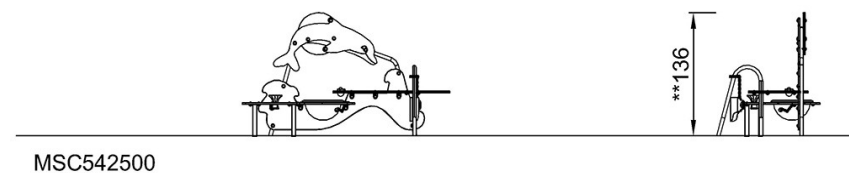
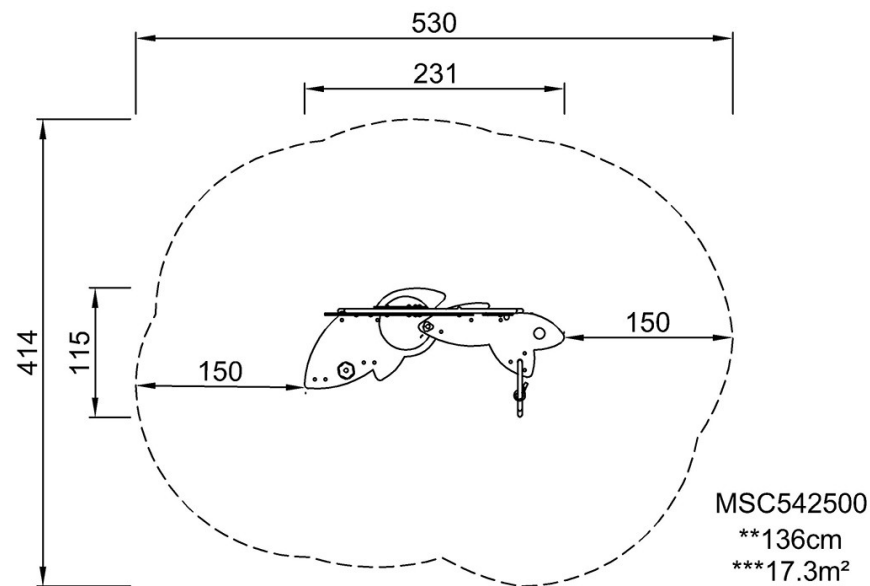

[Klik for at se FRA OVEN](#)

[Klik for at se FRA SIDEN](#)