

# To tårne med vaklebro

PCM211721

**KOMPANI**  
Let's play



Varenr. PCM211721-0951

## Generel produktinformation

Dimensioner LxBxH	860x341x412 cm
Alder	4+
Antal brugere	23
Farvemuligheder	

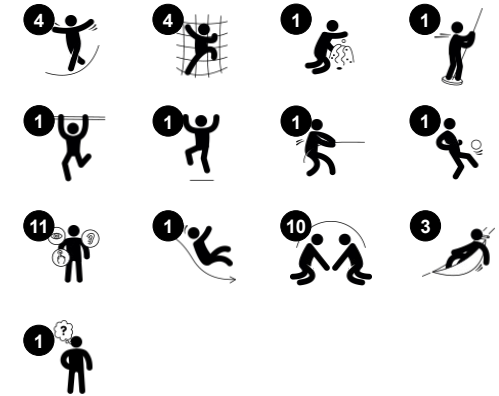

WOW! Mængden af legeværdi i to tårne med den vaklende bro appellerer stærkt til at lege igen og igen. De graderede legearrangementer byder på rige fysiske og sociale legemuligheder. Den vaklende bro er en spændende udfordring, hvor børn kan balancere og svaje mildt over på den anden side. Dette træner sanserne for balance og

rum, som er fundamentale i selvsikkerhed og sikker mestring af kroppen i verden. De vilde gelænderstænger er så sjove, og de opbygger en forståelse for hastighed og afstande, som vil være nyttige i gadetrafikken. Under platformene byder flotte bænke og en svajende hængekøje på gode mødesteder. Timerpanelet tilføjer desuden en mulighed for at samarbejde

og skiftes. Alt i alt en fantastisk klatre-, balance-, rutsje- og mødeenhed.

# To tårne med vaklebro

PCM211721



## Vaklebro

**Fysiske evner:** her styrkes balance, rumlighed og kropsholdning, der er vigtigt for at kunne sidde stille. **Social-emotionelle evner:** tilskynder børn til samarbejde, tage skift og venlig konkurrence.



## Timer

**Social-emotionelle evner:** hold kan have hver deres knap til at holde styr på point. Knapperne understøtter teamwork. **Kognitive evner:** her understøttes logisk tænkning og sekventering, som børn tæller og registrerer. **Kreative evner:** børn kan sætte deres præg ved at placere timeren.

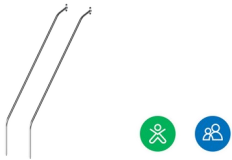

## Rutsjegelændere

**Fysiske evner:** her understøttes koordination når man glider ned såvel som arm- og coremuskler. Når man lander styrkes knogletætheden som især udvikles i den tidlige barndom. **Social-emotionelle evner:** børnene lærer at skiftes og tage risici.



## Tårnet

**Fysiske evner:** børn får hurtig adgang til de vandrette trin og en langsommere klatring op ad de skrånende trin. Nettet kan bestiges fra begge sider, hvilket gør udfordringen mere jævn. Krydskoordination og arm- og benmuskler trænes. **Social-emotionelle evner:** det dobbeltsidede net og rummeligheden giver mulighed for social interaktion. **Kognitive evner:** logisk tænkning, når børn skal beslutte deres vej ind fra nettet.



## Hængekøje

**Fysiske evner:** her understøttes balance, som børn svajer. **Social-emotionelle evner:** mødested, tage skift og hjælper venner med at sætte den i gang. **Kognitive evner:** understøtter forståelsen af årsag og virkning.



## Rutsjebane

**Fysiske evner:** her udvikles balance og rumlig bevidsthed, som børn rutsjer. Desuden styrkes muskler, når børn sidder op og rutsjer. **Social-emotionelle evner:** stimulerer empati ved skiftevis turtagning



## Rappelle

**Fysiske evner:** her understøttes krydskoordination, proprioception og rumfornemmelse. Ben- og kernemuskulatur bruges intenst og overskropsmuskulatur trænes når man trækker sig op. **Social-emotionelle evner:** her lærer børnene at skiftes og selvregulere.

# To tårne med vaklebro

PCM211721

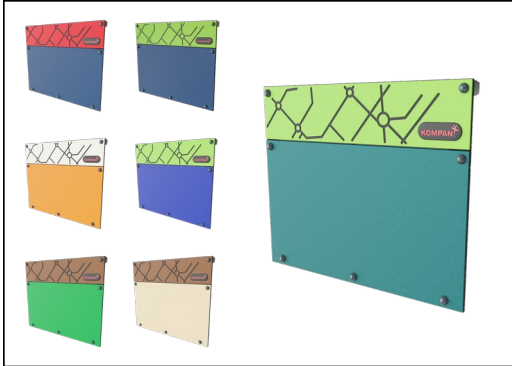

Paneler af 19 mm EcoCore™. EcoCore™ er et meget holdbart materiale, som ikke kun kan genbruges efter brug, men som også består af materiale, der er produceret af +95 % genanvendt materiale fra fødevareemballageaffald.



Alle platforme er understøttet af unikt designede aluminiumsprofiler med lavt kulstofindhold og flere fastgørelsesmuligheder. De grå støbte platforme er lavet af 75 % PP-materiale, af genbrugsmaterialer, med et skridsikkert mønster og en struktureret overflade.



Stolper med varmgalvaniseret stålfod fås i forskellige materialer: 1) Trykimprægnerede fyrretræsstolper, 2) Forgalvaniseret stål stolper indvendig og udvendig med pulverlakeret topfinish, 3) Blyfri aluminium med farveanodiseret topfinish og 4) Greenline TexMade-stolper af 95 % genanvendt PE- og tekstilaffald.

Varenr. PCM211721-0951

## Installationsinformation

Maks. faldhøjde	276 cm
Faldområde	56,7 m <sup>2</sup>
Installationstid (timer)	26,3
Udgravningsmængde	0,87 m <sup>3</sup>
Betonmængde	0,24 m <sup>3</sup>
Forankringsdybde	90 cm
Fragtvægt	1.127 kg
Forankringsmuligheder	Overflade ✓ I jorden ✓

## Garanti

EcoCore HDPE	Livstid
Stolpe	10 år
PP-dæk	10 år
Reb & net	10 år
Garanterede reservedele	10 år

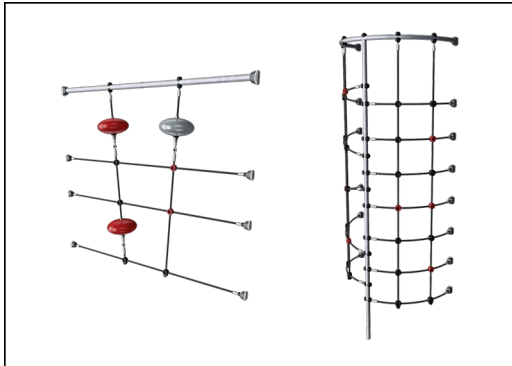

Reb er lavet af UV-stabiliseret PA med indvendig stålkabelforstærkning. Rebet er induktionsbehandlet for at skabe en stærk forbindelse mellem stål og reb, hvilket fører til god slidstyrke.



Rutsjebanerne kan vælges i seks forskellige farver og materialer. Lige eller buede PE-rutsjebaner, støbt i ét stykke, er fremstillet af 33 % genanvendt forbrugeraffald, som fødevareemballage, i forskellige farver. Kombinerede EcoCore™-sider og rustfrit stål. Rustfrit stål designet i ét stykke for mere hæværkssikkert løsninger.



KOMPAN GreenLine-versioner er designet med ultimative holdbare materialer med den lavest mulige CO2e-udledningsfaktor. TexMade-stolpe, EcoCore™-paneler af 95 % genanvendt forbrugsaffald og støbte PP-platforme.



# Bæredygtighedsdata

PCM211721



Vugge-til-port A1-A3	Total CO <sub>2</sub> udledning	CO <sub>2</sub> e/kg	Gen-anvendte materialer
	kg CO <sub>2</sub> e	kg CO <sub>2</sub> e/kg	%
<b>PCM211721-0951</b>	1.221,34	1,57	72,35
<b>PCM211721-0905</b>	1.364,02	2,15	61,52

Den overordnede ramme for disse faktorer er Environmental Product Declaration (EPD), som kvantificerer "miljøoplysninger om et produkts livscyklus og muliggør sammenligninger mellem produkter, der opfylder samme funktion" (ISO, 2006). Dette følger strukturen og anvender en livscyklusvurderingstilgang til hele produktfasen fra råvarer til fremstilling (A1-A3))

**Kompan A/S**  
C.F. Tietgens Boulevard 32C  
DK-5220 Odense SØ  
Denmark



## Verification of CO<sub>2</sub> calculation of: Play systems



Data version no. 2023-10-05

The CO<sub>2</sub> calculation and data are in compliance with the principles of a carbon footprint impact according to the GHG protocol (Greenhouse Gas Protocol), Scope 3, cradle to gate related to all individual components in the product category: "Play systems" represented by item no.: PCM200321-0950.

(Scope 3 emissions include emission sources in the upstream and downstream value chain).

**Date: 30. October 2023 | Valid until: 30. October 2025**

Verified by:

Julie Marie Vejsgaard Larsen, LCA & EPD Consultant

Verification based on report: Validation of CO<sub>2</sub> calculation of 9 categories of Kompan product line, version 1.0, prepared by: Bureau Veritas HSE, Denmark: Julie M. V. Larsen.

**Publication date: 30. October 2023**

By Bureau Veritas HSE  
www.bureauveritas.dk  
+45 7731 1000



# To tårne med vaklebro

PCM211721

\* Maks. faldhøjde | \*\* Samlet højde | \*\*\* Faldområde

\* Maks. faldhøjde | \*\* Samlet højde

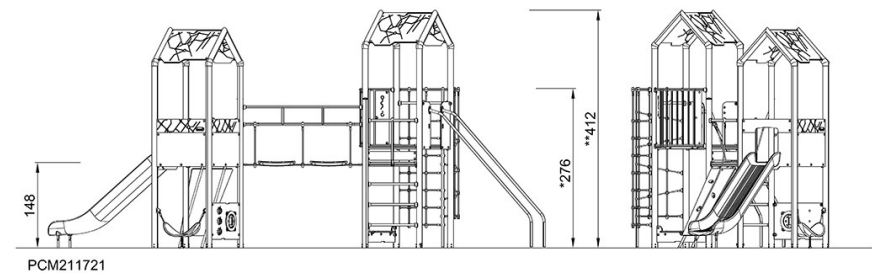
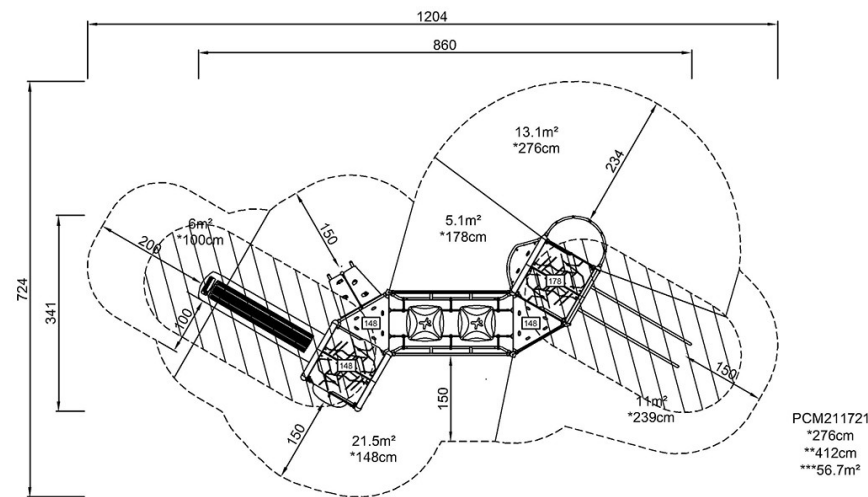

[Klik for at se FRA OVEN](#)

[Klik for at se FRA SIDEN](#)