

Robinia parcours element - Hangbrug

NRO870

KOMPAN
Let's play



Item nummer NRO870-1001

Algemene Product Informatie

Afmetingen LxBxH	215x126x140 cm
Leeftijdsgroep	2+
Speelcapaciteit	2
Kleuropties	 



De hangbrug trekt kinderen aan om hun evenwichtsvaardigheden te oefenen door herhaaldelijk heen en weer te lopen. Een belangrijk deel van de aantrekkingskracht is het reactievermogen van de brug wanneer een kind hier over heen loopt. Tijdens het lopen over de brug worden er belangrijke fysieke vaardigheden getraind om het evenwicht te bewaren, de botdichtheid en de spieren in

benen, voeten, romp en armen te versterken. Voor minder gevorderde bruglopers bieden de zijbalken extra steun. Lopen of wandelen over de hangbrug is een sociale ervaring. Kinderen voelen de bewegingen van de andere kinderen op de brug. Dit draagt bij aan de fysieke uitdaging om het evenwicht te bewaren bij het passeren van de hangbrug. Bovendien stimuleert het samenwerking, onderhandelen,

het nemen van beurten en het rekening houden met elkaar. Dit zijn belangrijke sociaal-emotionele vaardigheden om spelenderwijs vrienden te maken. De natuurlijke materialen en de vormgeving van Robinia speeltoestellen sluiten naadloos aan bij iedere omgeving. KOMPAN Robinia is ook verkrijgbaar in FSC® gecertificeerd (FSC® C004450) Robinia hout.



Robinia parcours element - Hangbrug

NRO870



Alle Organic Robinia-producten van KOMPAN zijn gemaakt van Robinia-hout uit duurzame Europese bronnen. Op verzoek kan het worden geleverd met FSC® certificaat (FSC® C004450).

Het Robinia hout kan worden geleverd als onbehandeld ruw hout of behandeld met transparant pigment dat de nerf en gouden kleur van het hout behoudt.

Item nummer NRO870-1001

Installatie informatie

Max. valhoogte	30 cm
Veiligheidszone	19,4 m ²
Totale installatietijd	6,0
Graafwerk (vol.)	0,28 m ³
Benodigd beton	0,05 m ³
Verankeringsdiepte	100 cm
Verzendingsgewicht	295 kg
Verankeringsopties	In-ground ✓ Oppervlak ✓

Garantie informatie

Robinia hout	15 jaar
Gegarandeerde reserveonderdelen	10 jaar
Roestvast stalen onderdelen	Levenslang



Sustainability Data

NRO870



Cradle to Gate A1-A3	Total CO ₂ emission	CO ₂ e/kg	Recycled materials
	kg CO ₂ e	kg CO ₂ e/kg	%
NRO870-1001	48,95	0,22	1,92

The overall framework applied for these factors is the Environmental Product Declaration (EPD), which quantifies "environmental information on the life cycle of a product and enable comparisons between products fulfilling the same function" (ISO, 2006). This follows the structure and applies a Life-Cycle Assessment approach to the entire Product stage from raw material through manufacturing (A1-A3))

Kompan A/S
 C.F. Tietgens Boulevard 32C
 DK-5220 Odense SØ
 Denmark



Verification of CO₂ calculation of: Nature play



Data version no. 2023-10-05

The CO₂ calculation and data are in compliance with the principles of a carbon footprint impact according to the GHG protocol (Greenhouse Gas Protocol), Scope 3, cradle to gate related to all individual components in the product category: "Nature play" represented by item no.: NRO409-0621.

(Scope 3 emissions include emission sources in the upstream and downstream value chain).

Date: 30. October 2023 | Valid until: 30. October 2025

Verified by:

Julie Marie Vejsgaard Larsen, LCA & EPD Consultant

Verification based on report: Validation of CO₂ calculation of 9 categories of Kompan product line, version 1.0, prepared by: Bureau Veritas HSE, Denmark: Julie M. V. Larsen.

Publication date: 30. October 2023

By Bureau Veritas HSE
 www.bureauveritas.dk
 +45 7731 1000



Robinia parcours element - Hangbrug

NRO870

Max. valhoogte | Totale Hoogte | Veiligheidszone

Max. valhoogte | Totale Hoogte

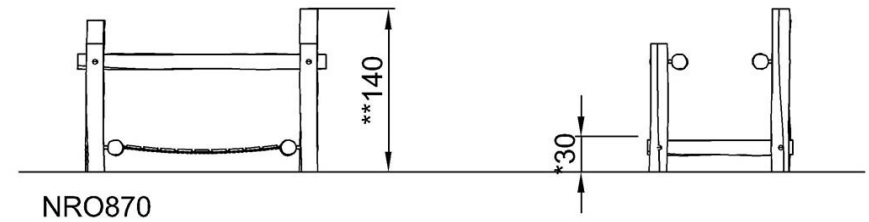
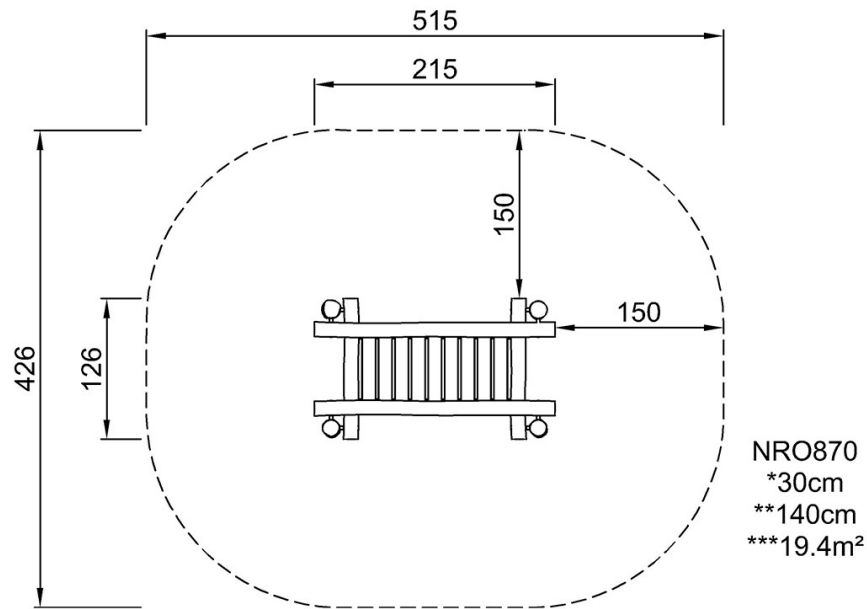

[Bekijk BOVENAANZICHT](#)

[Bekijk ZIJAANZICHT](#)