

La tyrolienne

PCM110321

KOMPANI
Let's play



Référence PCM110321-0906

Informations générales

Dimensions LxPxH	617x301x260 cm
Age minimum	6+
Capacité idéale (utilisateurs)	4
Options de couleurs	

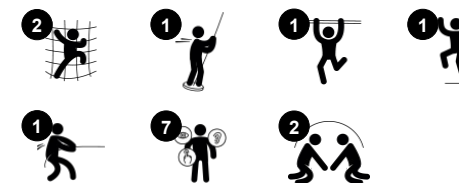

La tyrolienne est une excellente structure de jeu qui répond aux mouvements des enfants et à leur envie de sensations fortes. C'est la recette du succès du jeu et incitera les enfants à revenir jouer encore et encore. Les enfants les plus courageux pourront retourner leurs jambes jusqu'à la poutre supérieure à la fin et se pousser jusqu'à la plate-forme. Cela

entraîne les muscles, la proprioception et la conscience du temps, toutes des capacités importantes dans le sport et la vie. Pour les autres utilisateurs, sauter à l'extrémité ou à la moitié du dos entraînera la densité osseuse. La poignée leur permet de remettre le planeur. Les enfants entraînent les muscles des bras, des jambes et du tronc. Ils entraînent grandement

leurs compétences socio-émotionnelles, leur formation à la prise de tour et à l'empathie lorsqu'ils aident les autres à réussir. Jeu passionnant et amusant qui entraîne les compétences sociales et physiques de l'enfant d'âge scolaire.

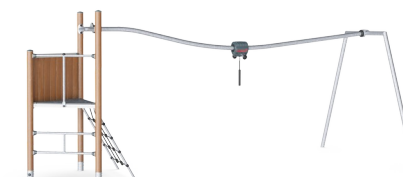

La tyrolienne

PCM110321

KOMPANI
Let's play



Parcours sur piste

Physique: développement des muscles bras & tronc, de la densité osseuse lors des sauts depuis les poignées & soutien de l'agilité, équilibre et coordination. **Socio-émotionnel:** encourage coopération, partage, confiance en soi.



Filet à grimper

Physique: soutient la force physique et la coordination, ce qui a un impact sur la coordination des parties droite et gauche du cerveau.



Échelle à tuyaux

Physique: la coordination croisée et coordination œil-main sont développées en grimpant à l'échelle. L'escalade soutient les muscles du haut et du bas. **Socio-émotionnel:** apprendre à prendre son tour et à coopérer.

La tyrolienne

PCM110321



Tous les ponts sont soutenus par des profilés en aluminium de conception unique, à faible teneur en carbone avec plusieurs options de fixation. Les ponts moulés de couleur grise sont constitués à 75 % de polypropylène, provenant de déchets océaniques post-consommation, avec un motif et une surface texturés antidérapants.



Panneaux de 19 mm EcoCore™, matériau hautement durable et respectueux de l'environnement, qui est non seulement recyclable après utilisation, mais se compose également d'un noyau fabriqué à partir de matériaux post-consommation recyclés à 100 % à partir de déchets d'emballages alimentaires.



Les poteaux principaux avec semelle en acier galvanisé à chaud sont disponibles en différents matériaux : Poteaux en bois de pin imprégné sous pression. Pré-galvanisé à l'intérieur et à l'extérieur avec des poteaux en acier à revêtement en poudre. Aluminium sans plomb avec finition supérieure anodisée en couleur ou poteaux en bois de pin imprégnés sous pression.

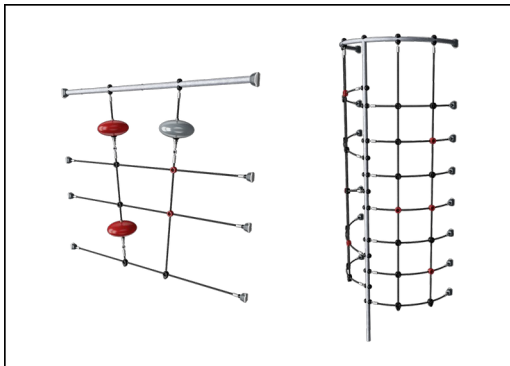

Les cordes sont constituées de torons PES (Polyéthersulfone) stabilisés aux UV avec un renfort interne en acier. L'emballage en polyester est fondu par induction sur chaque brin pour obtenir une excellente résistance à l'usure et à la déchirure.



Le système de traction comprend une base en acier soudé recouverte d'une coque en PE basse densité. Les deux poignées en acier galvanisé à chaud présente un angle pour une ergonomie maximale pendant le mouvement. Les roues du système de traction sont faites de TPU qui les rend peu bruyantes et équipées de roulements à billes scellés.



Wood version of FSC®-certified (FSC®C004450) pine wood with pressure impregnated base treatment and brown painted top finish. Vertical boards and top ends protected by a unique aluminum profile for high outdoor durability.

Référence PCM110321-0906

Installation

Hauteur de Chute Max.	118 cm
Zone de sécurité	34,3 m ²
Temps total d'installation	8,9
Volume d'excavation	0,30 m ³
Volume de béton	0,04 m ³
Profondeur ancrage	85 cm
Poids d'expédition	318 kg
Options d'ancrage	A cheiller ✓ A enterrer ✓

Garantie

EcoCore HDPE	Garanti à vie
Acier galvanisé	Garanti à vie
Ponts PP	10 ans
Cordes et filets	10 ans
Dispo pièces après arrêt fab.	10 ans



Données sur le développement durable

PCM110321

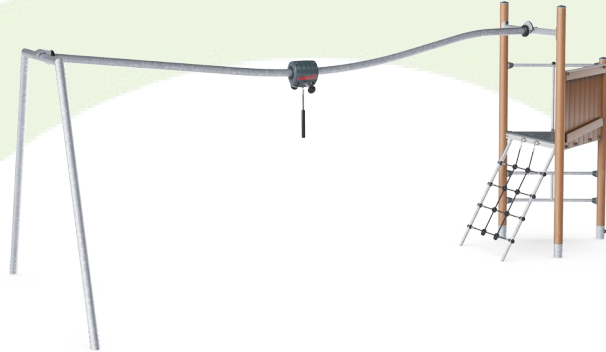

Cradle to Gate A1-A3	Émissions totales de CO ₂	CO ₂ e/kg	Matériaux recyclés
	kg CO ₂ e	kg CO ₂ e/kg	%
PCM110321-0906	527,99	2,26	37,28

Le cadre général appliqué est la Déclaration Environnementale Produit (DEP), qui quantifie « les informations environnementales sur le cycle de vie d'un produit et permet des comparaisons entre produits remplissant la même fonction » (ISO, 2006). Cela suit la structure et applique une approche d'évaluation du cycle de vie à l'ensemble de l'étape du produit, de la matière première à la fabrication (A1-A3))

Kompan A/S
C.F. Tietgens Boulevard 32C
DK-5220 Odense SØ
Denmark



Verification of CO₂ calculation of: Play systems



Data version no. 2023-10-05

The CO₂ calculation and data are in compliance with the principles of a carbon footprint impact according to the GHG protocol (Greenhouse Gas Protocol), Scope 3, cradle to gate related to all individual components in the product category: "Play systems" represented by item no.: PCM200321-0950.

(Scope 3 emissions include emission sources in the upstream and downstream value chain).

Date: 30. October 2023 | Valid until: 30. October 2025

Verified by:

Julie Marie Vejsgaard Larsen, LCA & EPD Consultant

Verification based on report: Validation of CO₂ calculation of 9 categories of Kompan product line, version 1.0, prepared by: Bureau Veritas HSE, Denmark: Julie M. V. Larsen.

Publication date: 30. October 2023

By Bureau Veritas HSE
www.bureauveritas.dk
+45 7731 1000



La tyrolienne

PCM110321

* Hauteur de chute maximale | ** Hauteur totale | *** Zone de sécurité

* Hauteur de chute maximale | ** Hauteur totale

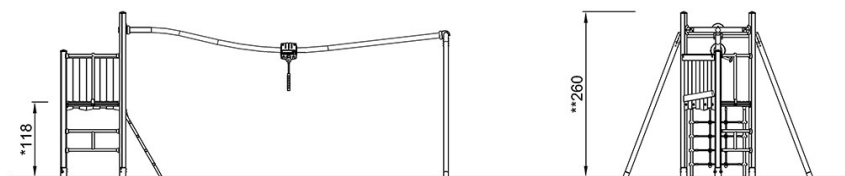
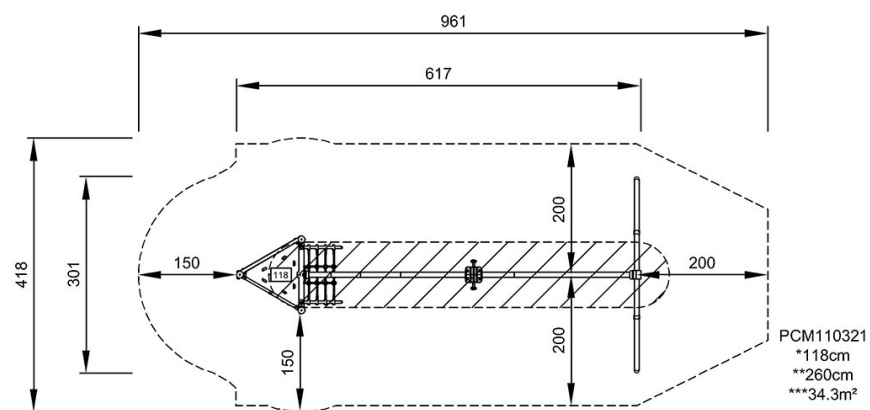

PCM110121

[Cliquez pour voir le rapport VUE DE DESSUS](#)

[Cliquez pour voir le rapport VUE LATÉRALE](#)