

Bradla Robinia

FRO201

KOMPAN
Let's play



Street workout je fyzická aktivita, která symbolizuje svobodu pohybu a podporuje socializaci. Je kombinací atletiky, kalanetiky a dalších sportů a většinou se provádí na veřejném prostranství. Na každém street workoutu najdete bradla s paralelními tyčemi, která slouží k procvičování horní části těla a stability trupu. Paralelní tyče se také velmi

dobře hodí na překážkovou dráhu jako cvičení horní části těla.

Robiniové tyče se vyrábějí z odkorněných a mízy zbavených kmenů robinie v různých rozměrech. Robinia (neboli trnovník akát) je původní evropská dřevina s vysokou pevností a přirozenou odolností v různých klimatických podmínkách. KOMPAN používá dřevo z

certifikovaných zdrojů FSC.

Položka č. FRO20100-1001

Obecné informace o produktu

Rozměry DxŠxV	202x71x134 cm
Věková skupina	13+
Kapacita (uživatelé)	1
Možnosti barev	



Více najdete v aplikaci KOMPAN Fit



Bradla Robinia

FRO201



Všechny produkty Přírodní Robinia od společnosti KOMPAN jsou vyrobeny akátového dřeva z udržitelných evropských zdrojů. Na přání může být dodáno se FSC® Certified (FSC® C004450).

Akátové dřevo může být dodáno v podobě neošetřeného surového dřeva nebo natřeno hnědým transparentním pigmentem, který udržuje zlatou barvu dřeva.



Všechny fitness produkty KOMPAN jsou v souladu s ASTM F3101 & EN16630 standardy Outdoor Fitness. Zátěžové testy se provádějí jako statický test přidáním dynamických a bezpečnostních faktorů k zadanému zatížení 78 kg na uživatele. Výrobek určený pro 1 uživatele je naložen 420kg.



FSW 209 obsahuje tři 38 x 2 mm hrazdy ve třech výškách v pořadí 38 cm, 58 cm a 133 cm.

Položka č. FRO20100-1001

Informace o instalaci

Maximální výška pádu	106 cm
Bezpečnostní povrchová plocha	15,5 m ²
Celková doba instalace	3,4
Objem výkopu	0,50 m ³
Objem betonu	0,15 m ³
Hloubka základu (standard)	100 cm
Hmotnost dodávky	169 kg
Možnosti ukotvení	V zemi ✓ Na povrchu ✓

Informace o záruce

Galvanizovaná ocel	Celoživotní
Dřevo Robinia	15 let
Zaručené náhradní díly	10 let



Data o Udržitelnosti

FRO201



Výrobní cyklus A1-A3	Celkové emise CO ₂	CO ₂ e na kg	Recyklované materiály
	kg CO ₂ e	kg CO ₂ e/kg	%
FRO20100-1001	48,24	0,39	5,33

Celkovým rámcem uplatňovaným pro tyto faktory je Environmentální prohlášení o produktu (EPD), které kvantifikuje „environmentální informace o životním cyklu produktu a umožňuje srovnání mezi produkty, které plní stejnou funkci“ (ISO, 2006). Řídí se vnitřním uspořádáním a uplatňuje přístup k posuzování životního cyklu po celou fázi produktu od suroviny až po dokončení výroby (A1-A3).

Kompan A/S

C.F. Tietgens Boulevard 32C
DK-5220 Odense SØ
Denmark



Verification of CO₂ calculation of: Fitness



Data version no. 2023-10-05

The CO₂ calculation and data are in compliance with the principles of a carbon footprint impact according to the GHG protocol (Greenhouse Gas Protocol), Scope 3, cradle to gate related to all individual components in the product category: "Fitness" represented by item no.: FAZ10100-0900.

(Scope 3 emissions include emission sources in the upstream and downstream value chain).

Date: 30. October 2023 | Valid until: 30. October 2025

Verified by:

Julie Marie Vejsgaard Larsen, LCA & EPD Consultant

Verification based on report: Validation of CO₂ calculation of 9 categories of Kompan product line, version 1.0, prepared by: Bureau Veritas HSE, Denmark: Julie M. V. Larsen.

Publication date: 30. October 2023

By Bureau Veritas HSE
www.bureauveritas.dk
+45 7731 1000



Bradla Robinia

FRO201

* Maximální výška pádu | ** Celková výška | *** Bezpečnostní povrchová plocha

* Maximální výška pádu | ** Celková výška

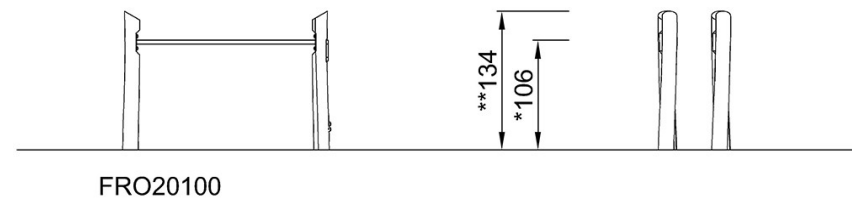
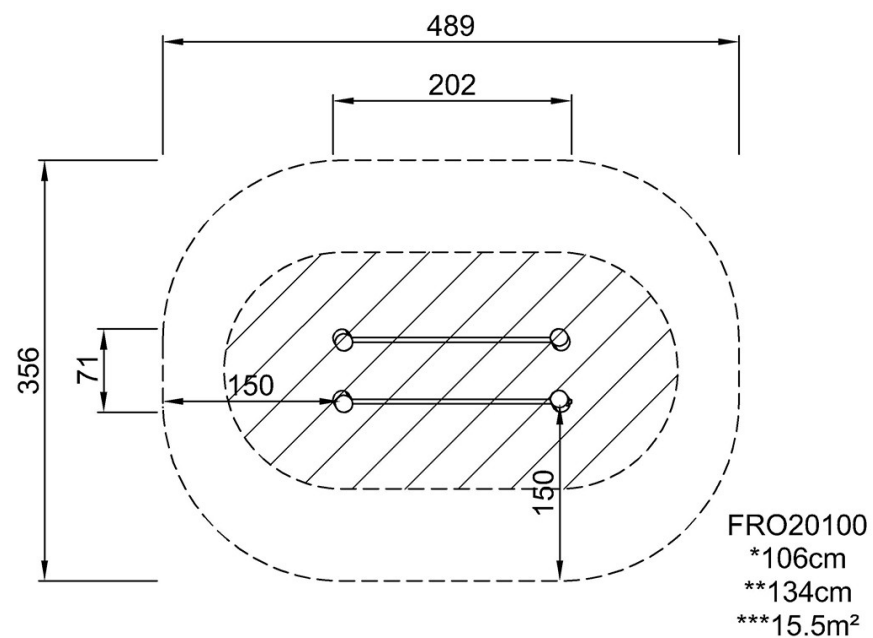

[Kliknutím zobrazíte poměr zobrazení POHLED SHORA](#)

[Kliknutím zobrazíte poměr stran BOČNÍ POHLED](#)