

BLOQX 1

BLX4101

KOMPANI
Let's play

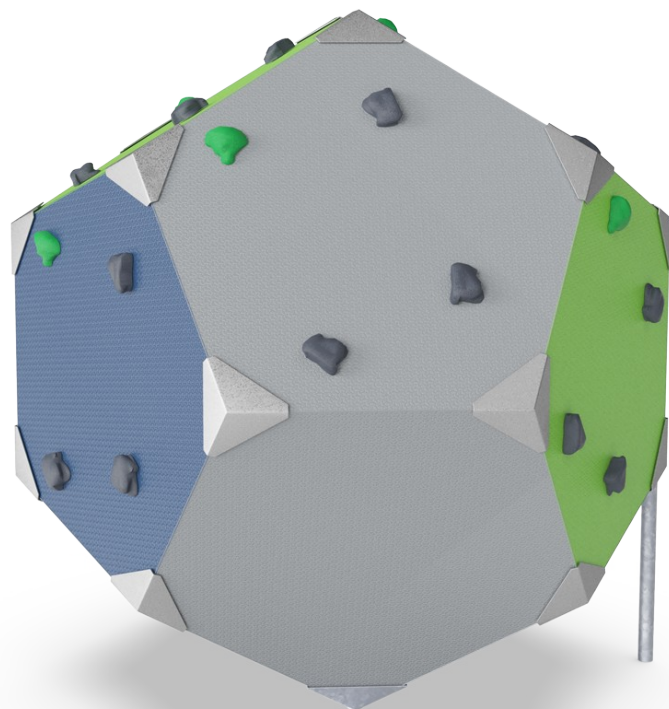

De ikoniska och geometriska formade blocken uppmuntrar barn och tonåringar till att klättra och mötas. BLOQX™ har professionella klättergrepp och en skulptural design som ger barnen utrymme att sitta och umgås. Möjligheterna att klättra, krypa och balansera i sin egen takt gör BLOQX™ till ett säkert alternativ för alla barn oavsett klätternivå. De

varierade greppen och panelernas position utvecklar muskelstyrka och motoriska färdigheter som kors-koordination, proprioception och rumsuppfattning – viktiga egenskaper för t.ex. koncentrationsförmåga. När barnen klättrar tillsammans på BLOQX™ tränas social-emotionella egenskaper som förmågan att visa hänsyn till varandra.

Artikelnr. BLX410102-3717

Generell produktinformation

Dimension LxWxH	183x215x205 cm
Åldersgrupp	8+
Kapacitet (användare)	8
Färgalternativ	

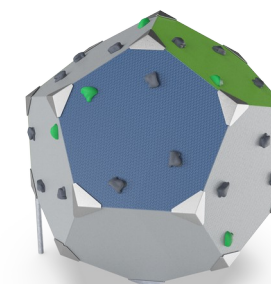
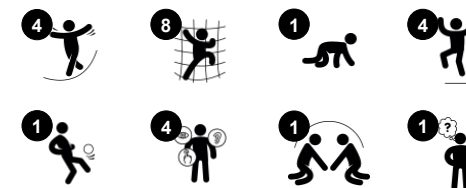

BLOQX 1

BLX4101

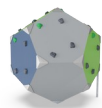

Lutande paneler

Fysisk: att sitta och pausa övar sinne för balans, proprioception. Att hoppa av stärker bentäthet – en egenskap som framför allt utvecklas i tidig barndom. **Socioemotionell:** mötesplatser där barn kan hjälpa varandra. Turas om och hjälpas åt är vanliga aktiviteter på BLOQX™.

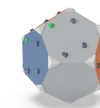
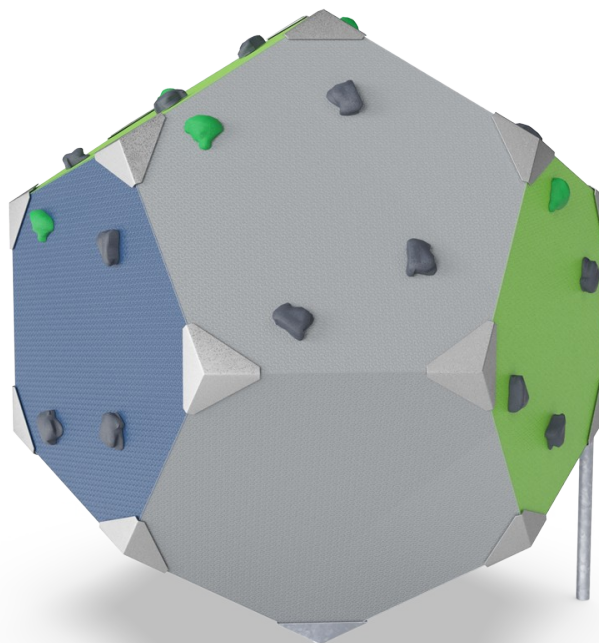

Klättagrepp, galler

Kognitiv: logiskt tänkande när barnen räknar ut rutter och memorerar placeringen av grepp som de sedan inte kan se när de klättrar.



Klättagrepp

Fysisk: fingerfärdighet och kors-koordination, sinne för balans – viktiga egenskaper för att kunna navigera kroppen. Putta på, dra och använda, fingrar, armar, ben och mage, stärker muskler.

BLOQX 1

BLX4101



Högtrycksgjutna PP-klätterpaneler med utmärkt slaghållfasthet och som kan användas inom ett stort temperaturspann. Panelerna är tillverkade av 75% återvunnet material i ljusa färger. Den blågröna färgen är tillverkad av 75% havsavfall. Den yttre ytan har ett integrerat mönster och en ytstruktur som är smutsavvisande.



Gjutna hörnfästen av hög kvalitet i blyfri aluminium. Hörnfästena har fint rundade kanter och försänkta skruvar i rostfritt stål. För soliga miljöer kan hörnfästet förses med pulverlack som tillval vilket minskar värmeabsorptionen.

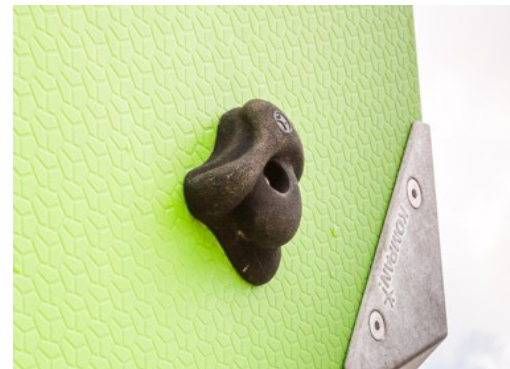

Klättringreppen är specialdesignade av KOMPAN och baserade på professionellt utformade klättringgrepp för optimalt lekvärde. Grundmaterialet är polyester. Det finns två färger på klättringreppen (grön & svart) och tre grepp på varje panel. De är rotationssäkrade genom ett stålstift.



Stålytorna är varmförzinkade in- och utvändigt med blyfri zink. Förzinkningen har bra beständighet mot korrosion och är underhållsfri.



Bloxen vilar på ett unikt utformat fundamentssystem som säkerställer korrekt placering av delarna.

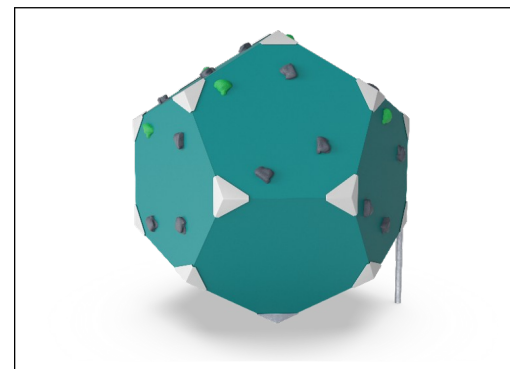

Greenline Bloqx produkter är tillverkade av gjutna PP-paneler som består av 75% återvunnet marint avfall och 25% råmaterial. Panelerna är utformade med ett unikt mönster som ger en halkfri ytstruktur. GreenLine säkerställer lägsta möjliga CO₂e-utsläppsfaktor.

Artikelnr. BLX410102-3717

Installationsinformation

Max. fallhöjd	205 cm
Säkerhetsområde	19,8 m ²
Total installationstid	9,1
Grävdjup (volym)	0,46 m ³
Betong (volym)	0,20 m ³
Stolpdjup (standard)	90 cm
Fraktvikt	252 kg
Förankring	Nedgrävning ✓ ng
	Ytmontering ✓ g

Information om garanti

Klättringgrepp	10 år
Klättringpaneler (PP)	10 år
Hörnfästen	10 år
Varmförzinkat stål	Livstidsgaranti
Reservdelar garanterade	10 år



Hållbarhetsdata

BLX4101

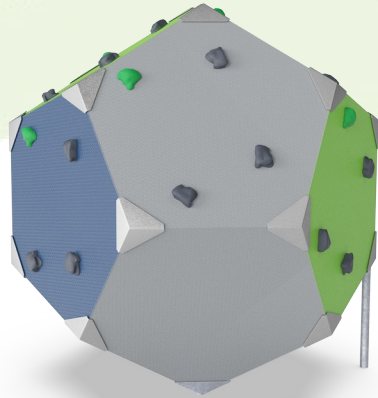

Cradle to Gate A1-A3	Totalt CO ₂ -utsläpp	CO ₂ e per kg	Återvunna material
	kg CO ₂ e	kg CO ₂ e/kg	%
BLX410102-3717	291,64	1,69	63,42

Det övergripande ramverket som tillämpas för dessa faktorer är miljövarudeklarationen (EPD, Environmental Product Declaration), som kvantifierar "miljöinformation om produktens livscykel och möjliggör jämförelser av produkter som uppfyller samma funktion" (ISO, 2006). Denna struktur följer här och använder en livscykelanalys för hela produktstadiet från råmaterial till färdig produkt (A1-A3).

Kompan A/S

C.F. Tietgens Boulevard 32C
DK-5220 Odense SØ
Denmark



Verification of CO₂ calculation of: Challengers & Climbers



Data version no. 20213-10-05

The CO₂ calculation and data are in compliance with the principles of a carbon footprint impact according to the GHG protocol (Greenhouse Gas Protocol), Scope 3, cradle to gate related to all individual components in the product category: "Challenger & Climbers" represented by item no.: GXY941032-3717.

(Scope 3 emissions include emission sources in the upstream and downstream value chain).

Date: 30. October 2023 | Valid until: 30. October 2025

Verified by:

Julie Marie Vejsgaard Larsen, LCA & EPD Consultant

Verification based on report: Validation of CO₂ calculation of 9 categories of Kompan product line, version 1.0, prepared by: Bureau Veritas HSE, Denmark: Julie M. V. Larsen.

Publication date: 30. October 2023

By Bureau Veritas HSE
www.bureauveritas.dk
+45 7731 1000



BLOQX 1

BLX4101

* Max fallhöjd | ** Totalhöjd | *** Säkerhetsyta

* Max fallhöjd | ** Totalhöjd

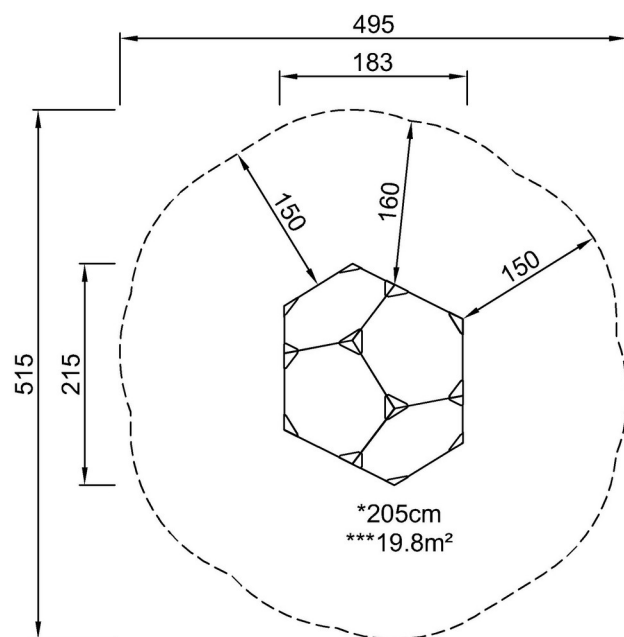

BLX410102
*205cm
**205cm
***19.8m²

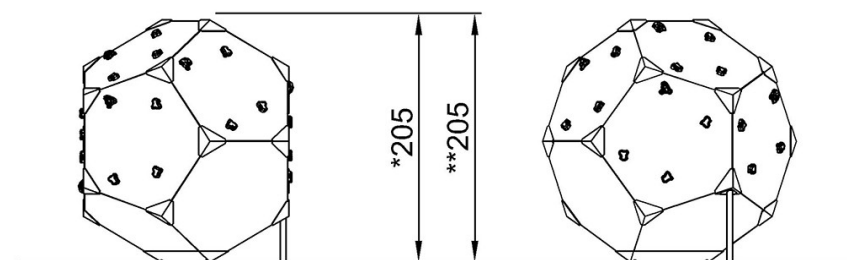

BLX410102

[Klicka för att se TOP VIEW](#)

[Klicka för att se SIDE VIEW](#)