

FunPoint, Creator

PCT801

KOMPAN
Let's play

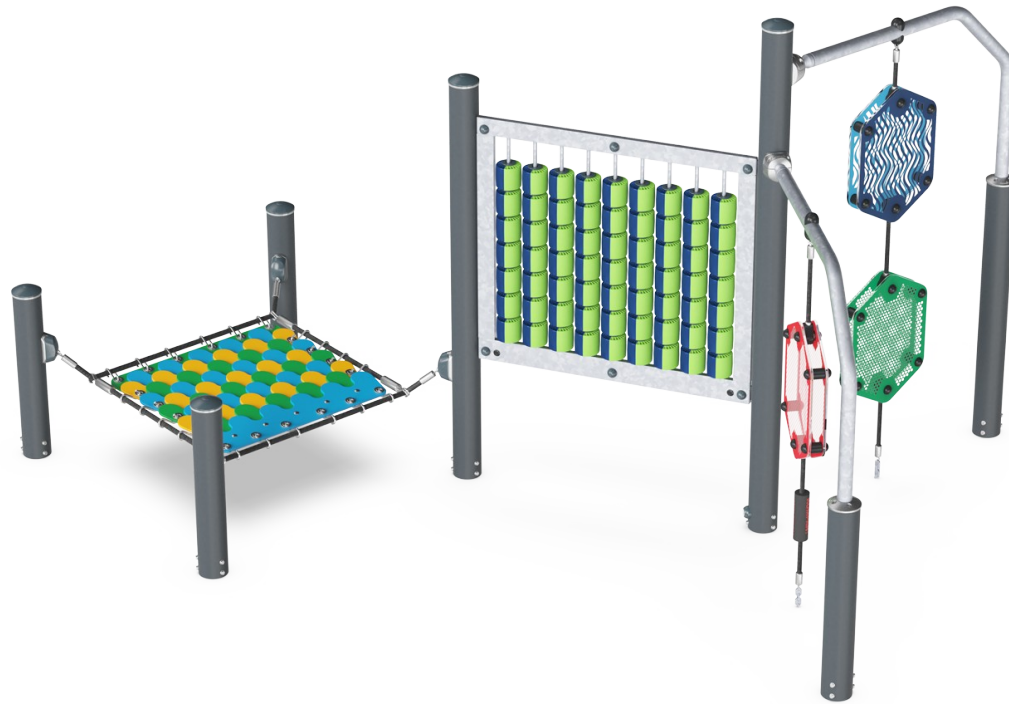

Varenr. PCT801-0901

Generel produktinformation

Dimensioner LxBxH	199x321x185 cm
Alder	6+
Antal brugere	8
Farvemuligheder	●



Denne lille legestruktur tiltrækker børn igen og igen. Sædet er lavet af gummiflapper, som minder om dragenskind, der fungerer som det perfekte mødested. Tegnevæggen tilskynder børn til at være kreative ved at lege med bogstaver og mønstre, der stimulerer børns taktile sanser. De tre paneler med moiré-effekt gør børn nysgerrige, som mønstret ændrer sig

når man stirrer på det. Dette får børn til at spørge "Hvordan?" og derefter prøver at forklare hvordan mønstret fungerer og den visuelle effektdannelse. En kognitiv stimulerende proces, der træner børns logiske tænkning og argumentationsevner.



FunPoint, Creator

PCT801

KOMPANI
Let's play



Optiske paneler

Fysiske evner: her styrkes balance, krydskoordinering og muskler, som børn hænger eller læner sig op ad panelerne.

Social-emotionelle evner: børn tilskyndes til at samarbejde og skiftevis dreje panelernes for at skabe farverige skygger. **Kognitive evner:** understøtter logisk tænkning, som børn undrer og prøver at forstå hvordan farverne opstår.

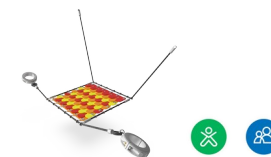
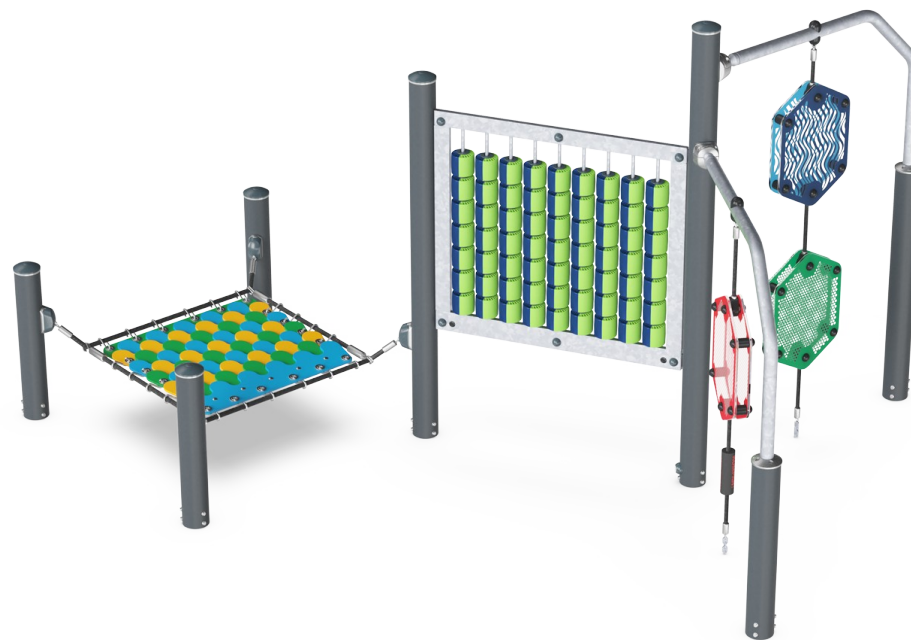

Drageskælsmembran

Fysiske evner: her stimuleres følesansen, samtidig med det fungerer som et sjovt sæde. **Social-emotionelle evner:** et fantastisk sted til social samvær eller en pause.



Tegnevæggen

Fysiske evner: stimulerer finmotoriske færdigheder, når børn læner sig op ad dem. Det giver en beroligende fornemmelse og sensorisk stimulering. **Social-emotionelle evner:** her understøttes social-emotionel færdigheder som børn skal samarbejde og skiftes til at skabe mønstre fra begge sider. **Kreative evner:** de tofarvede elementer kan bruges fra begge sider, hvilket inspirerer til kreativitet og signalkabelse.

FunPoint, Creator

PCT801



Vendbare optiske paneler af to 7 mm tykke polykarbonatplader med en afstand på 40 mm. Det indvendige grafiske print består af et indre billedlag og et ydre transparent beskyttelseslag. Både PC-panelet og den vandbaserede lak er UV-stabiliseret for at forhindre, at trykket falmer.



De drejelige elementer i to forskellige farver er fremstillet af UV-stabiliseret og forstærket nylon (PA). De små runde elementer er samlet på lodrette stålrør i en svejset ramme. Alle stålele er varmgalvaniserede.

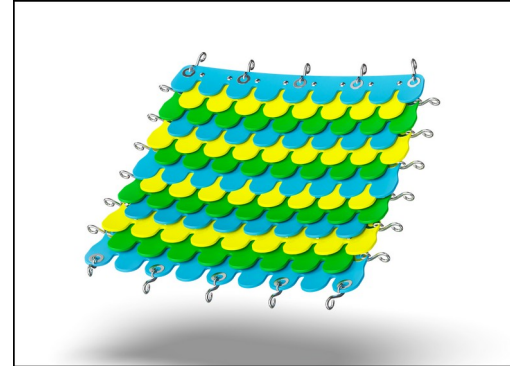

Farverigt "Drageskæl" fremstillet af friktionssikkert gummimateriale af samme kvalitet som transportbånd og med en fremragende UV-modstand. Dertil er to lag galvaniserede wirer indlejret for at gøre membranen ekstremt holdbar.



Stolpe fremstillet af galvaniseret stål med en pulvercoated finish i høj kvalitet. Stolpen er lukket i toppen med en stolpehat af UV-stabiliseret nylon (PA6).

Varenr. PCT801-0901

Installationsinformation

Maks. faldhøjde	33 cm
Faldområde	24,8 m ²
Installationstid (timer)	7,9
Udgravningsmængde	0,35 m ³
Betonmængde	0,00 m ³
Forankringsdybde	90 cm
Fragtvægt	216 kg
Forankringsmuligheder	I jorden ✓ Overflade ✓

Garanti

EcoCore HDPE	Livstid
Galvaniseret/malet metal	10 år
Membran	2 år
PC-paneler i polycarbonat	10 år
Garanterede reservedele	10 år



Bæredygtighedsdata

PCT801

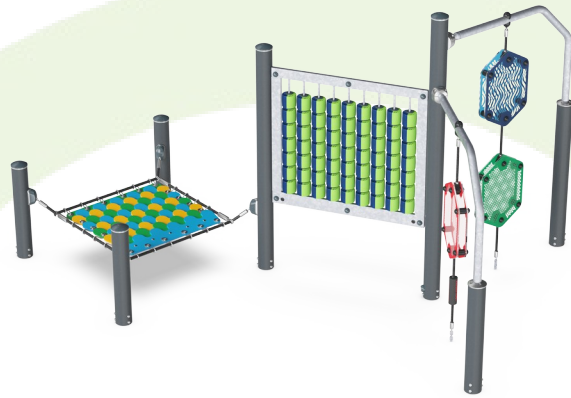

Vugge-til-port A1-A3	Total CO ₂ udledning	CO ₂ e/kg	Genanvendte materialer
	kg CO ₂ e	kg CO ₂ e/kg	%
PCT801-0901	742,31	4,69	33,73

Den overordnede ramme for disse faktorer er Environmental Product Declaration (EPD), som kvantificerer "miljøoplysninger om et produkts livscyklus og muliggør sammenligninger mellem produkter, der opfylder samme funktion" (ISO, 2006). Dette følger strukturen og anvender en livscyklusvurderingstilgang til hele produktfasen fra råvarer til fremstilling (A1-A3))

Kompan A/S
C.F. Tietgens Boulevard 32C
DK-5220 Odense SØ
Denmark



Verification of CO₂ calculation of: Play systems



Data version no. 2023-10-05

The CO₂ calculation and data are in compliance with the principles of a carbon footprint impact according to the GHG protocol (Greenhouse Gas Protocol), Scope 3, cradle to gate related to all individual components in the product category: "Play systems" represented by item no.: PCM200321-0950.

(Scope 3 emissions include emission sources in the upstream and downstream value chain).

Date: 30. October 2023 | Valid until: 30. October 2025

Verified by:

Julie Marie Vejsgaard Larsen, LCA & EPD Consultant

Verification based on report: Validation of CO₂ calculation of 9 categories of Kompan product line, version 1.0, prepared by: Bureau Veritas HSE, Denmark: Julie M. V. Larsen.

Publication date: 30. October 2023

By Bureau Veritas HSE
www.bureauveritas.dk
+45 7731 1000



FunPoint, Creator

PCT801

* Maks. faldhøjde | ** Samlet højde | *** Faldområde

* Maks. faldhøjde | ** Samlet højde

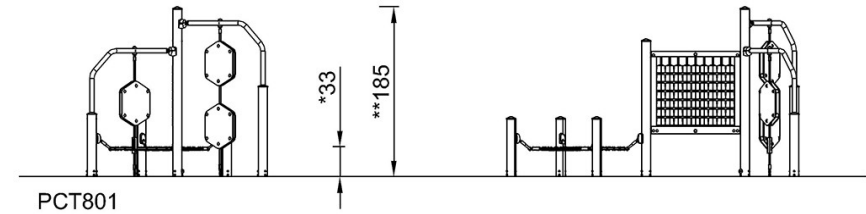
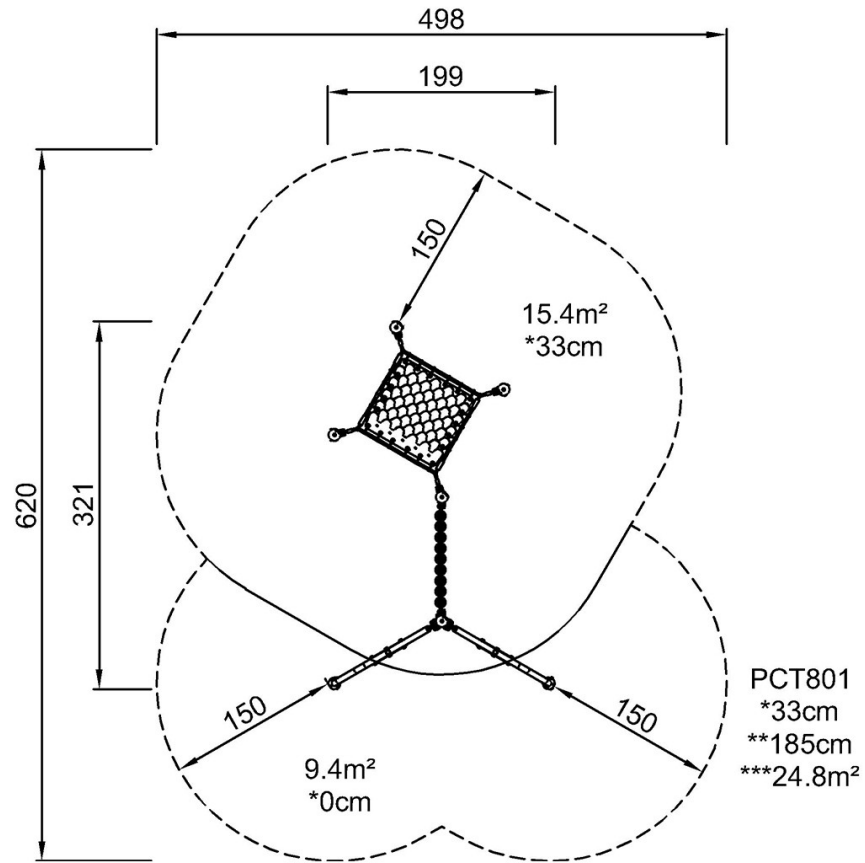

[Klik for at se FRA OVEN](#)

[Klik for at se FRA SIDEN](#)