

悬挂训练架

FAZ101

KOMPAN
Let's play



产品编号 FAZ10100-0900

产品信息概览

长宽高尺寸	390x106x334 cm
适用年龄段	13+
容纳人数	3
颜色选择	



查看 KOMPAN Fit 健身应用程序了解更多信息



悬挂训练非常有效，因为它可以同时增强力量，平衡，灵活性和核心稳定性。悬挂训练架有 49 项运动，是最多功能的运动器材之一，无论使用者的体能水平如何，都可以在上面有效地训练所有肌肉群。可伸缩的阻力，使得每个人都可以根据自己的水平用它来进行锻炼。每项运动的强度可以通过调整身体位置来增加或减少阻力来确定。



悬挂训练架

FAZ101

KOMPAN
Let's play

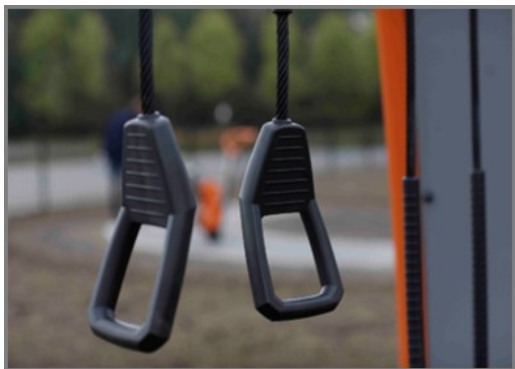

独特设计的把手是由聚氨酯和加强铝框架制成，确保其轻便又坚固的设计。符合人体工程学的手柄为所有人提供了良好和舒适的抓握力。



大型指示牌是一块夹心的结构，它在 2 x 6mm 的聚碳酸酯板中内嵌印刷清晰的指示内容。这是一个防破坏的结构。

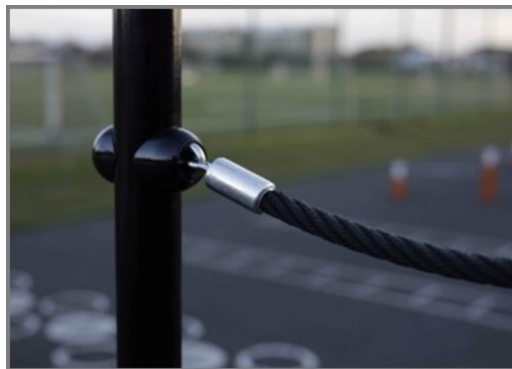

绳索是由内钢索加固的防紫外线 PA 制成的。对钢丝绳进行了感应处理，以在钢和钢丝绳之间建立起牢固的连接，从而获得良好的耐磨性。

产品编号 FAZ10100-0900

安装信息

最大跌落高度	0 cm
安全面积	26.5 m ²
安装总时长	7.1
开挖量	0.63 m ³
混凝土使用量	0.35 m ³
标准入地深度	90 cm
运输重量	359 kg
固定选项	入地 ✓ 地表 ✓

质保信息

涂层钢制零件	10 年
PUR 部件	10 年
绳网	10 年
标志	10 年
承保零部件	10 年



每个悬挂训练器有 3 套手柄，定位在 3 个不同高度，分别为 40，90 和 130 厘米。这使得各个年龄段的人都可以做这些练习，并给用户提供了做 40 多种不同的练习机会。



为保证主体框架的完整性，橙色主立柱由 $\text{Ø}101.6 \times 3$ 毫米钢立柱构成，它是热浸镀锌的，拥有橙色 (RAL2010) 的粉末涂层。支撑立柱接受相同的表面处理，由 $\text{Ø}76.1 \times 3.6$ 毫米的钢管构成，灰色 (RAL7012) 粉末涂层。



KOMPAN 悬挂训练器有独立的锚定手柄，绳子之间有 40cm 的距离。它给使用者提供了大量的锻炼空间，在绳子之间的空间使得进行悬浮训练器训练时非常简便和舒适。



Sustainability Data

FAZ101



从原材料到成品

CO₂ 排放总量

kg CO₂e

CO₂ 排放量 / 千克

kg CO₂e/kg

回收的原料

%

FAZ10100-0900

759.23

3.09

45.44

这些因素采用的总体框架为环保产品声明 (EPD), 该声明可量化“产品生命周期的环保信息, 并对相同功能的产品进行对比” (ISO, 2006)。在遵循该框架的同时, 对从原材料到制造的整个产品阶段 (A1-A3) 应用生命周期评估法。

Kompan A/S

C.F. Tietgens Boulevard 32C
DK-5220 Odense SØ
Denmark



Verification of CO₂ calculation of: Fitness



Data version no. 2023-10-05

The CO₂ calculation and data are in compliance with the principles of a carbon footprint impact according to the GHG protocol (Greenhouse Gas Protocol), Scope 3, cradle to gate related to all individual components in the product category: "Fitness" represented by item no.: FAZ10100-0900.

(Scope 3 emissions include emission sources in the upstream and downstream value chain).

Date: 30. October 2023 | Valid until: 30. October 2025

Verified by:

Julie Marie Vejsgaard Larsen, LCA & EPD Consultant

Verification based on report: Validation of CO₂ calculation of 9 categories of Kompan product line, version 1.0, prepared by: Bureau Veritas HSE, Denmark: Julie M. V. Larsen.

Publication date: 30. October 2023

By Bureau Veritas HSE

www.bureauveritas.dk

+45 7731 1000



悬挂训练架

FAZ101

最大跌落高度 | 总高度 | 安全区域

最大跌落高度 | 总高度

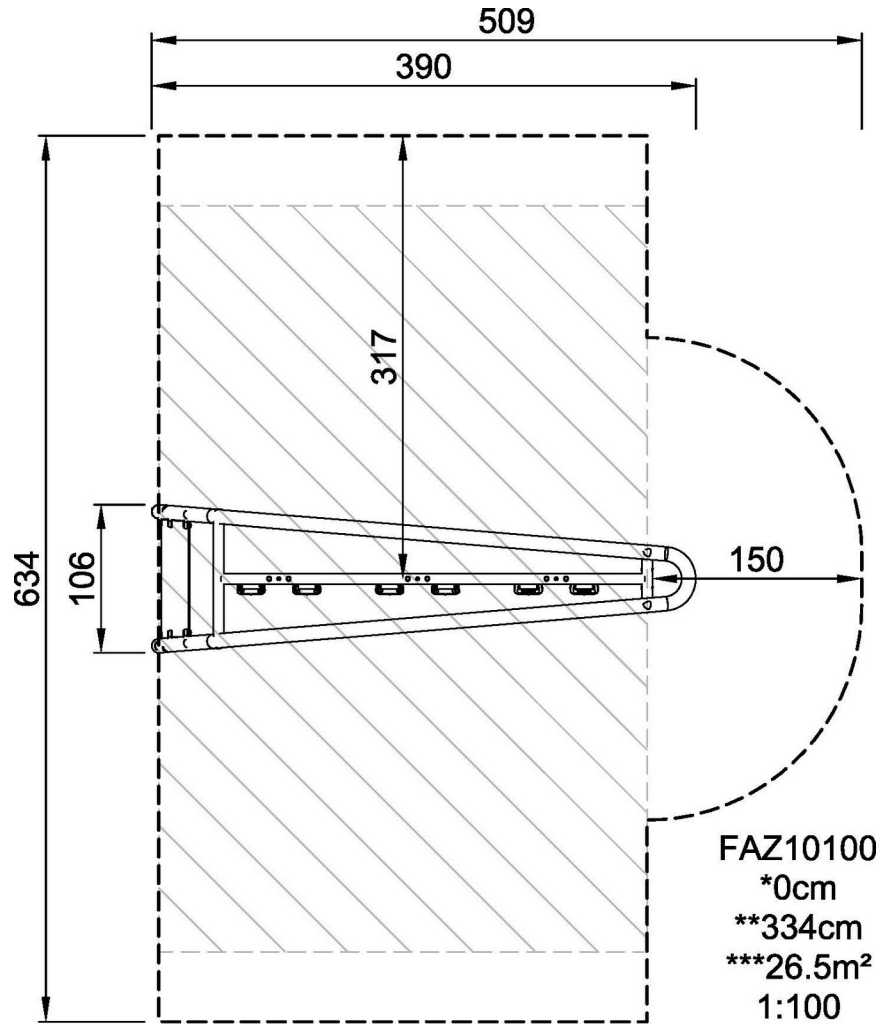

[点击查看俯视图](#)

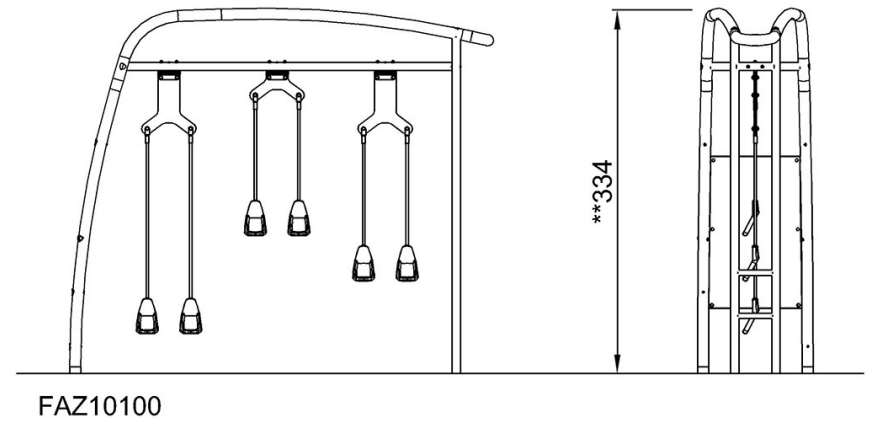

[点击查看侧面图](#)