

Verkko - EN1176

FPW207

KOMPANI
Let's play

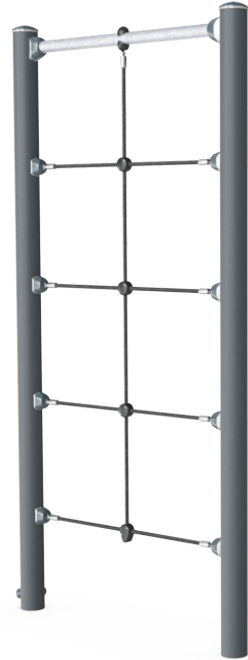

Tuotenumero FPW20700-0900	
Tuotetiedot	
Mitat PxLxK	120x11x240 cm
Ikäryhmä	8+
Leikkikapasiteetti	1
Värvaihtoehdot	●



Kiipeilyväline, jonka leuanvetotanko tarjoaa mahdollisuuden useille erilaisille harjoitteille. Tällä tuotteella käyttäjät voivat treenata kiipeämistä esim. este- ja selviytymisjuoksukisoihin. Väline on EN1176-standardien mukainen.

Verkko - EN1176

FPW207

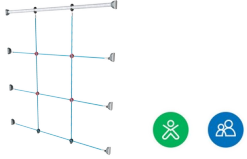

Kiipeilyverkko

Fyysinen: lapset kehittävät kehon sisäistä koordinaatiota, asento ja liikeaistia sekä jalkojen, käsivarsien ja käsien voimaa. Isot verkkosilmät mahdollistavat läpilyömisen, tukien asento- ja liikeaistia ja tilantajua.

Sosiaalis-emotionaalinen: isot verkkosilmät mahdollistavat useamman lapsen yhdessäolon ja keskustelun.

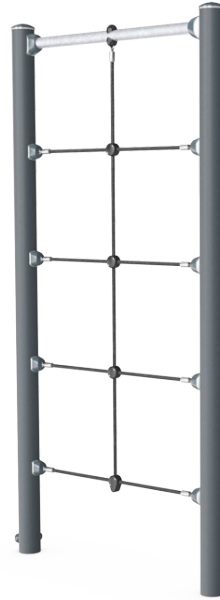

Verkko - EN1176

FPW207

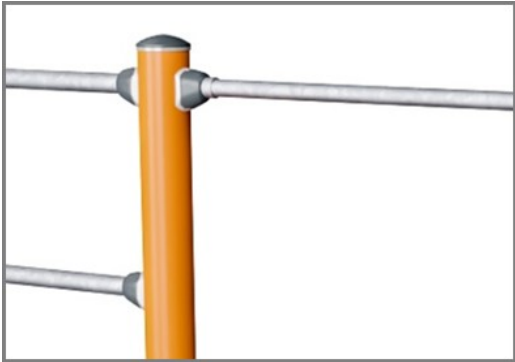

Tolpat on valmistettu Ø101,6 x 2 mm esisinkitystä hiiliteräksestä ja jauhemaalattu, mikä antaa loistavan suojan kaikissa olosuhteissa.



Köydet UV-stabiloituja PES-köysisäikeitä, joissa on sisäinen teräsvaijerivahvike. Polyesteriköysi on valmistettu +95-prosenttisesti kulutuksen jälkeisistä materiaaleista, ja se on sulatettu induktiivisesti jokaiseen säikeeseen erinomaisen kulutuksen- ja repeytymiskestävyyden saavuttamiseksi.

Tuotenumero FPW20700-0900	
Asennustiedot	
Putoamiskorkeus enintään	233 cm
Turva-alue	19,1 m ²
Asennusaika	3,2
Kaivanto	0,35 m ³
Betonivalu	0,19 m ³
Perustuksen syvyys (vakio)	90 cm
Lähetysten paino	72 kg
Ankkurointivaihtoehdot	Syväper. ✓ Pinta-as. ✓
Takuutiedot	
Corocord-köysi	10 vuotta
Sinkitty/maalattu metalli	10 vuotta
Takuuseen kuuluvat varaosat	10 vuotta



Kestävän kehityksen data

FPW207

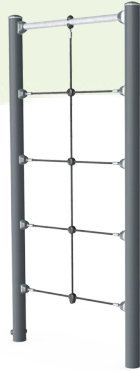

Tuotevaihe A1–A3	Hiilidioksi dipäästöt yhteensä	Hiilidioksi dipäästöt kiloa kohden	Kierrätys materiaalit
	kg CO ₂ e	kg CO ₂ e/kg	%
FPW20700-0900	164,97	3,83	47,21

Näihin tekijöihin sovellettavana yleiskehityksenä käytetään Environmental Product Declaration -ympäristötuoteselostetta (EPD), jossa määritetään "ympäristötiedot tuotteen elinkaaren ajalta ja joka mahdollistaa samaan tehtävään tarkoitettujen tuotteiden keskinäisen vertailun" (ISO, 2006). Tämä seuraa elinkaariarviointimenetelmän (Life Cycle Assessment, LCA) rakennetta ja soveltaa sitä koko tuotevaiheeseen raaka-aineen hankinnasta tuotteen valmistukseen (A1–A3).

Kompan A/S

C.F. Tietgens Boulevard 32C
DK-5220 Odense SØ
Denmark



Verification of CO₂ calculation of: Fitness



Data version no. 2023-10-05

The CO₂ calculation and data are in compliance with the principles of a carbon footprint impact according to the GHG protocol (Greenhouse Gas Protocol), Scope 3, cradle to gate related to all individual components in the product category: "Fitness" represented by item no.: FAZ10100-0900.

(Scope 3 emissions include emission sources in the upstream and downstream value chain).

Date: 30. October 2023 | Valid until: 30. October 2025

Verified by:

Julie Marie Vejsgaard Larsen, LCA & EPD Consultant

Verification based on report: Validation of CO₂ calculation of 9 categories of Kompan product line, version 1.0, prepared by: Bureau Veritas HSE, Denmark: Julie M. V. Larsen.

Publication date: 30. October 2023

By Bureau Veritas HSE
www.bureauveritas.dk
+45 7731 1000



Verkko - EN1176

FPW207

Putoamiskorkeus enint. | Kokonaiskorkeus | Turva-alue

Putoamiskorkeus enint. | Kokonaiskorkeus

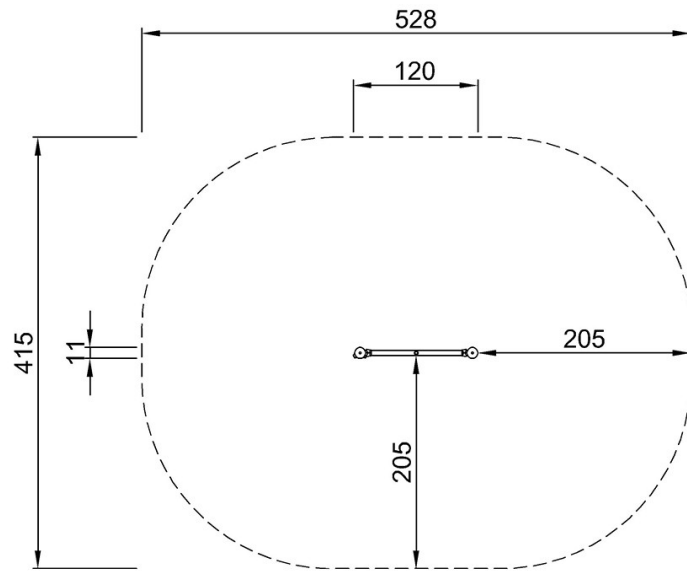

FPW20700
*233cm
**240cm
***19.1m²

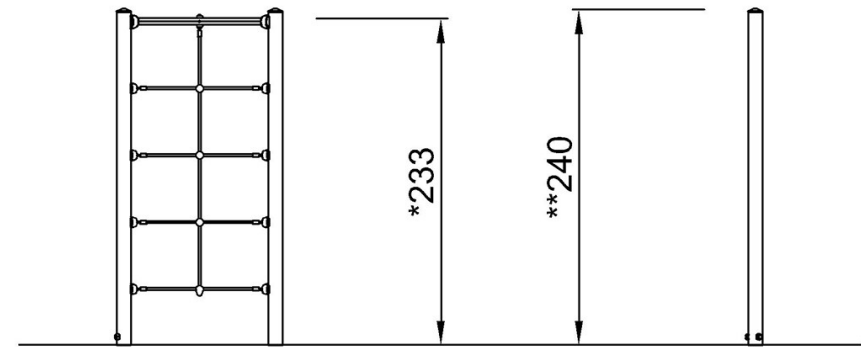

FPW20700

[Klikkaa nähdäksesi NÄKYMÄ YLHÄÄLTÄ](#)

[Klikkaa nähdäksesi NÄKYMÄ SIVULTA](#)