

# Nákladní auto Short Nose

NRO561

**KOMPAN**  
Let's play



Položka č. NRO561-1021

## Obecné informace o produktu

Rozměry DxŠxV	397x201x218 cm
Věková skupina	2+
Kapacita (uživatelé)	8
Možnosti barev	

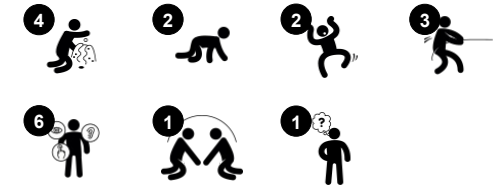

Nákladní auto Short Nose Truck je skvělou herní atrakcí. Díky atraktivnímu designu a rozpoznatelnému motivu podněcuje dramatickou hru, která je zábavou pro menší děti. Různorodé aktivity pro lezení a plazení lákají a zajišťují fyzickou aktivitu, která trénuje důležité motorické dovednosti a hlavní svaly. Ze studií Herního Institutu KOMPAN víme, že

manipulativní herní prvky zvyšují u velmi malých dětí schopnost udržet si hru a dramatickou hru. To podporuje jazykové dovednosti a komunikaci, pomáhá dětem porozumět světu a být pochopen okolím. Různé manipulativní a zábavné fyzické aktivity podporují scénáře dramatické hry, např. řadící páka a volant umocňují pocit z řízení

atraktivního nákladáku Short Nose. Dramatická hra je oblíbeným typem hry pro mladší děti. Kromě budování porozumění světu dramatická hra také intenzivně trénuje jazykové a komunikační dovednosti. Díky prostornosti a nízké výšce je nákladní auto snadno přístupné.



Údaje se mohou změnit bez předchozího upozornění.

# Nákladní auto Short Nose

NRO561

**KOMPANI**  
Let's play



## Téma

**Kognitivní:** suggests a theme and supports dramatic play, which stimulates language and communication skills.



## Okno

**Sociálně-emocionální:** invites interaction between sides and cooperative play.



## Otočné kolo

**Sociálně-emocionální:** develops turn-taking, communication and cooperation. **Kognitivní:** the manipulative item stimulates cause and effect understanding, logical thinking and communication. **Kreativní:** working with moveable play items that can leave a mark supports the child's creativity.



## Podpurná madla

**Fyzické:** handhold provides good grip for less confident climbers. Pulling yourself up and in trains upper body muscles.



## Řadící páka

**Sociálně-emocionální:** cooperation, turn-taking, sharing. **Kognitivní:** suggests a theme and supports dramatic play, which stimulates languages skills.

# Nákladní auto Short Nose

NRO561



Všechny produkty Přírodní Robinia od společnosti KOMPAN jsou vyrobeny akatového dřeva z udržitelných evropských zdrojů. Na přání může být dodáno se FSC® Certified (FSC® C004450).

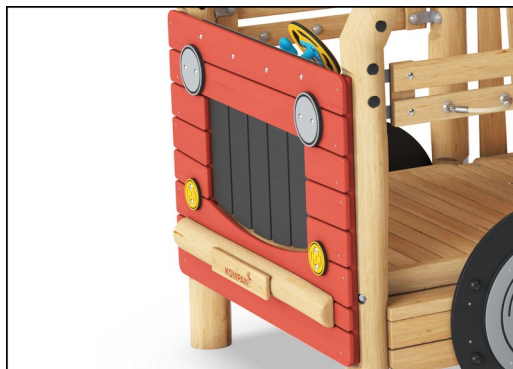

Barva použitá pro barevné komponenty je šetrná k životnímu prostředí s vynikající odolností vůči UV záření. Barva je v souladu s EN 71 část 3.



Produkty Robinia jsou navrženy s barevným konceptem KOMPAN s řadou různých standardních barev. Dřevo může být také dodáno v neošetřené podobě nebo natřené hnědou barvou s pigmentem, který udržuje barvu dřeva.



Pro všechny produkty existuje více možností patek: Ukotvení na povrchu s ocelovými patkami a rozpínacími šrouby. Patky ze dřeva nebo z oceli v zemi.



Panely z 19mm EcoCore™. EcoCore™ je vysoce odolný materiál šetrný k životnímu prostředí, který je nejen po použití recyklovatelný, ale také se skládá z více než 95% z recyklovaného spotřebního materiálu z potravinových obalů.



Akatové dřevo je k dispozici v neošetřené podobě, natřeno hnědým transparentním pigmentem, který udržuje zlatou barvu dřeva a jako barevná verze s nabarvením vybraných komponent.

Položka č. NRO561-1021

## Informace o instalaci

Maximální výška pádu	58 cm
Bezpečnostní povrchová plocha	30,5 m <sup>2</sup>
Celková doba instalace	30,1
Objem výkopu	1,26 m <sup>3</sup>
Objem betonu	0,00 m <sup>3</sup>
Hloubka základu (standard)	100 cm
Hmotnost dodávky	1.099 kg
Možnosti ukotvení	Na povrchu ✓ V zemi ✓

## Informace o záruce

EcoCore HDPE	Celoživotní
Galvanizovaná ocel	Celoživotní
Dřevo Robinia	15 let
Zaručené náhradní díly	10 let
Komponenty z nerezové oceli	Celoživotní





# Data o Udržitelnosti

NRO561



Výrobní cyklus A1-A3	Celkové emise CO <sub>2</sub>	CO <sub>2</sub> e na kg	Recyklované materiály
	kg CO <sub>2</sub> e	kg CO <sub>2</sub> e/kg	%
NRO561-1021	283,72	0,32	9,07

Celkovým rámcem uplatňovaným pro tyto faktory je Environmentální prohlášení o produktu (EPD), které kvantifikuje „environmentální informace o životním cyklu produktu a umožňuje srovnání mezi produkty, které plní stejnou funkci“ (ISO, 2006). Řídí se vnitřním uspořádáním a uplatňuje přístup k posuzování životního cyklu po celou fázi produktu od suroviny až po dokončení výroby (A1-A3).

**KOMPAN**  
Let's play

## Kompan A/S

C.F. Tietgens Boulevard 32C  
DK-5220 Odense SØ  
Denmark

Validation of CO<sub>2</sub>  
calculation method  
**BUREAU VERITAS**  
HSE Denmark A/S



## Verification of CO<sub>2</sub> calculation of: Nature play



Data version no. 2023-10-05

The CO<sub>2</sub> calculation and data are in compliance with the principles of a carbon footprint impact according to the GHG protocol (Greenhouse Gas Protocol), Scope 3, cradle to gate related to all individual components in the product category: "Nature play" represented by item no.: NRO409-0621.

(Scope 3 emissions include emission sources in the upstream and downstream value chain).

**Date: 30. October 2023 | Valid until: 30. October 2025**

Verified by:

Julie Marie Vejsgaard Larsen, LCA & EPD Consultant

Verification based on report: Validation of CO<sub>2</sub> calculation of 9 categories of Kompan product line, version 1.0, prepared by: Bureau Veritas HSE, Denmark: Julie M. V. Larsen.

**Publication date: 30. October 2023**

By Bureau Veritas HSE  
www.bureauveritas.dk  
+45 7731 1000



# Nákladní auto Short Nose

NRO561

\* Maximální výška pádu | \*\* Celková výška | \*\*\* Bezpečnostní povrchová plocha

\* Maximální výška pádu | \*\* Celková výška

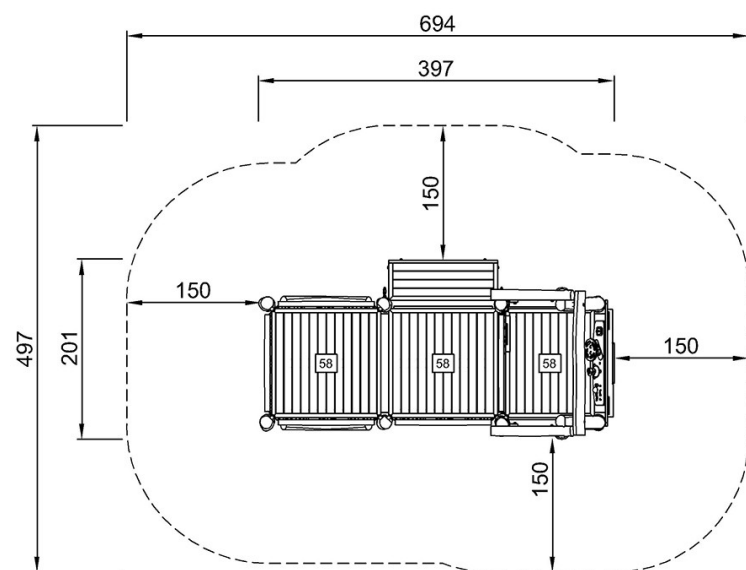

NRO561  
\*58cm  
\*\*218cm  
\*\*\*30.5m<sup>2</sup>

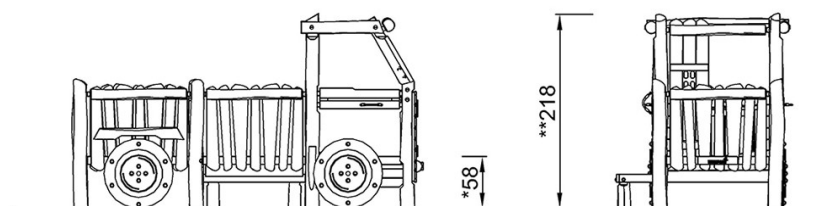

NRO561

[Kliknutím zobrazíte poměr zobrazení POHLED SHORA](#)

[Kliknutím zobrazíte poměr stran BOČNÍ POHLED](#)