

Speeltoren - Amazone, grenen

NAT520

KOMPAN
Let's play



Item nummer NAT520-0912

Algemene Product Informatie

Afmetingen LxBxH	305x818x545 cm
Leeftijdsgroep	4+
Speelcapaciteit	14
Kleuropties	●

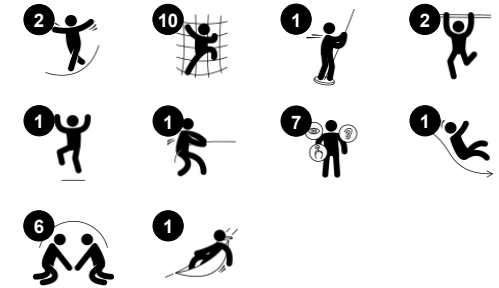

De adembenemende Amazone grenen speeltoren trekt kinderen al van ver aan met zijn fantastische verscheidenheid aan spannende speelactiviteiten en expeditie uitstraling. Met maar liefst acht gevarieerde klim- en kruip routes via schuine netten, platformen en klimgrepen naar de hoge buisglijbaan stimuleren de behendigheid, het

evenwicht en de kruiscoördinatie van kinderen van schoolleeftijd. De afwisseling zorgt ervoor dat er verschillende mogelijkheden zijn voor grotere en kleinere waaghalzen. De getrainde motoriek is belangrijk voor het fysieke zelfvertrouwen van kinderen en hun veiligheid bij het bewegen, bijvoorbeeld in het verkeer. Hun gevoel voor evenwicht en ruimte worden

getraind bij het naar beneden glijden van de glijbaan. Onder de platformen zorgen verticale netten en hangmatten voor mooie rustpunten om met vrienden te ontspannen en te genieten van de rust. De combinatie van wilde activiteit en wiegende ontmoetingen in de netten ondersteunt vriendschappen tussen kinderen.

Speeltoren - Amazone, grenen

NAT520



Staaners en panelen zijn gemaakt van Europees grenenhout uit duurzaam beheerde bossen. Het hout is drukgeïmpregneerd met Tanalith E3475 volgens EN335 (equivalent aan NTR Klasse AB) en valt in duurzaamheidsklasse 3. Het is eveneens leverbaar met FSC®-certificaat (FSC® C004450).



Panelen van 19mm EcoCore™. EcoCore™ is een uiterst duurzaam, milieuvriendelijk materiaal. Het is recyclebaar na gebruik en gemaakt van +95% gerecycled post-consumer materiaal van voedselverpakkingsafval.



De stalen oppervlakken zijn aan de binnen- en buitenzijde thermisch verzinkt met loodvrij zink volgens NEN-EN ISO1461. Het verzinken geeft een uitstekende corrosiebestendigheid in de buitenomgeving en vereist minimaal onderhoud.



Corocord touwen van UV-gestabiliseerde PES-touwstrengen met staalraadkern. Het polyestergaren is gemaakt van +95% gerecycled post-consumer materiaal en is inductief gesmolten op iedere afzonderlijke streng. PES is zeer sterk, slijtvast en UV-bestendig. De kabels zijn verbonden met aluminium connectoren.

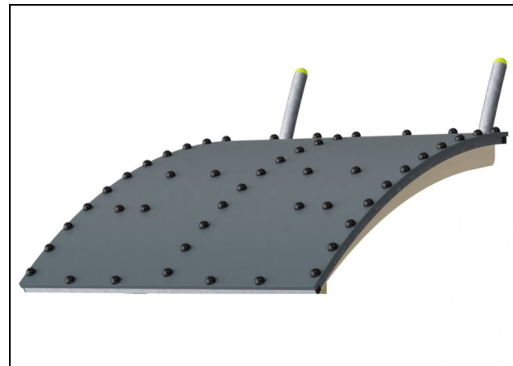

Het dak is gemaakt van Ekogrip® paneel met een stalen frame ter ondersteuning van het dak. Het Ekogrip®-paneel bestaat uit een 15 mm dikke PE-basis met een 3 mm dikke bovenlaag van rubber.



De glijbaan is gemaakt van hoogwaardig roestvast staal AISI 304. Het staal wordt gereinigd door middel van een volledig beitsproces na de productie om een glad en schoon glijvlak te garanderen.

Item nummer NAT520-0912

Installatie informatie

Max. valhoogte	287 cm
Veiligheidszone	50,0 m ²
Totale installatietijd	26,2
Graafwerk (vol.)	2,66 m ³
Benodigd beton	0,10 m ³
Verankeringsdiepte	93 cm
Verzendingsgewicht	1.021 kg
Verankeringsopties	In-ground ✓ Oppervlak ✓

Garantie informatie

EcoCore HDPE	Levenslang
Gegalvaniseerd staal	Levenslang
Grenenhout	10 jaar
Touwen en netten	10 jaar
Gegarandeerde reserveonderdelen	10 jaar



Sustainability Data

NAT520



Cradle to Gate A1-A3	Total CO ₂ emission	CO ₂ e/kg	Recycled materials
	kg CO ₂ e	kg CO ₂ e/kg	%
NAT520-0912	2.113,65	2,46	35,13

The overall framework applied for these factors is the Environmental Product Declaration (EPD), which quantifies "environmental information on the life cycle of a product and enable comparisons between products fulfilling the same function" (ISO, 2006). This follows the structure and applies a Life-Cycle Assessment approach to the entire Product stage from raw material through manufacturing (A1-A3))

Kompan A/S
C.F. Tietgens Boulevard 32C
DK-5220 Odense SØ
Denmark



Verification of CO₂ calculation of: Nature play



Data version no. 2023-10-05

The CO₂ calculation and data are in compliance with the principles of a carbon footprint impact according to the GHG protocol (Greenhouse Gas Protocol), Scope 3, cradle to gate related to all individual components in the product category: "Nature play" represented by item no.: NRO409-0621.

(Scope 3 emissions include emission sources in the upstream and downstream value chain).

Date: 30. October 2023 | Valid until: 30. October 2025

Verified by:

Julie Marie Vejsgaard Larsen, LCA & EPD Consultant

Verification based on report: Validation of CO₂ calculation of 9 categories of Kompan product line, version 1.0, prepared by: Bureau Veritas HSE, Denmark: Julie M. V. Larsen.

Publication date: 30. October 2023

By Bureau Veritas HSE
www.bureauveritas.dk
+45 7731 1000



Speeltoren - Amazone, grenen

NAT520

Max. valhoogte | Totale Hoogte | Veiligheidszone

Max. valhoogte | Totale Hoogte

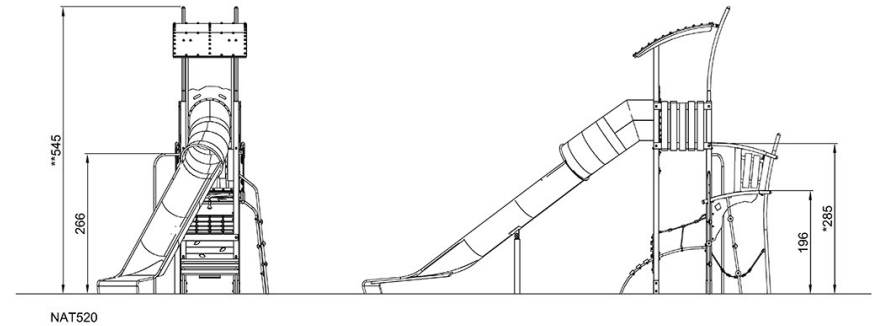
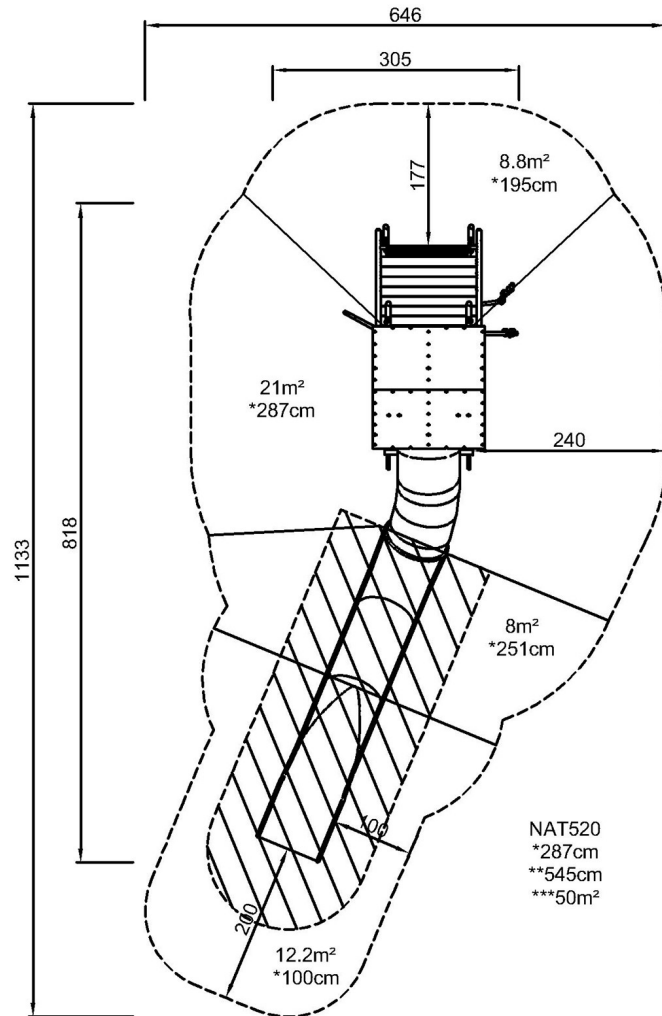

[Bekijk BOVENAANZICHT](#)

[Bekijk ZIJAAANZICHT](#)