

# Robinia balansebrett

NRO104

**KOMPAN**  
Let's play



Produktnummer NRO104-0402

## Produktinformasjon

Mål LxBxH	92x85x46 cm
Aldersgruppe	3+
Antall brukere	3
Fargevalg	 



Multi Springer er en flott, innbydende plattform for gynging. Barn vil bli tiltrukket til den igjen og igjen, takket være den morsomme, gyngende bevegelsen og ikke minst det sosiale potensialet. Plattformen tillater flere kroppsposisjoner; Ligge, sitte, stå, til og med hoppe. Alle har en mulighet til å leke sammen. Det sosiale potensialet er enormt. Barn vil

samarbeide, vente på tur og ta hensyn til andre for å få den morsomme, gyngende bevegelsen til Multi Springer til å fortsette. Den gyngende bevegelsen trener sansene for balanse og romfølelse. Disse er begge avgjørende for kroppsbeherskelsen, som gjør at barna f.eks. unngår å falle. En velutviklet følelse av balanse er grunnleggende for evnen til å sitte stille og

konsentrere. Når de står på plattformen, vil barna hoppe og bygge bein tetthet for livet når de gjør det.



# Robinia balansebrett

NRO104

**KOMPAN**  
Let's play



## Sete

**Sosioemosjonell:** setet er stort nok til at flere barn kan sitte sammen, og er et fint samlingspunkt. Å sitte tett sammen med venner er bra for barnas sosiale ferdigheter og trivsel.



## Vippefjær

**Fysisk:** responsen på bevegelser trener balanse og romlig bevissthet. Dette er grunnleggende motoriske ferdigheter som hjelper barnets evne til å sitte stille på en stol som krever en god balansefølelse. **Kognitiv:** trener forståelsen av årsak og virkning: når man beveger kroppen reagerer vippen med bevegelse.

# Robinia balansebrett

NRO104



Alle organiske Robinia-produkter fra KOMPAN er laget av Robinia-trevirke fra bærekraftige europeiske kilder. På forespørsel kan den leveres som FSC® Certified (FSC® C004450).



KOMPAN-Fjærer er laget av høykvalitets fjærstål i henhold til EN10270. Fjærene rengjøres med fosfatering før de males med en epoksygrunning og et polyesterpulverbelegg som toppfinish. Fjærene er festet med unike antiknipebeslag for maksimal sikkerhet og lang levetid.



Robinia-treet kan leveres som ubehandlet rått trevirke eller males med et brunfarget gjennomsiktig pigmentmaling som opprettholder den gyldne trefargen på treverket.

Produktnummer NRO104-0402

## Monteringsinformasjon

Maksimal fallhøyde	60 cm
Sikkerhetssone	11,6 m <sup>2</sup>
Total monterings tid	2,9
Utgraving	0,77 m <sup>3</sup>
Betong	0,00 m <sup>3</sup>
Forankringsdybde (standard)	45 cm
Forsendingsvekt	137 kg
Forankring	In-ground ✓ Surface ✓

## Garanti

Galvanisert stål	Livstids
Robiniatre	15 år
Garantert reservedeler	10 år
Fjær	5 år



# Grønn data

NRO104



Krybbe til port A1-A3	Totalt CO <sub>2</sub> -utslipp	CO <sub>2</sub> -ekvivalent per kg	Resirkuler te materialer
	kg CO <sub>2</sub> -ekvivalent	kg CO <sub>2</sub> -ekvivalent/kg	%
NRO104-0402	163,74	1,46	24,48

Det overordnede rammeverket for disse faktorene er miljødeklarasjonen EPD (Environmental Product Declaration), som kvantifiserer «miljøinformasjon om produktets livssyklus og muliggjør sammenligninger mellom produkter som oppfyller samme funksjon» (ISO, 2006). Dette følger strukturen og anvender en livssyklusanalyse for hele produksjonsstadiet fra råvare til ferdig produksjon (A1-A3).

## Kompan A/S

C.F. Tietgens Boulevard 32C  
DK-5220 Odense SØ  
Denmark



## Verification of CO<sub>2</sub> calculation of: Nature play



Data version no. 2023-10-05

The CO<sub>2</sub> calculation and data are in compliance with the principles of a carbon footprint impact according to the GHG protocol (Greenhouse Gas Protocol), Scope 3, cradle to gate related to all individual components in the product category: "Nature play" represented by item no.: NRO409-0621.

(Scope 3 emissions include emission sources in the upstream and downstream value chain).

Date: 30. October 2023 | Valid until: 30. October 2025

Verified by:

Julie Marie Vejsgaard Larsen, LCA & EPD Consultant

Verification based on report: Validation of CO<sub>2</sub> calculation of 9 categories of Kompan product line, version 1.0, prepared by: Bureau Veritas HSE, Denmark: Julie M. V. Larsen.

Publication date: 30. October 2023

By Bureau Veritas HSE  
www.bureauveritas.dk  
+45 7731 1000



# Robinia balansebrett

NRO104

\* Maks fallhøyde | \*\* Total høyde | \*\*\* Sikkerhetssone

\* Maks fallhøyde | \*\* Total høyde

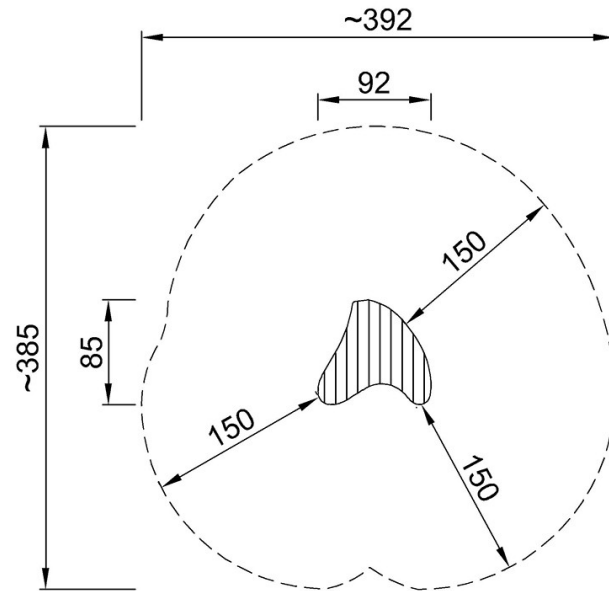

NRO104  
\*60cm  
\*\*46cm  
\*\*\*11.6m<sup>2</sup>



[Klikk for å se TOP VIEW](#)

[Klikk for å se SIDE VIEW](#)