

# Grävmaskin



NRO524

**KOMPANI**  
Let's play



Artikelnr. NRO524-0801

## Generell produktinformation

Dimension LxWxH	124x23x80 cm
Åldersgrupp	2+
Kapacitet (användare)	1
Färgalternativ	 



Grävmaskinen uppmuntrar barn till att bygga, gräva, transportera och förflytta sand. När barnen gräver och navigerar handtagen och skopan krävs både koordination och logiskt tänkande. Genom att använda sina fötter kan barnen sedan förflytta runt sanden ett helt varv till önskad destination. Leken tränar både motoriska färdigheter. Grävmaskinen är rolig att

leka med själv eller tillsammans med andra. När barnen samarbetar och turas om utvecklas sociala egenskaper, vilket hjälper barnen att skapa nya vänskapsband. På begäran finns produkten tillgänglig med FSC® Certifierat (FSC® C004450) Robinia trä.



# Grävmaskin

NRO524



## Sits

**Socioemotionell:** möjlighet att sitta ger en kontrollerbar och säker upplevelse.



## Spade modul

**Fysisk:** kors-koordination för att kontrollera spaden, utvecklar samarbete mellan höger och vänster hjärnhalva – nödvändigt för akademiska färdigheter som läsning. **Kognitiv:** att navigera spaden, fylla och tömma kräver logiskt tänkande. **Kreativ:** sand och bygglek uppmuntras, lämna avtryck på lekplatsen.



## Handtag

**Fysisk:** de vertikala handtagen säkerställer ett bra grepp på olika höjder, nödvändigt för att gunga intensivt. Detta tränar hand- och armmuskler.

# Grävmaskin

NRO524



Alla Robinia-produkter från KOMPAN är tillverkade av robiniaträ från hållbara europeiska källor. På begäran kan de levereras som FSC®-certifierade (FSC® C004450).



Elementen i rostfritt stål är tillverkade av högkvalitativt stål. Stålet rengörs efter tillverkning för att säkerställa en jämn och ren glidyta.



Handtagen är tillverkade av UV-stabiliserad konditionerad formsprutad polyamid (PA6) vilket är ett bra skydd för alla väderförhållanden. De ergonomiskt formade handtagen garanterar ett bra och behagligt grepp för alla användare.

Artikelnr. NRO524-0801

## Installationsinformation

Max. fallhöjd	37 cm
Säkerhetsområde	19,0 m <sup>2</sup>
Total installationstid	1,5
Grävdjup (volym)	0,29 m <sup>3</sup>
Betong (volym)	0,00 m <sup>3</sup>
Stolpdjup (standard)	80 cm
Fraktvikt	96 kg
Förankring	Nedgrävning ✓

## Information om garanti

Robiniaträ	15 år
Reservdelar garanterade	10 år
Komponenter i rostfritt stål	Livstidsgaranti



# Hållbarhetsdata

NRO524



Cradle to Gate A1-A3	Totalt CO <sub>2</sub> -utsläpp	CO <sub>2</sub> e per kg	Återvunna material
	kg CO <sub>2</sub> e	kg CO <sub>2</sub> e/kg	%
<b>NRO524-0801</b>	250,37	3,76	48,44

Det övergripande ramverket som tillämpas för dessa faktorer är miljövarudeklarationen (EPD, Environmental Product Declaration), som kvantifierar "miljöinformation om produktens livscykel och möjliggör jämförelser av produkter som uppfyller samma funktion" (ISO, 2006). Denna struktur följer här och använder en livscykelanalys för hela produktstadiet från råmaterial till färdig produkt (A1-A3).

## Kompan A/S

C.F. Tietgens Boulevard 32C  
DK-5220 Odense SØ  
Denmark



## Verification of CO<sub>2</sub> calculation of: Nature play



Data version no. 2023-10-05

The CO<sub>2</sub> calculation and data are in compliance with the principles of a carbon footprint impact according to the GHG protocol (Greenhouse Gas Protocol), Scope 3, cradle to gate related to all individual components in the product category: "Nature play" represented by item no.: NRO409-0621.

(Scope 3 emissions include emission sources in the upstream and downstream value chain).

**Date: 30. October 2023 | Valid until: 30. October 2025**

Verified by:

Julie Marie Vejsgaard Larsen, LCA & EPD Consultant

Verification based on report: Validation of CO<sub>2</sub> calculation of 9 categories of Kompan product line, version 1.0, prepared by: Bureau Veritas HSE, Denmark: Julie M. V. Larsen.

**Publication date: 30. October 2023**

By Bureau Veritas HSE  
www.bureauveritas.dk  
+45 7731 1000



# Grävmaskin

NRO524

\* Max fallhöjd | \*\* Totalhöjd | \*\*\* Säkerhetsyta

\* Max fallhöjd | \*\* Totalhöjd

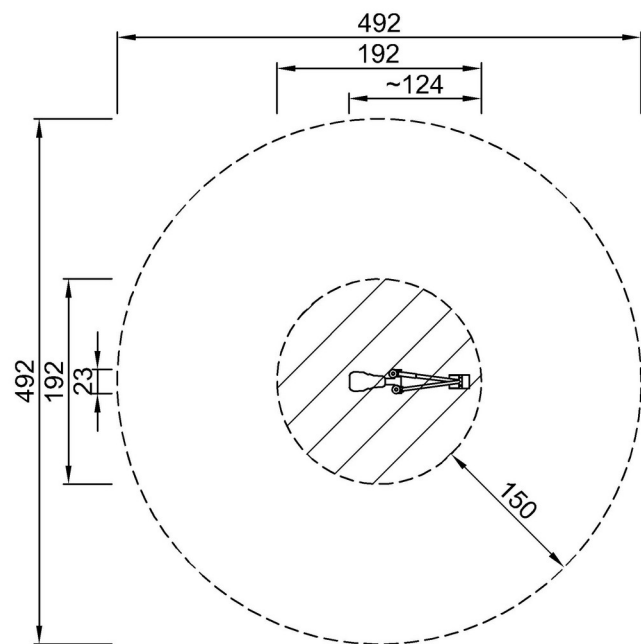

NRO524  
\*37cm  
\*\*80cm  
\*\*\*19m<sup>2</sup>

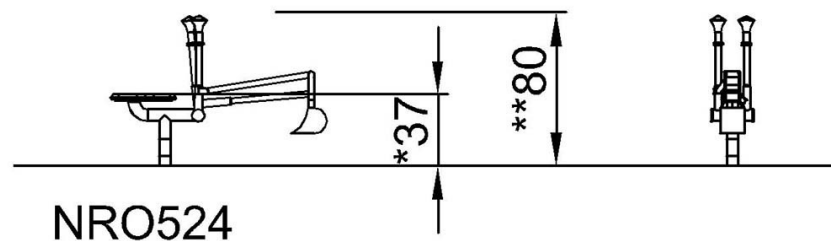

[Klicka för att se TOP VIEW](#)

[Klicka för att se SIDE VIEW](#)