

# Bilico cavallino

NAT104

**KOMPANI**  
Let's play



Codice articolo NAT104-0712

## Informazioni generali prodotto

Dimensioni (LxLxA)	302x36x97 cm
Età d'uso	4+
Capacità di gioco	2
Opzioni colori	●



Il Bilico Cavallino rappresenta una divertente, irresistibile attrazione per i bambini delle scuole elementari e medie. Dondolarsi sul Bilico Cavallino è un'emozionante attività fisica e sociale. La barra centrale ospita gli amici che vogliono essere dondolati. Gli appigli circolari forniscono diverse altezze a cui aggrapparsi. L'elemento a dondolo calibrato conferisce un

movimento a dondolo fluido. Dondolare non è solo divertente, ma stimola anche le abilità fisiche e socio-emotive. I movimenti di Bilico Cavallino aiutano a sviluppare la cognizione dello spazio e il senso dell'equilibrio. Si tratta di abilità motorie fondamentali che aiutano il bambino a muoversi con sicurezza. La cooperazione e il turn-taking sull'altalena

sviluppano importanti abilità socio-emotive. Tali abilità sono importanti per sviluppare la comprensione dell'interazione umana che supporterà la capacità del bambino di creare, per tutta la vita, legami e amicizie.



# Bilico cavallino

NAT104



## Maniglia

**Fisico:** la possibilità di tenersi stretti permette di dondolare intensamente. In questo modo si allenano i muscoli delle mani e delle braccia.



## Dondolare insieme

**Socio-emotivo:** la possibilità di cullare due persone insieme allena le capacità di cooperazione. Considerazione degli altri quando si dondola.



## Movimento a dondolo

**Fisico:** la risposta ai movimenti contribuisce alla consapevolezza spaziale e al senso dell'equilibrio. Si tratta di abilità motorie fondamentali che aiutano la capacità del bambino di stare seduto su una sedia, il che richiede un buon senso dell'equilibrio.

**Cognitivo:** allena la comprensione di causa ed effetto: quando muovo il mio corpo, la molla risponde con un movimento.

# Bilico cavallino

NAT104



I pali e gli assi sono realizzati in legno di pino di alta qualità certificato FSC® (FSC® C004450) proveniente da fonti europee. Il legno è impregnato a pressione in classe AB con Tanalith E3475 secondo EN335.



Le superfici in acciaio sono zincate a caldo all'interno e all'esterno con zinco senza piombo. La zincatura ha un'eccellente resistenza alla corrosione in ambienti esterni e richiede una bassa manutenzione.



Il movimento di oscillazione è controllato da un elemento a molla di torsione in gomma graduata per impieghi gravosi.

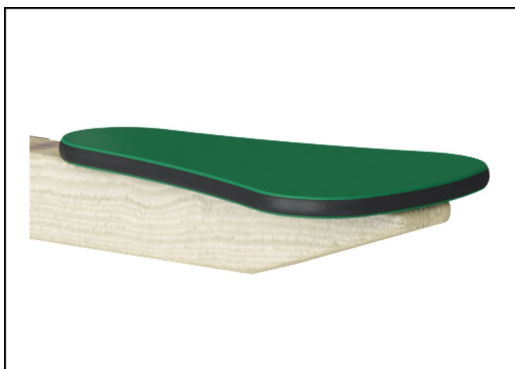

Pannelli di EcoCore™ da 19 mm. EcoCore™ è un materiale altamente resistente ed ecologico, che non solo è riciclabile dopo l'uso, ma è anche costituito da un nucleo prodotto al 100% da materiale riciclato.

Codice articolo NAT104-0712

## Informazione installazione

Max. altezza di caduta	104 cm
Superficie di sicurezza	10,6 m <sup>2</sup>
Tempo d'installazione totale	3,5
Volume di scavo	0,48 m <sup>3</sup>
Volume di calcestruzzo	0,00 m <sup>3</sup>
Profondità di base (standard)	62 cm
Peso della spedizione	173 kg
Opzioni ancoraggio	Interrato ✓ Superficie ✓

## Garanzie

EcoCore	Garanzia a vita
Acciaio zincato	Garanzia a vita
Legno di pino	10 anni
Elemento in gomma	2 anni
Garanzia pezzi di ricambio	10 anni



# Sustainability Data

NAT104



Cradle to Gate A1-A3	Total CO <sub>2</sub> emission	CO <sub>2</sub> e/kg	Recycled materials
	kg CO <sub>2</sub> e	kg CO <sub>2</sub> e/kg	%
NAT104-0712	140,57	1,09	19,32

The overall framework applied for these factors is the Environmental Product Declaration (EPD), which quantifies "environmental information on the life cycle of a product and enable comparisons between products fulfilling the same function" (ISO, 2006). This follows the structure and applies a Life-Cycle Assessment approach to the entire Product stage from raw material through manufacturing (A1-A3))

**Kompan A/S**  
C.F. Tietgens Boulevard 32C  
DK-5220 Odense SØ  
Denmark



## Verification of CO<sub>2</sub> calculation of: Nature play



Data version no. 2023-10-05

The CO<sub>2</sub> calculation and data are in compliance with the principles of a carbon footprint impact according to the GHG protocol (Greenhouse Gas Protocol), Scope 3, cradle to gate related to all individual components in the product category: "Nature play" represented by item no.: NRO409-0621.

(Scope 3 emissions include emission sources in the upstream and downstream value chain).

**Date: 30. October 2023 | Valid until: 30. October 2025**

**Verified by:**

Julie Marie Vejsgaard Larsen, LCA & EPD Consultant

Verification based on report: Validation of CO<sub>2</sub> calculation of 9 categories of Kompan product line, version 1.0, prepared by: Bureau Veritas HSE, Denmark: Julie M. V. Larsen.

**Publication date: 30. October 2023**

**By Bureau Veritas HSE**  
www.bureauveritas.dk  
+45 7731 1000



# Bilico cavallino

NAT104

Altezza di caduta massima | Altezza totale | Superficie di sicurezza

Altezza di caduta massima | Altezza totale

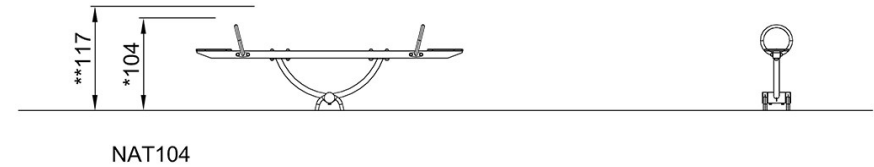
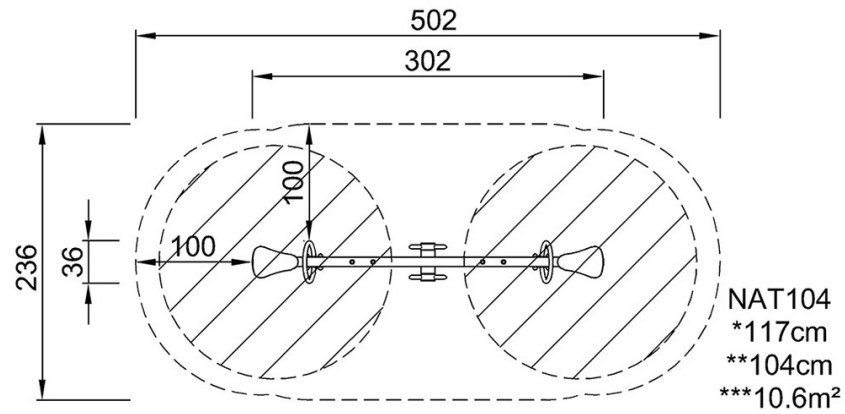

[Fai clic per visualizzare il rapporto VISTA SUPERIORE](#)

[Fai clic per visualizzare il rapporto VISTA LATERALE](#)