

Leg Press Pro

FAZ603

KOMPAN
Let's play



Med justerbar belastning, justerbart sete, og stor fotplate legger maskinen til rette for individuelt tilpassede øvelser som styrker muskulaturen i hofter, knær og ankler i en horisontal foroverbevegelse. Styrkemaskinene og treningsbenkene gir enkel, sikker og effektiv styrketrening for alle større muskelgrupper. Dette øker og forbedrer

den daglige funksjonelle kapasiteten, spesielt for eldre og sportsutøvere, men også for personer som ønsker å få et mer trent utseende og forbedre sin kondisjon. Vektstabelen på 130 kg er inne i det lukkede kabinettet og kan justeres i trinn på 10 kg med et smart og patentert håndtak. Produktet er veldig enkelt å trene på og helt trygt å ha

stående utendørs!

Produktnummer FAZ60300-0001

Produktinformasjon

Mål LxBxH	162x236x214 cm
Aldersgruppe	13+
Antall brukere	1
Fargevalg	



Se mer i KOMPAN Fit-appen



Leg Press Pro

FAZ603

KOMPAN
Let's play

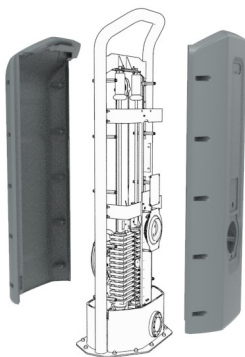

Kabinettet beskytter alle bevegelige deler mot hærverk og fastklemninger. Kabinettet er laget av 5 mm rotomstøpt lineær polyetylen med lav tetthet, har bra slagstyrke og kan brukes innenfor et stort temperaturspenn.

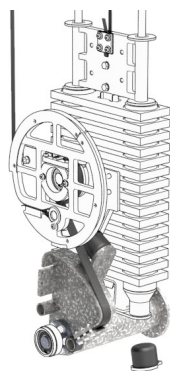

Motstands-enheten og alle mekaniske stoppere er skjult i det helt lukkede kabinettet. Som et resultat er fastklemming ikke mulig, det er utrolig trygt å bruke og gir beskyttelse mot de bevegelige elementene. Produktene er EN 16630-sertifisert og samsvarer med ASTF3101 for utendørs treningsutstyr uten tilsyn.

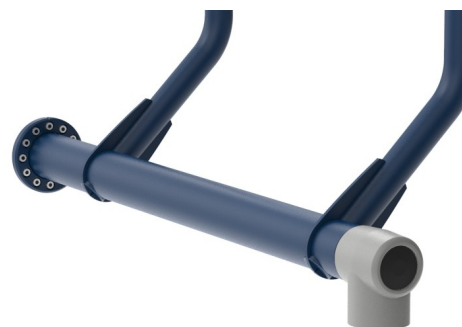

Inngangsakselen er Ø101,3 x 2,9 mm, og laget av S355 varmgalvanisert og pulverlakkert stål. Lagerhuset er støpt aluminium (EN AB-44100 / EN AB-AISI12(a)) med selvjusterende tette kulelager. En ekstremt sterk og slitesterk konstruksjon

Produktnummer FAZ60300-0001

Monteringsinformasjon

Maksimal fallhøyde	63 cm
Sikkerhetszone	20,5 m ²
Total monterings tid	10,0
Utgraving	0,00 m ³
Betong	0,00 m ³
Forankringsdybde (standard)	0 cm
Forsendingsvekt	771 kg
Forankring	Surface ✓

Garanti

Galvanisert stål	Livstids
Bevegelige deler	2 år
PUR komponenter	10 år
ROSTA Elementer	2 år
Garantert reservedeler	10 år



Fotplaten er laget av rustfritt stål som gir god beskyttelse mot korrosjon. Platen har også en sklisikker tekstur for optimalt grep.



Setet og hodestøtten er laget av polyuretan gummi og har en stål-innsatsplate som kobler den til stålrammen. Setet er justerbart i 14 forskjellige innstillinger for å passe brukere fra 140-205 cm høye og for å variere typen av øvelser. Setet er plassert under en 12-graders vinkel og ryggstøtten i en 48-graders vinkel. Ryggstøtten har et spor som gir en komfortabel posisjon.

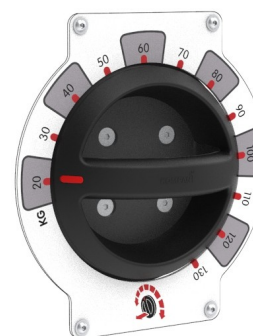

Vektstabelen på 130 kg er lukket inne i kabinettet og kan justeres med et dreibart håndtak i 12 trinn à 10 kg. Det smarte justeringssystemet er intuitiv å bruke og patentsøkt. Ingen pinner som forsvinner eller setter seg fast, du drar og roterer bare håndtaket for å velge en annen vekt-motstand.



Grønn data

FAZ603



Krybbe til port A1-A3

Totalt CO ₂ -utslipp	CO ₂ -ekvivalent per kg	Resirkuler te materialer	
kg CO ₂ -ekvivalent	kg CO ₂ -ekvivalent/kg	%	
FAZ60300-0001	1.713,42	2,97	44,80

Det overordnede rammeverket for disse faktorene er miljødeklarasjonen EPD (Environmental Product Declaration), som kvantifiserer «miljøinformasjon om produktets livssyklus og muliggjør sammenligninger mellom produkter som oppfyller samme funksjon» (ISO, 2006). Dette følger strukturen og anvender en livssyklusanalyse for hele produksjonsstadiet fra råvare til ferdig produksjon (A1-A3).

Kompan A/S

C.F. Tietgens Boulevard 32C
DK-5220 Odense SØ
Denmark



Verification of CO₂ calculation of: Fitness



Data version no. 2023-10-05

The CO₂ calculation and data are in compliance with the principles of a carbon footprint impact according to the GHG protocol (Greenhouse Gas Protocol), Scope 3, cradle to gate related to all individual components in the product category: "Fitness" represented by item no.: FAZ10100-0900.

(Scope 3 emissions include emission sources in the upstream and downstream value chain).

Date: 30. October 2023 | Valid until: 30. October 2025

Verified by:

Julie Marie Vejsgaard Larsen, LCA & EPD Consultant

Verification based on report: Validation of CO₂ calculation of 9 categories of Kompan product line, version 1.0, prepared by: Bureau Veritas HSE, Denmark: Julie M. V. Larsen.

Publication date: 30. October 2023

By Bureau Veritas HSE
www.bureauveritas.dk
+45 7731 1000



Leg Press Pro

FAZ603

* Maks fallhøyde | ** Total høyde | *** Sikkerhetssone

* Maks fallhøyde | ** Total høyde

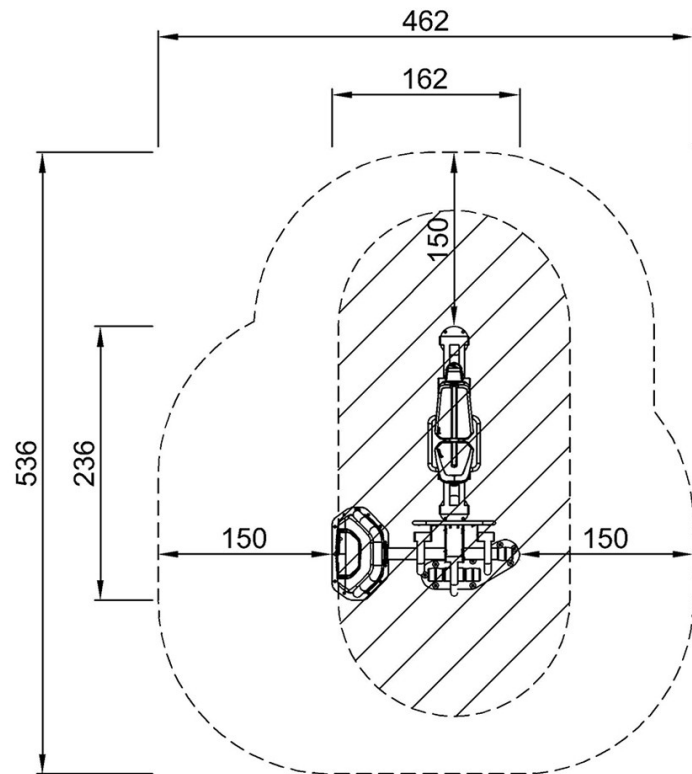

FAZ60300
*63cm
**214cm
***20.5m²

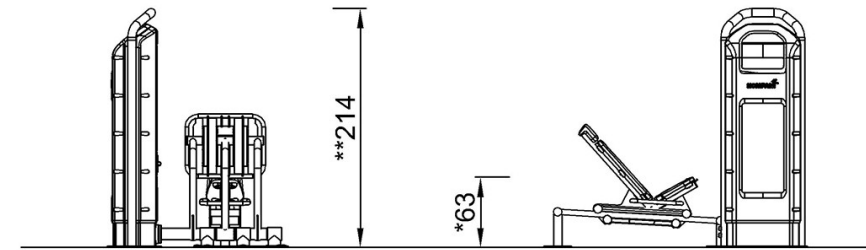

FAZ603

[Klikk for å se TOP VIEW](#)

[Klikk for å se SIDE VIEW](#)