

Mellemstort rutsjetårn

PCM114621

KOMPANI
Let's play



Varenr. PCM114621-0901

Generel produktinformation

Dimensioner LxBxH	319x121x230 cm
Alder	4+
Antal brugere	3
Farvemuligheder	

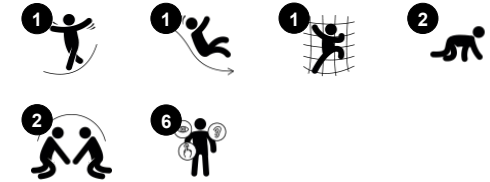

Rutsjetårnet vil inspirere børn til at rutsje, klatre og komme tilbage for at lege aktivt igen og igen. Rørstigen giver en hurtig vej op og træner muskler og krydskoordination, hvilket stimulerer den tværmodale opfattelse, som er grundlæggende for læse- og skrivefærdigheder. Klatring støtter også arme og benmuskler. Rutsjebanen giver et sug i

maven, når man klatrer op i tårnet, og tilføjer spænding med den hurtige afgang. At rutsje træner børnenes balancesans, stabilitet og kernemuskler, når de sidder oprejst. Når børnene skal beslutte, hvem der skal være den næste, udvikler de empati og forhandlingsevner. Turtagning opbygger vigtige socio-emotionelle færdigheder til

samarbejdsleg. Platformen er et sted, hvor man kan lege med venner og være social.

Mellemstort rutsjetårn

PCM114621



Rutsjebane

Fysiske evner: her udvikles balance og rumlig bevidsthed, som børn rutsjer. Desuden styrkes muskler, når børn sidder op og rutsjer.
Social-emotionelle evner: stimulerer empati ved skiftevis turtagning



Stige

Fysiske evner: her understøttes krydsordination og hånd-øje-ordination når børn klatrer på stigen. Her bruger de især ben- og armmuskulatur. **Social-emotionelle evner:** her lærer børn at skiftes og samarbejde.

Mellemstort rutsjetårn

PCM114621



Paneler af 19 mm EcoCore™. EcoCore™ er et meget holdbart materiale, som ikke kun kan genbruges efter brug, men som også består af materiale, der er produceret af +95 % genanvendt materiale fra fødevareemballageaffald.



Stolper med varmgalvaniseret stålfod fås i forskellige materialer: 1) Trykimprægnerede fyrretræsstolper, 2) Forgalvaniseret stål stolper indvendig og udvendig med pulverlakeret topfinish, 3) Blyfri aluminium med farveanodiseret topfinish og 4) Greenline TexMade-stolper af 95 % genanvendt PE- og tekstilaffald.



Alle platforme er understøttet af unikt designede aluminiumsprofiler med lavt kulstofindhold og flere fastgørelsesmuligheder. De grå støbte platforme er lavet af 75 % PP-materiale, af genbrugsmaterialer, med et skridsikket mønster og en struktureret overflade.

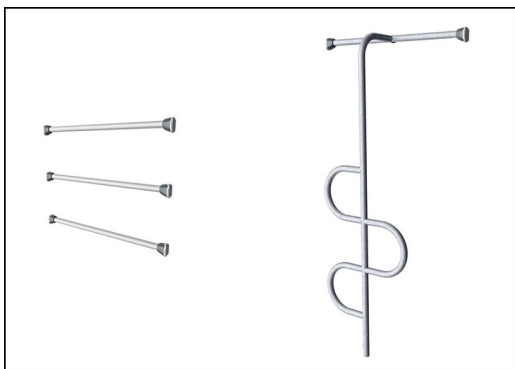

Rørstiger er varmgalvaniseret indvendigt og udvendigt med blyfrit zink. Galvaniseringen har fremragende korrosionsbestandighed i udendørs miljøer og kræver lav vedligeholdelse.



Rutsjebanerne kan vælges i seks forskellige farver og materialer. Lige eller buede PE-rutsjebaner, støbt i ét stykke, er fremstillet af 33 % genanvendt forbrugeraffald, som fødevareemballage, i forskellige farver. Kombinerede EcoCore™-sider og rustfrit stål. Rustfrit stål designet i ét stykke for mere hæværkssikkert løsninger.



KOMPAN GreenLine-versioner er designet med ultimative holdbare materialer med den lavest mulige CO2e-udledningsfaktor. TexMade-stolpe, EcoCore™-paneler af 95 % genanvendt forbrugsaffald og støbte PP-platforme.

Varenr. PCM114621-0901

Installationsinformation

Maks. faldhøjde	148 cm
Faldområde	22,0 m ²
Installationstid (timer)	6,8
Udgravningsmængde	0,27 m ³
Betonmængde	0,00 m ³
Forankringsdybde	90 cm
Fragtvægt	210 kg
Forankringsmuligheder	Overflade ✓ I jorden ✓

Garanti

EcoCore HDPE	Livstid
Galvaniseret stål	Livstid
Stolpe	10 år
PP-dæk	10 år
Garanterede reservedele	10 år



Bæredygtighedsdata

PCM114621



Vugge-til-port A1-A3	Total CO ₂ udlledning	CO ₂ e/kg	Gen-anvendte materialer
	kg CO ₂ e	kg CO ₂ e/kg	%
PCM114621-0950	245,75	1,37	70,19
PCM114621-0901	288,39	1,90	60,38

Den overordnede ramme for disse faktorer er Environmental Product Declaration (EPD), som kvantificerer "miljøoplysninger om et produkts livscyklus og muliggør sammenligninger mellem produkter, der opfylder samme funktion" (ISO, 2006). Dette følger strukturen og anvender en livscyklusvurderingstilgang til hele produktfasen fra råvarer til fremstilling (A1-A3))

Kompan A/S

C.F. Tietgens Boulevard 32C
DK-5220 Odense SØ
Denmark



Verification of CO₂ calculation of: Play systems



Data version no. 2023-10-05

The CO₂ calculation and data are in compliance with the principles of a carbon footprint impact according to the GHG protocol (Greenhouse Gas Protocol), Scope 3, cradle to gate related to all individual components in the product category: "Play systems" represented by item no.: PCM200321-0950.

(Scope 3 emissions include emission sources in the upstream and downstream value chain).

Date: 30. October 2023 | Valid until: 30. October 2025

Verified by:

Julie Marie Vejsgaard Larsen, LCA & EPD Consultant

Verification based on report: Validation of CO₂ calculation of 9 categories of Kompan product line, version 1.0, prepared by: Bureau Veritas HSE, Denmark: Julie M. V. Larsen.

Publication date: 30. October 2023

By Bureau Veritas HSE
www.bureauveritas.dk
+45 7731 1000



Mellemstort rutsjetårn

PCM114621

* Maks. faldhøjde | ** Samlet højde | *** Faldområde

* Maks. faldhøjde | ** Samlet højde

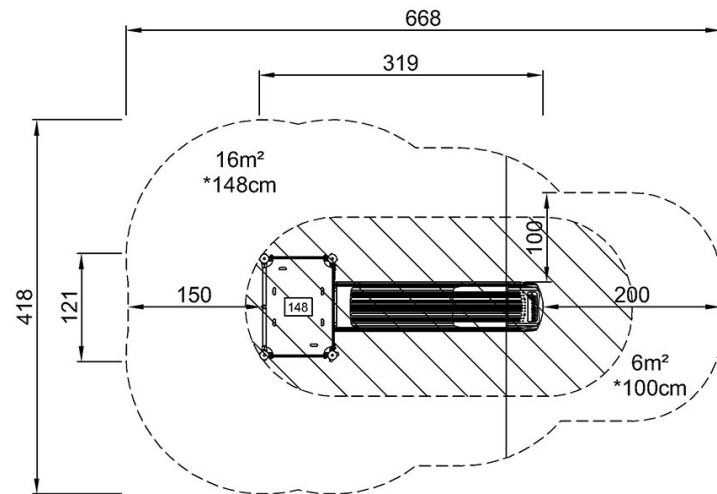

PCM114621
*148cm
**230cm
***22m²

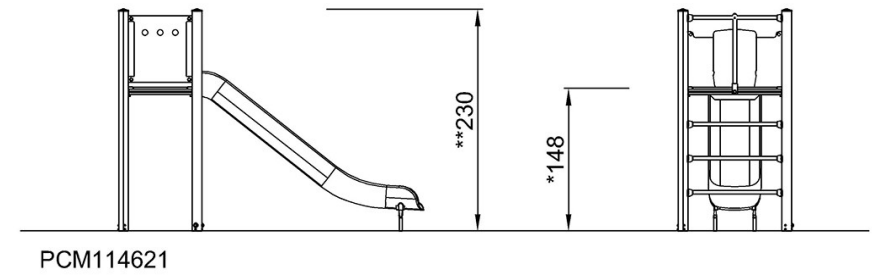

PCM114621

[Klik for at se FRA OVEN](#)

[Klik for at se FRA SIDEN](#)