

# Elefantvippe

NAT102

**KOMPANI**  
Let's play



Produktnummer NAT102-0412

## Produktinformasjon

Mål LxBxH	80x81x67 cm
Aldersgruppe	2+
Antall brukere	2
Fargevalg	



Elefantvippen inviterer barn til spennende gynging. Og de vil ikke bli skuffet: Elefantvippen er multifunksjonell ettersom barna kan velge mellom gummiåndtak eller håndstang, avhengig av hvilken vei de sitter å gynger. En bred fotstøtte er gitt i begge retninger, slik at to barn lett kan sitte mens de gynger, side om side eller i hver retning.

Gynging på Elefantvippen trener viktige motoriske ferdigheter som balanse og koordinering, som er grunnleggende for bevegelseskontroll. Når barn stammer føttene mot fotstøtten og holder godt fast i åndtakene eller stengene, trener de hovedmuskelgruppene. Men ikke minst, å leke med en venn på Elefantvippen trener

samarbeid og ferdigheter som turtaking. Dette er viktige sosio-emosjonelle ferdigheter som hjelper barn å få venner.



# Elefantvippe

NAT102



## Håndtak

**Fysisk:** de vertikale håndtakene sikrer et fast grep i ulike høyder, noe som er nødvendig for å vippe fortere. Dette trener hånd- og armmuskulaturen.



## Vippefjær

**Fysisk:** responsen på bevegelser trener balanse og romlig bevissthet. Dette er grunnleggende motoriske ferdigheter som hjelper barnets evne til å sitte stille på en stol som krever en god balansefølelse. **Kognitiv:** trener forståelsen av årsak og virkning: når man beveger kroppen reagerer vippet med bevegelse.



## Mulighet for dobbel sitteplass

**Sosioemosjonell:** muligheten for at to kan vippe sammen støtter samarbeidsevner. Videre er den fysiske kontakten med andre barn stor for barnets velvære, målbart i lavere kortisol (stresshormon) nivåer.



## Fotstøtte

**Fysisk:** muligheten for fotstøtte gir ekstra sikkerhet ved intensiv vipping. Å vippe stimulerer sansene for balanse og rom som er grunnleggende for å navigerer sikkert i hverdagen.

# Elefantvippe

NAT102



Stolper og plater er laget av furu fra bærekraftige europeiske kilder. Treverket er trykkimpregnert Klasse 3 med Tanalith E3475 i henhold til EN335 (Tilsvarende NTR Klasse AB). På forespørsel kan den leveres som FSC®-sertifisert (FSC® C004450).

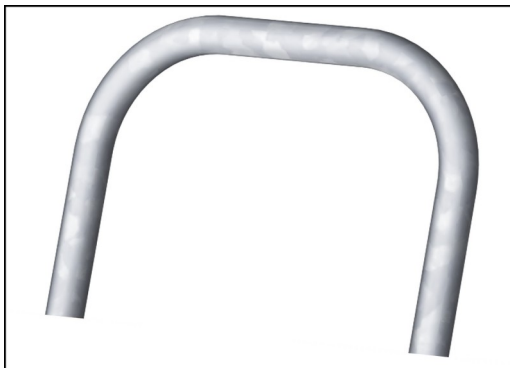

Ståloverflatene er varmgalvanisert på innsiden og utsiden med blyfri sink. Galvaniseringen har utmerket korrosjonsmotstand i alle miljøer og krever lite vedlikehold.



KOMPAN-Fjærer er laget av høykvalitets fjærstål i henhold til EN10270. Fjærene rengjøres med fosfatering før de males med en epoksygrunning og et polyesterpulverbelegg som toppfinish. Fjærene er festet med unike antiknipebeslag for maksimal sikkerhet og lang levetid.



Dreiehåndtaket er designet i form og diameter for å passe optimalt for eldre barn, og den spesielle termoplastiske polyuretan (TPU) gummioverflaten gjør den fin å ta på.

Produktnummer NAT102-0412

## Monteringsinformasjon

Maksimal fallhøyde	60 cm
Sikkerhetszone	8,8 m <sup>2</sup>
Total monterings tid	2,7
Utgraving	0,29 m <sup>3</sup>
Betong	0,00 m <sup>3</sup>
Forankringsdybde (standard)	42 cm
Forsendingsvekt	68 kg
Forankring	In-ground ✓ Surface ✓

## Garanti

Håndtak	10 år
Galvanisert stål	Livstids
Furutre	10 år
Garanterte reservedeler	10 år
Fjær	5 år



# Grønn data

NAT102



## Krybbe til port A1-A3

Totalt CO <sub>2</sub> -utslipp	CO <sub>2</sub> -ekvivalent per kg	Resirkuler te materialer	
kg CO <sub>2</sub> -ekvivalent	kg CO <sub>2</sub> -ekvivalent/kg	%	
NAT102-0412	154,40	2,54	40,69

Det overordnede rammeverket for disse faktorene er miljødeklarasjonen EPD (Environmental Product Declaration), som kvantifiserer «miljøinformasjon om produktets livssyklus og muliggjør sammenligninger mellom produkter som oppfyller samme funksjon» (ISO, 2006). Dette følger strukturen og anvender en livssyklusanalyse for hele produksjonsstadiet fra råvare til ferdig produksjon (A1-A3).

### Kompan A/S

C.F. Tietgens Boulevard 32C  
DK-5220 Odense SØ  
Denmark

Validation of CO<sub>2</sub> calculation method  
**BUREAU VERITAS**  
HSE Denmark A/S



### Verification of CO<sub>2</sub> calculation of: Nature play



Data version no. 2023-10-05

The CO<sub>2</sub> calculation and data are in compliance with the principles of a carbon footprint impact according to the GHG protocol (Greenhouse Gas Protocol), Scope 3, cradle to gate related to all individual components in the product category: "Nature play" represented by item no.: NRO409-0621.

(Scope 3 emissions include emission sources in the upstream and downstream value chain).

**Date: 30. October 2023 | Valid until: 30. October 2025**

Verified by:

Julie Marie Vejsgaard Larsen, LCA & EPD Consultant

Verification based on report: Validation of CO<sub>2</sub> calculation of 9 categories of Kompan product line, version 1.0, prepared by: Bureau Veritas HSE, Denmark: Julie M. V. Larsen.

**Publication date: 30. October 2023**

By Bureau Veritas HSE  
www.bureauveritas.dk  
+45 7731 1000



# Elefantvippe

NAT102

\* Maks fallhøyde | \*\* Total høyde | \*\*\* Sikkerhetszone

\* Maks fallhøyde | \*\* Total høyde

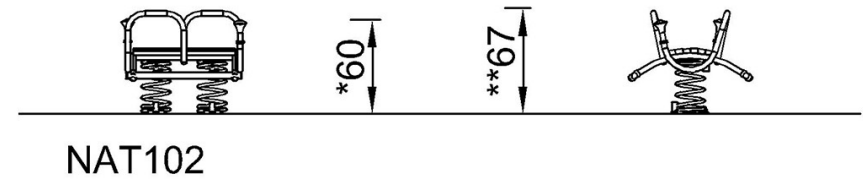
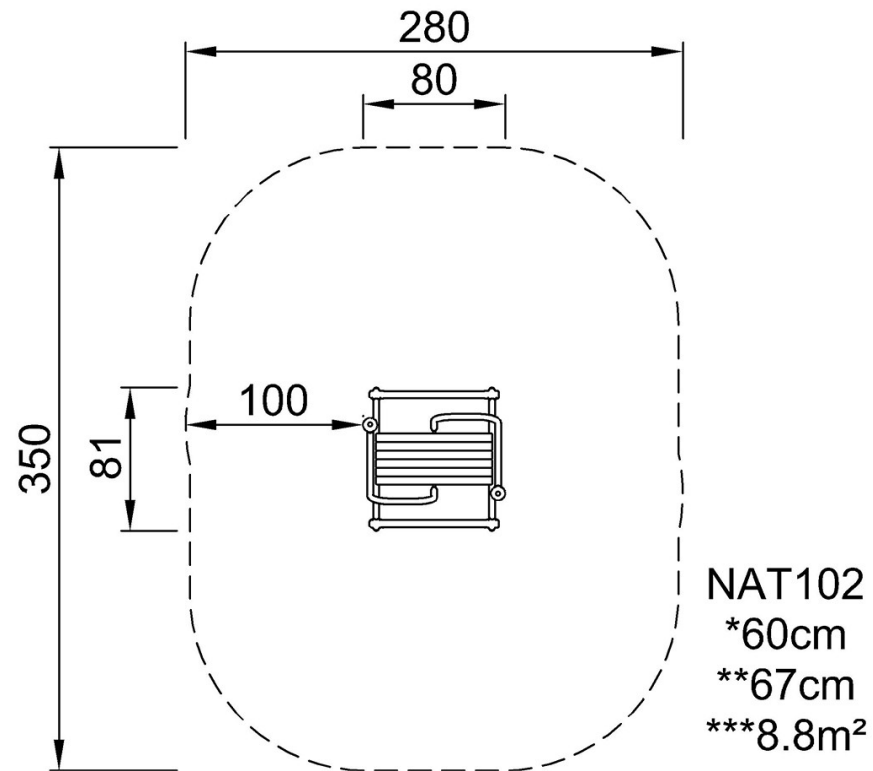

[Klikk for å se TOP VIEW](#)

[Klikk for å se SIDE VIEW](#)