

Originator

PCE105221

KOMPAN
Let's play



Originator er med sine mange forskellige niveauer og legepaneler en stor attraktion for småbørn. Variationen af legerum og aktiviteter bygger lag med legemuligheder, der får børnene til at ønske at komme tilbage gang efter gang. Klatrevægge giver klatring på to niveauer, der præsenterer forskellige legudfordringer og træner store muskelgrupper.

Fra den højeste platform tilbyder en rutsjebane og en krølleklatrer varierede turer ned til jordoverfladen. Rutsjeture med rotation træner opmærksomhed om plads, en vigtig motorisk færdighed til at dømmе afstande, hvilket er vigtigt i trafikken. På jordoverfladen definerer pæle rum til rollespil, og sandhjørnet tilføjer kreativ leg. Ansigtspanelet på et forhøjet niveau

kan bruges til at udtrykke følelser, mens de mange mødepunkter tilføjer social interaktion som en af Originators mange funktioner.



Varenr. PCE105221-0603

Generel produktinformation

Dimensioner LxBxH	557x422x452 cm
Alder	2+
Antal brugere	23
Farvemuligheder	

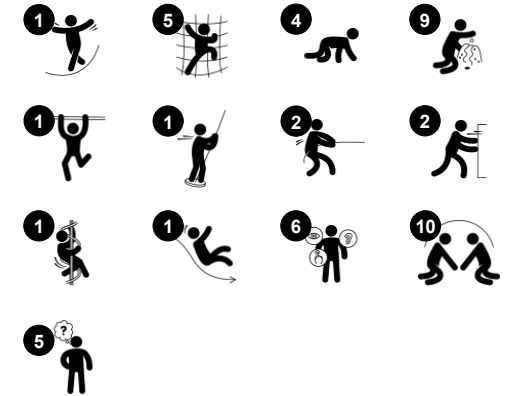

Originator

PCE105221

KOMPANI
Let's play



Klatrevæg

Fysiske evner: her understøttes krydsordination og styrker store muskelgrupper.



Bevægelig sandtragt

Social-emotionelle evner: understøtter samarbejde og at skiftes når børn hælder vand eller sand gennem tragten. **Kognitive evner:** når materialer passerer gennem tragte, udvikles børns logiske tænkning, og for yngre børn, forståelsen af objektpermanens: at materialer ikke forsvinder, men løber igennem. **Kreative evner:** sandtragten kan drejes og gør det muligt at ændre på hvor materialerne ender.



Ansigtspanel

Social-emotionelle evner: den tosidet panel tilskynder til gruppeleg og samtaler. **Kognitive evner:** her understøttes sindsteorien: At mennesker har forskellige følelser. Børns forståelse stimuleres af symboler og ansigtsudtryk, som udtrykker følelser. **Kreative evner:** markøren kan placeres i forskellige retninger for at skabe historier eller ændre fokus på ansigtsudtryk.



Rutsjebane

Fysiske evner: her udvikles balance og rumlig bevidsthed, som børn rutsjer. Desuden styrkes muskler, når børn sidder op og rutsjer. **Social-emotionelle evner:** stimulerer empati ved skiftevis turtagning **Kognitive evner:** her stimuleres forståelsen af rum, hastighed og afstand, som børn rutsjer ned.



Snoet brandmandsstang

Fysiske evner: her understøttes koordination og proprioception, som børn suser ned. Rotationen stimulerer balance. Armmuskler styrkes som børn vil holde godt fast. **Social-emotionelle evner:** stimulerer empati ved skiftevis turtagning **Kognitive evner:** understøtter logisk tænkning, som børn skal placere arme og ben.

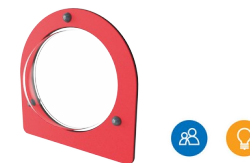

Boblevindue

Social-emotionelle evner: opfordrer til interaktion mellem dem inde og ude. **Kognitive evner:** forvrænger lyden af stemmen og udvikler logisk tænkning.



Panel med sandskovle

Fysiske evner: øje-hånd koordination og push-pull bevægelser. **Social-emotionelle evner:** her tilskyndes børn til samarbejde og giver mulighed for parallel leg. **Kognitive evner:** her understøttes logisk tænkning: forståelsen af årsag og virkning, som børn skifter materialer fra skovl til skovl. **Kreative evner:** bytte rundt på skovle og ændre deres position.

Originator

PCE105221



De buede ELEMENTS-elementer er støbt af UV-stabiliseret, genanvendeligt PE med 33 % genanvendte forbrugeraffald, såsom fødevareremballage. Med flere muligheder for indbyggede legefunktioner, der også sikrer en stærk panelløsning. Lige paneler er fremstillet af 19 mm HDPE EcoCore™ fra KOMPAN, som er et meget holdbart og genanvendeligt materiale fremstillet af +95 % PCM.

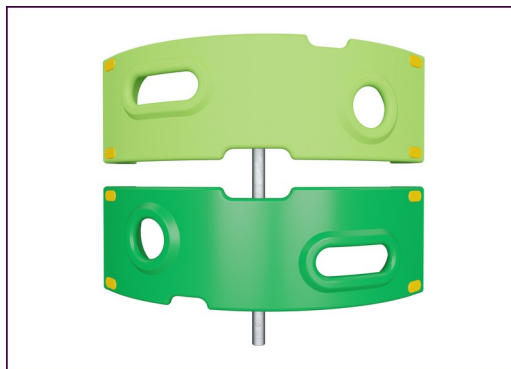

De viste klatreelementer er støbt af 33 % genanvendte forbrugeraffald, såsom fødevareremballage, i ét stykke med en vægtykkelse på mindst 5 mm. Klatreelementerne er lavet af genanvendeligt PE, som har en høj slagfasthed over et bredt temperaturspænd, hvilket sikrer vandalmodstand alle steder.

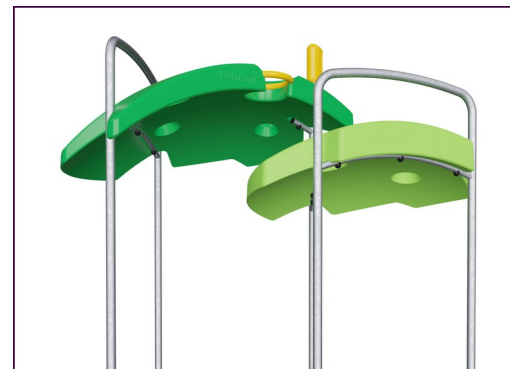

ELEMENTS-tagene er lavet af genanvendeligt PE fremstillet af 33 % genanvendte forbrugeraffald, såsom fødevareremballage, med en vægtykkelse på mindst 5 mm for at sikre høj holdbarhed i alle klimaer rundt om i verden. Stålrørene er varmgalvaniserede indvendigt og udvendigt for maksimal holdbarhed.



Stolperne er lavet af for-galvaniseret stål i høj kvalitet med pulverlakeret overflade. Stolpetoppe er lukket med hætter af UV-stabiliseret nylon (PA6). De støbte grå platforme er lavet af 75 % PP-materiale bestående af forbrugeraffald, som udtjente fiskenet, med et skridsikkert mønster og overflade. Alle platforme er understøttet af unikt designede aluminiumsprofiler med lavt kulstofindhold og flere fastgørelsesmuligheder.

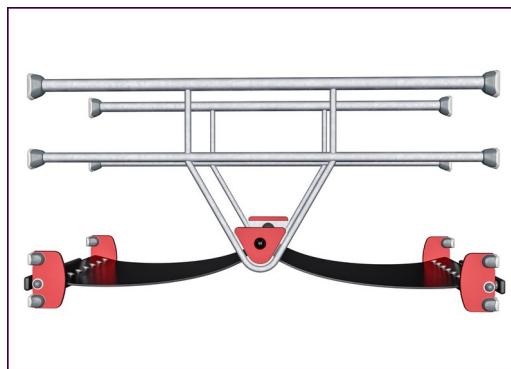

ELEMENTS gummimembraner er transportbånd lavet af lag af gummi blandet af naturgummi og SBR gummi og indlejret med lag af armering lavet af vævet PE og PA. Tykkelsen på 8mm sikrer høj holdbarhed i ethvert miljø.

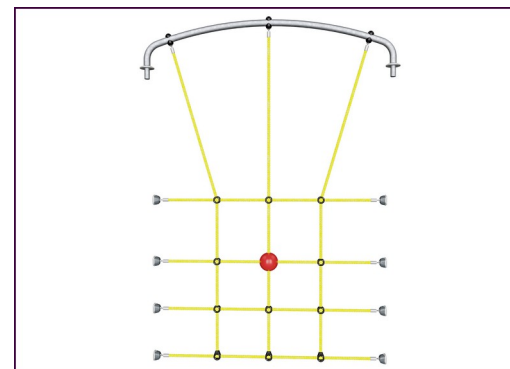

ELEMENTS-reb har seks ståltråde og en kerne af ståltråd. Hver streng er tæt omviklet med PES-garn, som er fremstillet af +95 % genanvendte forbrugeraffald, såsom fødevareremballage. Garnet smeltes derefter på hver enkelt tråd, hvilket gør rebene meget slidstærke og hærværksresistente.

Varenr. PCE105221-0603

Installationsinformation

Maks. faldhøjde	204 cm
Faldområde	40,8 m ²
Installationstid (timer)	27,4
Udgravningsmængde	0,38 m ³
Betonmængde	0,08 m ³
Forankringsdybde	60 cm
Fragtvægt	795 kg
Forankringsmuligheder	Overflade ✓ I jorden ✓

Garanti

Buede paneler	10 år
EcoCore HDPE	Livstid
Membran	2 år
Stolpe	10 år
Garanterede reservedele	10 år



Bæredygtighedsdata

PCE105221



Vugge-til-port A1-A3	Total CO ₂ udledning	CO ₂ e/kg	Genanvendte materialer
	kg CO ₂ e	kg CO ₂ e/kg	%
PCE105221-0603	1.704,84	2,85	45,92

Den overordnede ramme for disse faktorer er Environmental Product Declaration (EPD), som kvantificerer "miljøoplysninger om et produkts livscyklus og muliggør sammenligninger mellem produkter, der opfylder samme funktion" (ISO, 2006). Dette følger strukturen og anvender en livscyklusvurderingstilgang til hele produktfasen fra råvarer til fremstilling (A1-A3))

Kompan A/S
C.F. Tietgens Boulevard 32C
DK-5220 Odense SØ
Denmark



Verification of CO₂ calculation of: Play systems



Data version no. 2023-10-05

The CO₂ calculation and data are in compliance with the principles of a carbon footprint impact according to the GHG protocol (Greenhouse Gas Protocol), Scope 3, cradle to gate related to all individual components in the product category: "Play systems" represented by item no.: PCM200321-0950.

(Scope 3 emissions include emission sources in the upstream and downstream value chain).

Date: 30. October 2023 | Valid until: 30. October 2025

Verified by:

Julie Marie Vejsgaard Larsen, LCA & EPD Consultant

Verification based on report: Validation of CO₂ calculation of 9 categories of Kompan product line, version 1.0, prepared by: Bureau Veritas HSE, Denmark: Julie M. V. Larsen.

Publication date: 30. October 2023

By Bureau Veritas HSE
www.bureauveritas.dk
+45 7731 1000



Originator

PCE105221

* Maks. faldhøjde | ** Samlet højde | *** Faldområde

* Maks. faldhøjde | ** Samlet højde

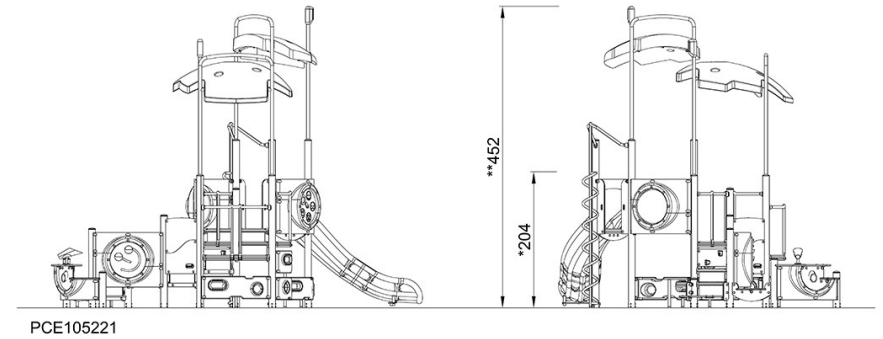
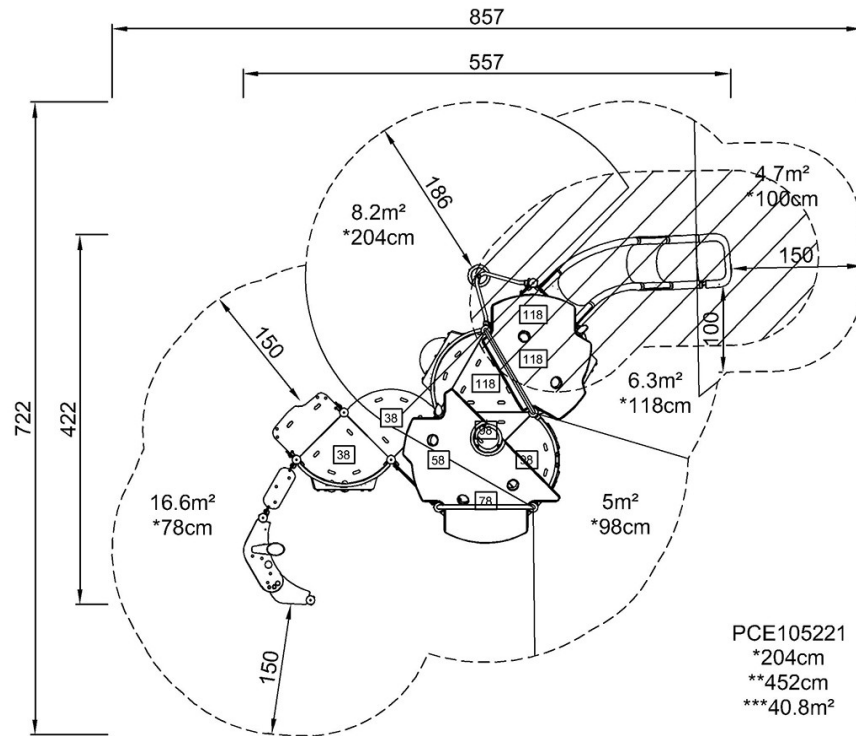

[Klik for at se FRA OVEN](#)

[Klik for at se FRA SIDEN](#)