

Spica 3

GXY8016

KOMPANI
Let's play

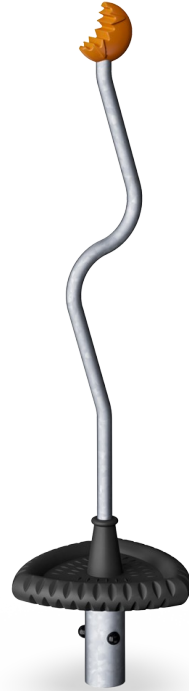

Tuotenumero GXY801621-3717	
Tuotetiedot	
Mitat PxLxK	44x45x169 cm
Ikäryhmä	6+
Leikkikapasiteetti	1
Värvaihtoehdot	

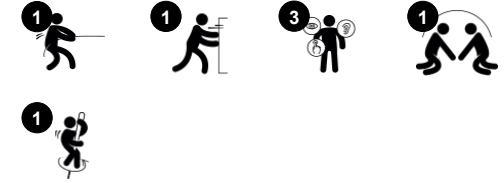

Omituiset muodot, isohampainen nuppi ja kolmioalusta kutsuvat uteliaita 6–12-vuotiaita tutkimaan Spicaa. Spican pyörimispiste on keskellä ja sen pyörittäminen vaatii tutkimista ja ongelmanratkaisua. Mutkalla olevasta tangosta voi pitää kiinni missä tahansa asennossa ja lapsi oppii, että tankoon päin nojaaminen kasvattaa vauhtia ja siitä poispäin nojaaminen

hidastaa vauhtia. Pyörimislogiikan oivaltaminen kehittää lapsen kognitiivisia taitoja, erityisesti loogista ajattelua. Spicalla eri asennoissa pyöriminen kehittää ketteryyttä, tasapainoa ja koordinaatiota. Kolmionmuotoisen alustan ansiosta siihen mahtuu jopa kolme lasta kerralla, jolloin leikkiessä myös sosiaaliset taidot, kuten yhteistyö- ja vuorottelutaidot,

harjaantuvat.



Spica 3

GXY8016

KOMPANI
Let's play



Kaareva tanko

Fyysinen: antaa lisätukea, johon tarttua tai nojata, kun istuu tai seisoo pyörivässä karusellissa.

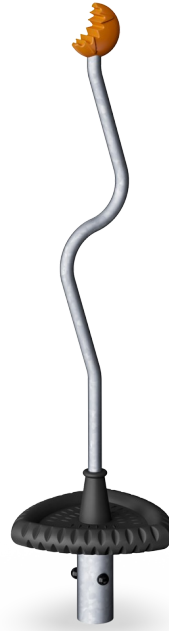

Kolmioistuin

Sosiaalis-emotionaalinen: vuorottelu, yhteistyö, seurustelu



Sisäinen kuulalaakeri

Kognitiivinen: looginen ajattelu, kun mietitään kuinka saada spinneri toimimaan painovoiman avulla, ei sitä vastaan.



Pyöriminen

Fyysinen: työntämällä tai vetämällä liikkeelle, lapset käyttävät lihasvoimaansa ja vahvistavat sydäntä. Pyöriminen kehittää tasapainon ja tilan tunnetta. **Sosiaalis-emotionaalinen:** kuuntelemalla ja neuvottelemalla siitä, kuinka hitaasti tai nopeasti mennään, lapset kehittävät empatiaa ja yhteistyötaitoja.

Spica 3

GXY8016



Spican laakerit on asennettu yksiosaiseen laakerikoteloon, jossa on vedenpoistoaukot. Kaksi isoa teräslaakeria ovat umpinaisia ja kestovoideltuja.



Ainutlaatuinen GALAXY-kolmiolevy on tehty galvanoidusta teräksestä, jonka päällä on pehmeä PUR-kumipinnoite. Pyöristetyissä reunoissa on luistamaton kuviointi turvallisten leikkien takaamiseksi.



Värillinen yläosa on tehty korkealaatuisesta ruiskuvaletusta nailonista (PA6), joka on UV-stabiloitu pitkän käyttöiän takaamiseksi. Kaksiosaisessa rakenteessa on terästappeja terästangon ympärillä.



Teräspintojen sisäpuoli on kuumasinkitty ja ulkopuoli on lyijytöntä sinkkiä. Sinkitys takaa erinomaisen korroosionkestävyyden ulkoympäristössä ja vähentää huollon tarvetta.

Tuotenumero GXY801621-3717

Asennustiedot

Putoamiskorkeus enintään	100 cm
Turva-alue	9,7 m ²
Asennusaika	1,6
Kaivanto	0,38 m ³
Betonivalu	0,30 m ³
Perustuksen syvyys (vakio)	90 cm
Lähetysten paino	60 kg
Ankkurointivaihtoehdot	Syväper. ✓ Pinta-as. ✓

Takuutiedot

Laakerirakenne	5 vuotta
Osat	10 vuotta
Sinkitty teräs	Elinikäinen
Takuuseen kuuluvat varaosat	10 vuotta



Kestävän kehityksen data

GXY8016



Tuotevaihe A1–A3

Hiilidioksi
dipäästöt
yhteensä

kg CO₂e

Hiilidioksi
dipäästöt
kiloa
kohden

kg CO₂e/kg

Kierrätys
materiaalit

%

GXY801621-3717

110,76

2,89

35,20

Näihin tekijöihin sovellettavana yleiskehityksenä käytetään Environmental Product Declaration -ympäristötuoteselostetta (EPD), jossa määritetään "ympäristötiedot tuotteen elinkaaren ajalta ja joka mahdollistaa samaan tehtävään tarkoitettujen tuotteiden keskinäisen vertailun" (ISO, 2006). Tämä seuraa elinkaariarviointimenetelmän (Life Cycle Assessment, LCA) rakennetta ja soveltaa sitä koko tuotevaiheeseen raaka-aineen hankinnasta tuotteen valmistukseen (A1–A3).

Kompan A/S

C.F. Tietgens Boulevard 32C
DK-5220 Odense SØ
Denmark

Validation of CO₂
calculation method
BUREAU VERITAS
HSE Denmark A/S



Verification of CO₂ calculation of: Freestanding play equipment

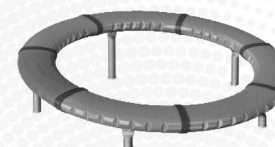

Data version no. 2023-10-05

The CO₂ calculation and data are in compliance with the principles of a carbon footprint impact according to the GHG protocol (Greenhouse Gas Protocol), Scope 3, cradle to gate related to all individual components in the product category: "Freestanding play equipment" represented by item no.: GXY916012-3417.

(Scope 3 emissions include emission sources in the upstream and downstream value chain).

Date: 30. October 2023 | Valid until: 30. October 2025

Verified by:

Julie Marie Vejsgaard Larsen, LCA & EPD Consultant

Verification based on report: Validation of CO₂ calculation of 9 categories of Kompan product line, version 1.0, prepared by: Bureau Veritas HSE, Denmark: Julie M. V. Larsen.

Publication date: 30. October 2023

By Bureau Veritas HSE
www.bureauveritas.dk
+45 7731 1000



Spica 3

GXY8016

Putoamiskorkeus enint. | Kokonaiskorkeus | Turva-alue

Putoamiskorkeus enint. | Kokonaiskorkeus

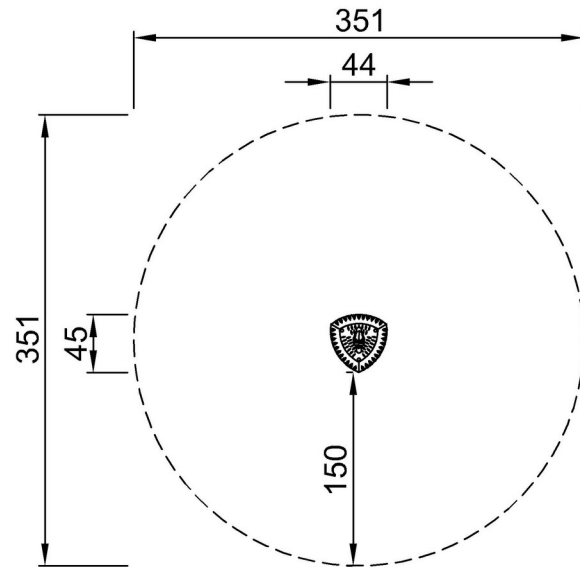

GXY8016XX-xx17
*100cm
**169cm
***9.7m²

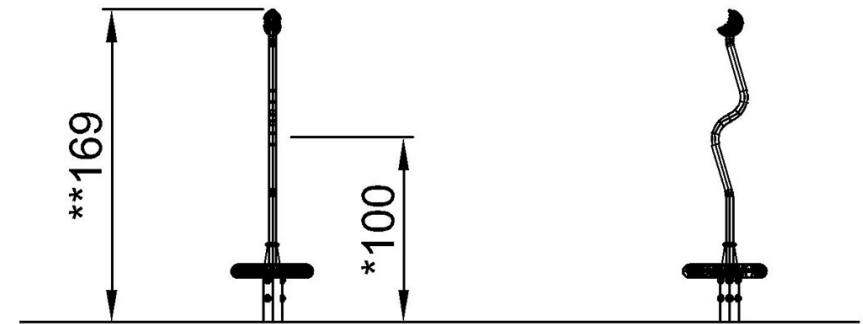

GXY8016

[Klikkaa nähdäksesi NÄKYMÄ YLHÄÄLTÄ](#)

[Klikkaa nähdäksesi NÄKYMÄ SIVULTA](#)