

Double tour avec poteau de pompier

KPW201301

KOMPANI



Référence KPW201301-0901

Informations générales

| | |
|--------------------------------|----------------|
| Dimensions LxPxH | 384x309x322 cm |
| Age minimum | 2+ |
| Capacité idéale (utilisateurs) | 14 |
| Options de couleurs | ● |

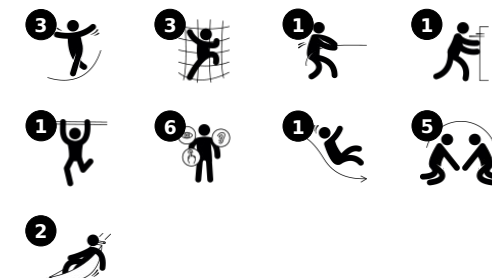

Cette aire de jeux classique aux couleurs vives attire les enfants encore et encore. Le grand mur d'escalade, le toboggan, le pont suspendu et le grand filet d'escalade offrent une telle variété de jeux que les enfants ont envie d'y revenir sans cesse. En plus d'être très amusantes, ces activités développent la motricité et la musculature de l'enfant. En faisant des

sauts périlleux sur la barre, l'enfant développe son sens de l'espace et son équilibre, deux aptitudes indispensables pour acquérir des compétences utiles dans la vie quotidienne, comme l'évaluation des distances. Le pont suspendu transparent ajoute une touche de suspense, car l'enfant peut sentir la hauteur lorsqu'il le traverse. Le grand filet

comporte des mailles plus petites et plus grandes, ce qui facilite l'escalade et le passage. Le toboggan offre une sortie amusante, et la perche de pompier permet de faire des descentes audacieuses. En somme, c'est un jeu qui a un but. Plaisir, amusement et acquisition de compétences utiles dans la vie quotidienne, tout en un.

Double tour avec poteau de pompier

KPW201301



Barre de saut périlleux

Physique: développer l'équilibre et le tronc en se suspendant aux genoux. Les muscles des bras, jambes et tronc se développent en grimant / faisant des sauts périlleux. **Socio-émotionnel:** rencontre, socialisation & prise de tours lors de la montée / descente.



Grimpeur

Physique: soutient la coordination croisée et la force des jambes, des bras et des mains. **Socio-émotionnel:** l'inclinaison donne un sentiment de sécurité à l'escalade.



Filet à grimper

Physique: les enfants développent coordination et force musculaire lorsqu'ils grimpent. Les grandes mailles permettent de grimper et de ramper, favorisant la conscience spatiale. **Socio-émotionnel:** les mailles permettent aux enfants d'être ensemble et de parler.



Échelle à tuyaux

Physique: la coordination croisée et coordination œil-main sont développées en grimant à l'échelle. L'escalade soutient les muscles du haut et du bas. **Socio-émotionnel:** apprendre à prendre son tour et à coopérer.



Pont suspendu

Physique: sens de l'équilibre et de l'espace et entraînement de la posture. **Socio-émotionnel:** coopération, tour de rôle et compétition positive.



Glisser

Physique: développe la conscience de l'espace & de l'équilibre. Les muscles du tronc sont entraînés lors de la descente en position verticale. **Socio-émotionnel:** l'empathie est encouragée en attendant son tour. **Cognitive:** développement de la compréhension de l'espace, de la vitesse & des distances en glissant.

Double tour avec poteau de pompier

KPW201301



Panneaux en pin certifié FSC® (FSC®C004450) avec traitement de base imprégné sous pression. Les montants et les extrémités supérieures sont protégés par un profilé en aluminium unique pour une durabilité extérieure optimale.

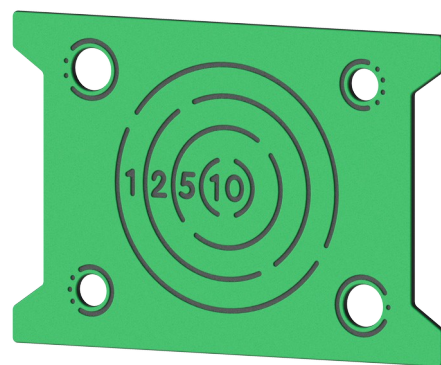

Panneaux de 19 mm EcoCore™, matériau hautement durable et respectueux de l'environnement, qui est non seulement recyclable après utilisation, mais se compose également d'un noyau fabriqué à partir de matériaux post-consommation recyclés à 100 % à partir de déchets d'emballages alimentaires.



Toiture en bois de pin certifié FSC® (FSC®C004450) avec traitement de base imprégné sous pression.

Référence KPW201301-0901

Installation

| | |
|----------------------------|-------------------------------|
| Hauteur de Chute Max. | 118 cm |
| Zone de sécurité | 33,5 m ² |
| Temps total d'installation | 14,1 heures |
| Volume d'excavation | 1,46 m ³ |
| Volume de béton | 0,00 m ³ |
| Profondeur ancrage | 90 cm |
| Poids d'expédition | 454 kg |
| Options d'ancrage | A enterrer ✓ A cheviller ✓ |

Garantie

| | |
|-------------------------------|---------------|
| EcoCore HDPE | Garanti à vie |
| Aluminium | 15 ans |
| Bois Pin | 10 ans |
| Cordes et filets | 10 ans |
| Dispo pièces après arrêt fab. | 10 ans |



Deux types de matériaux sont disponibles pour les poteaux de la tour principale : Poteaux en bois de pin Européen de classe 3, imprégné avec traitement au Tanalith E3475 conformément à la norme EN 335. Poteau en aluminium d'épaisseur 2 mm avec traitement de surface anodisé. Aluminium EN AW-6060 T66.

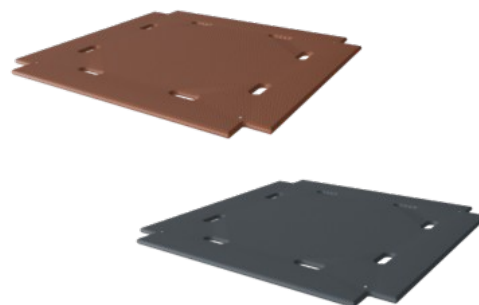

Les planchers et les panneaux d'activités ludiques sont disponibles en deux types de matériaux : Planchers imperméables en contreplaqué d'une épaisseur de 21,5 mm en bois de pin et d'aulne, avec un revêtement anti-dérapant des deux côtés. HPL, bois stratifié à haute pression, épaisseur 17,8 mm avec une surface anti-dérapante respectant la norme EN 438-6.



Les glissières peuvent être choisies en six couleurs et 3 matériaux différents : Glissières droites ou courbes en PE moulé d'une seule pièce. Côtés EcoCore™ combinés et acier inoxydable. Conception entièrement en acier inoxydable en une seule pièce pour des solutions plus résistantes au vandalisme.

EN 1176
compliant

Données sur le développement durable

KPW201301



Berceau à porte A1-A3

Émission
s totales
de CO₂

CO₂e/kg

Matériau
x
recyclés

kg CO₂e

kg CO₂e/kg

%

KPW201301-0901

834,90

2,46

25,80

Le cadre général appliqué est la Déclaration Environnementale Produit (DEP), qui quantifie « les informations environnementales sur le cycle de vie d'un produit et permet des comparaisons entre produits remplissant la même fonction » (ISO, 2006). Cela suit la structure et applique une approche d'évaluation du cycle de vie à l'ensemble de l'étape du produit, de la matière première à la fabrication (A1-A3))



Independent review certificate

Kompan A/S
C. F. Tietgens Blvd. 32C, 5220 Odense SØ

Bureau Veritas hereby attests that the CO₂e-calculations (covering materials, processing, waste and transport) done by Kompan for "Nature Play", meet the requirements set by the listed standard.

Kompan A/S uses a selection of EPDs and emission factors from the Life Cycle Assessment database Ecoinvent 3.11. These values are reported as kg CO₂e, with all other impact categories excluded in line with the scope of ISO 14067:2018. The emission factors cover, material use, manufacturing processes, transport to Kompan, and electricity used during manufacturing. The presented emissions fall under GHG Protocol scope 3 emissions. Scope 1 and 2 are not presented. Scope 3 emissions include emission sources in the upstream value chain of a company, downstream emissions are excluded in this analysis.

Method: ISO 14067:2018 using GHG protocol guidance documents, reported as kg CO₂e.

Object

The verification has been done on the one pager "NRO40901-0601" version: 27-10-2025. The supporting documentation "KOMPAN data_updated emissions factors_2025_V2" and "Emissions factors, EPD's and ecoinvent 3.11_2025" was also reviewed and approved.

Declaration

The verification has been completed as a critical review with a limited assurance. I hereby confirm that nothing has come to the reviewer's attention which would lead to conclude that the study does not give an accurate depiction or isn't completed following method of the CO₂e calculation, the requirements of ISO 14067:2018, and 14071:2024, in the above referenced documentation.

Note: This verification only covers calculation elements according to method described in ISO 14067:2018 and may not be seen as a Life Cycle Assessment according to ISO 14067:2018.

Ref.: Kompan_Verification report 2025, 28-10-2025

Date of certificate: 29-10-2025

Expire date: 29-10-2027

Verified by: Julie Marie Vejsgaard Larsen, Environmental Auditor

Signature:

Double tour avec poteau de pompier

KPW201301

* Hauteur de chute maximale | ** Hauteur totale | *** Zone de sécurité

* Hauteur de chute maximale | ** Hauteur totale

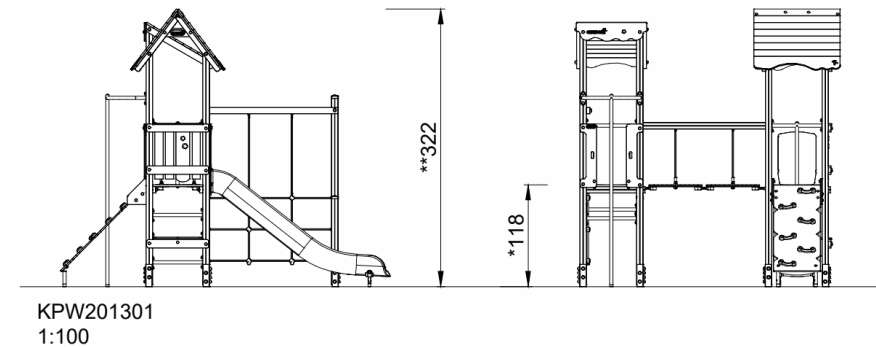
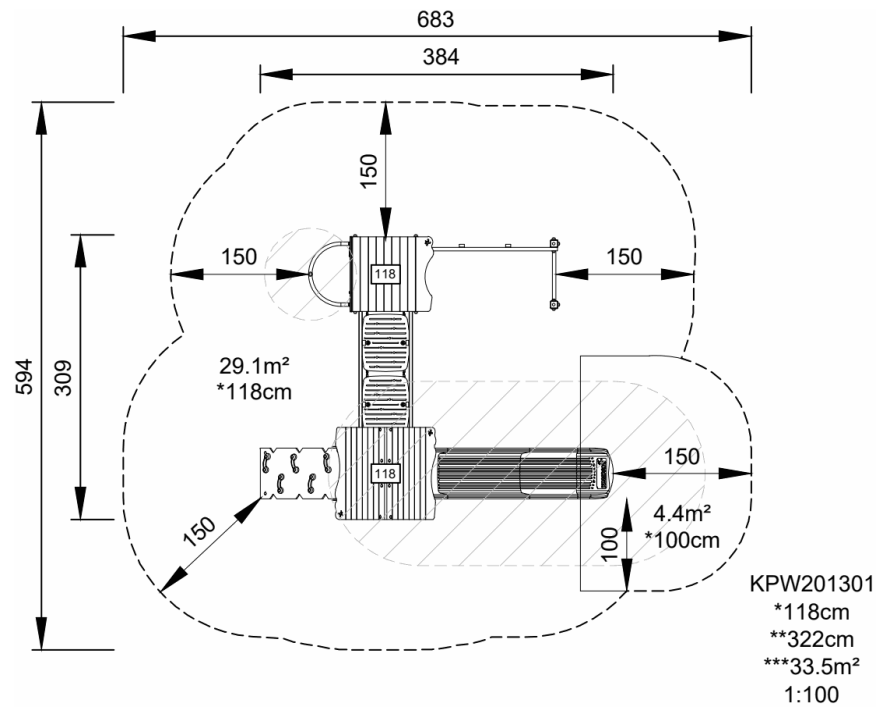

[Cliquez pour voir le rapport VUE DE DESSUS](#)

[Cliquez pour voir le rapport VUE LATÉRALE](#)