

Suspension Trainer Pro

FAZ101

KOMPAN
Let's play



Produktnummer FAZ10100-0900	
Produktinformasjon	
Mål LxBxH	390x106x334 cm
Aldersgruppe	13+
Antall brukere	3
Fargevalg	



Suspensjonshuskene er veldig effektive fordi de øker styrke, balanse, fleksibilitet og kjernestabilitet. Med 49 øvelser er slyngene et av de mest allsidige treningsutstyrene for alle muskelgrupper som kan trenes på på en funksjonell og effektiv måte, uansett formen til brukeren. Med slyngene kan alle trene på sitt eget nivå på grunn av skalerbar motstand.

Intensiteten til hver øvelse kan bestemmes ved å justere kroppsposisjonen slik at den gir mer eller mindre motstand.



Suspension Trainer Pro

FAZ101

KOMPAN
Let's play

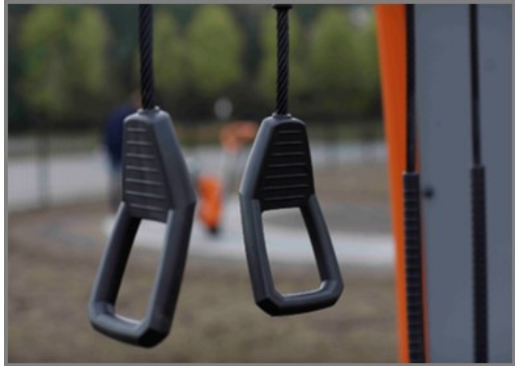

De unikt designede håndtakene er laget av PUR og en armert aluminiumsramme som sikrer et sterkt, men lett design. De ergonomisk formede håndtakene garanterer et godt og behagelig grep.



De store instruksjonsskiltene er laget som en sandwichkonstruksjon bestående av 2 x 6mm polykarbonatark med tydelige instruksjoner trykt på innsiden av panelene. Dette gir en hærverkssikker konstruksjon.

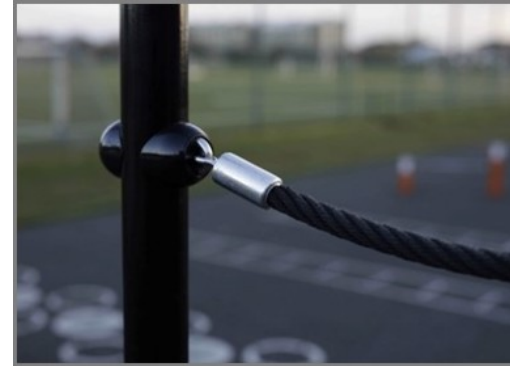

Tauene er laget av UV-stabilisert PES med innvendig stålkabelforsterkning. Polyester garnet er laget av +95 % gjenbruksmaterialer og er induktivt smeltet på hver tråd, noe som gir god slitestyrke.



Hver Suspension Trainer har tre sett med håndtak plassert i tre forskjellige høyder, 40, 90 og 130 cm. Dette gjør at folk i alle høyder kan bruke seksjonen, og gir muligheten til å gjøre over 40 forskjellige øvelser.



For å sikre hovedrammen er de oransje fargede hovedstolpene laget av $\varnothing 101,6 \times 3$ mm stålstolper, som er varmgalvanisert og pulverlakkert oransje (RAL2010). Støttestolpene får den samme overflatebehandlingen og er laget av $\varnothing 76,1 \times 3,6$ mm stålrør, pulverlakkert grått (RAL7012).



Suspension Trainer fra KOMPAN har uavhengig forankrede håndtak med 40 cm avstand mellom tauene. Det gir brukeren god treningsplass og gjør fjæringstreneren ekstremt enkel og behagelig å bruke.

Produktnummer FAZ10100-0900

Monteringsinformasjon

Maksimal fallhøyde	0 cm
Sikkerhetssone	26,5 m ²
Total monterings tid	7,1
Utgraving	0,63 m ³
Betong	0,35 m ³
Forankringsdybde (standard)	90 cm
Forsendingsvekt	377 kg
Forankring	In-ground ✓ Surface ✓

Garanti

Tildekkede ståldeler	10 år
PUR komponenter	10 år
Tau & nett	10 år
Skliit	10 år
Garantert reservedeler	10 år



Grønn data

FAZ101



Krybbe til port A1-A3

Totalt CO ₂ -utslipp	CO ₂ -ekvivalent per kg	Resirkuler te materialer	
kg CO ₂ -ekvivalent	kg CO ₂ -ekvivalent/kg	%	
FAZ10100-0900	805,88	3,06	45,76

Det overordnede rammeverket for disse faktorene er miljødeklarasjonen EPD (Environmental Product Declaration), som kvantifiserer «miljøinformasjon om produktets livssyklus og muliggjør sammenligninger mellom produkter som oppfyller samme funksjon» (ISO, 2006). Dette følger strukturen og anvender en livssyklusanalyse for hele produksjonsstadiet fra råvare til ferdig produksjon (A1-A3).

Kompan A/S

C.F. Tietgens Boulevard 32C
DK-5220 Odense SØ
Denmark



Verification of CO₂ calculation of: Fitness



Data version no. 2023-10-05

The CO₂ calculation and data are in compliance with the principles of a carbon footprint impact according to the GHG protocol (Greenhouse Gas Protocol), Scope 3, cradle to gate related to all individual components in the product category: "Fitness" represented by item no.: FAZ10100-0900.

(Scope 3 emissions include emission sources in the upstream and downstream value chain).

Date: 30. October 2023 | Valid until: 30. October 2025

Verified by:

Julie Marie Vejsgaard Larsen, LCA & EPD Consultant

Verification based on report: Validation of CO₂ calculation of 9 categories of Kompan product line, version 1.0, prepared by: Bureau Veritas HSE, Denmark: Julie M. V. Larsen.

Publication date: 30. October 2023

By Bureau Veritas HSE
www.bureauveritas.dk
+45 7731 1000



Suspension Trainer Pro

FAZ101

* Maks fallhøyde | ** Total høyde | *** Sikkerhetssone

* Maks fallhøyde | ** Total høyde

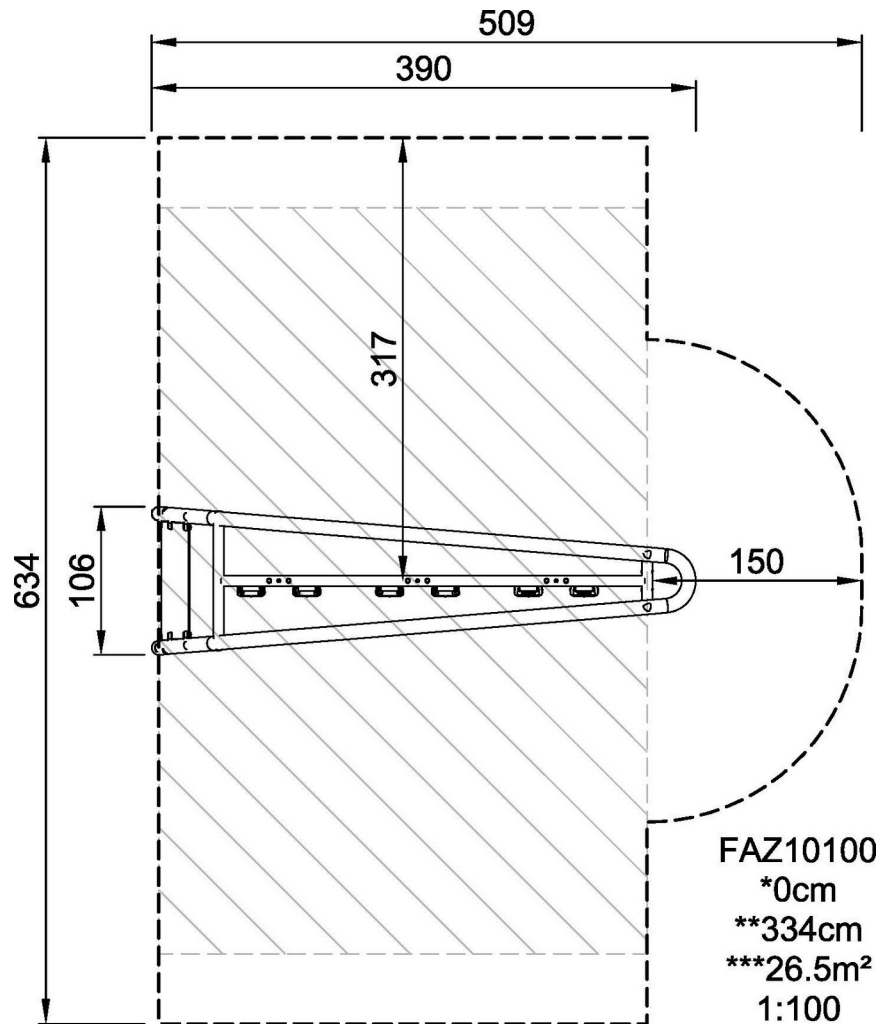

[Klikk for å se TOP VIEW](#)

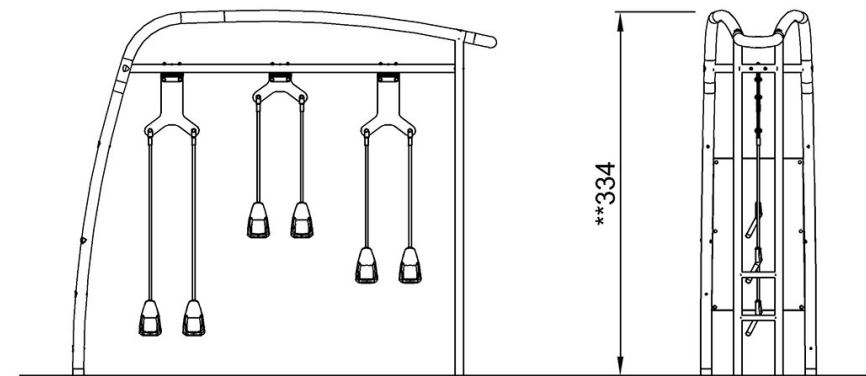

FAZ10100

[Klikk for å se SIDE VIEW](#)