

# Speeltoestel - Scout

PCE105021

**KOMPAN**  
Let's play



Speeltoestel - Scout is een prachtig speeltoestel met kleurrijke details. Het heeft een enorme aantrekkingskracht op actieve kinderen die zin hebben om te klimmen, glijden en roetsjen. Het compacte toestel heeft meerdere ingangen en allerlei verschillende speelmogelijkheden. Er valt zoveel te doen en te beleven, dat kinderen niet uitgespeeld raken. Ze kunnen op allerlei manieren naar het

hoogste platform klimmen en zelf bepalen of ze een eenvoudige of meer uitdagende klimroute nemen. Klimmen traint de spieren en stimuleert de ontwikkeling van bilaterale coördinatievaardigheden. Deze vaardigheden zijn essentieel voor de ontwikkeling van andere belangrijke vaardigheden, zoals lezen. Vanaf het platform, zijn er twee leuke manieren om razendsnel terug naar beneden te glijden: via

de glijbaan of de brandweerstang. Van de brandweerstang glijden, traint de spieren en vergroot het ruimtelijk inzicht. Deze vaardigheid draagt op haar beurt weer bij aan de ontwikkeling van wiskundig inzicht. De glijbaan verbetert de rompstabiliteit en stimuleert de ontwikkeling van evenwichtsgevoel.

Item nummer PCE105021-0603

## Algemene Product Informatie

Afmetingen LxBxH	232x369x418 cm
Leeftijdsgroep	2+
Speelcapaciteit	10
Kleuropties	

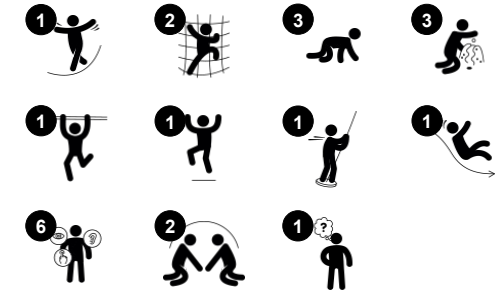

# Speeltoestel - Scout

PCE105021



De gebogen ELEMENTS-panels zijn gegoten uit UV-gestabiliseerd, recyclebaar PE gemaakt van 33% post-consumer gerecycled materiaal. En ze bieden meerdere opties voor ingebouwde speel functies die zorgen voor een sterke paneeloplossing. De rechte panels zijn gemaakt van KOMPAN 19mm HDPE EcoCore™. Dit is een uiterst duurzaam, milieuvriendelijk en recyclebaar materiaal gemaakt van +95% PCM.

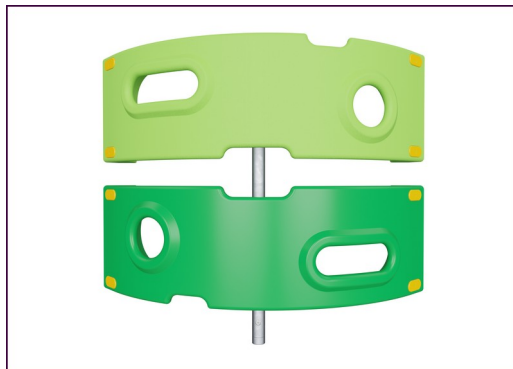

De getoonde klimelementen zijn gemaakt van 33% post-consumer gerecycled materiaal, uit één stuk gegoten en met een minimale wanddikte van 5mm. De klimelementen zijn gemaakt van recyclebaar PE. Dit materiaal heeft een hoge slagbestendigheid binnen een breed temperatuurbereik, wat zorgt voor vandalismebestendigheid op alle locaties.

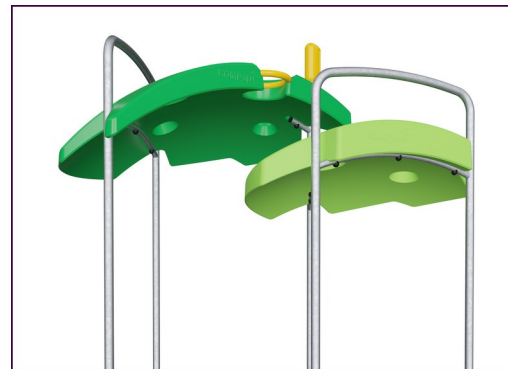

De ELEMENTS-daken zijn gemaakt van recyclebaar PE gemaakt van 33% post-consumer gerecycled materiaal en hebben een minimale wanddikte van 5mm om een hoge duurzaamheid te garanderen, in alle klimaten wereldwijd. De stalen buizen zijn van binnen en buiten thermisch verzinkt voor een maximale duurzaamheid.



De hoofdstanders zijn gemaakt van hoogwaardig voorverzinkt staal met een gepoedercoate toplaag. De bovenkant van de standers is afgesloten met doppen gemaakt van UV-bestendig nylon (PA6). De grijsgekleurde, gegoten PP vloeren hebben een anti-slip structuur en bestaan voor 75% uit gerecycled post-consumer afval. Alle vloeren worden ondersteund door speciaal ontworpen profielen, gemaakt van koolstofarm aluminium en voorzien van meerdere bevestigingspunten.

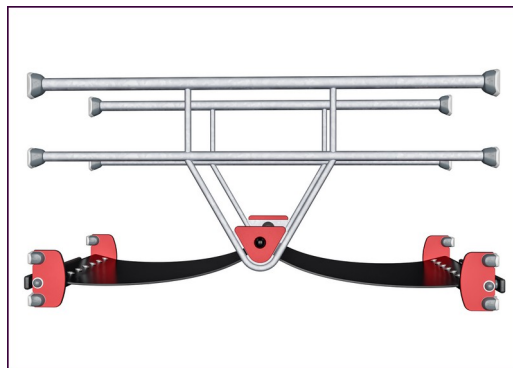

ELEMENTS rubbermembranen zijn transportbanden die gemaakt zijn van lagen rubber vermengd met natuurrubber en SBR-rubber. Ze zijn ingebed met lagen bepantsering van geweven PE en PA. De dikte van 8 mm zorgt voor een hoge duurzaamheid in elke omgeving.

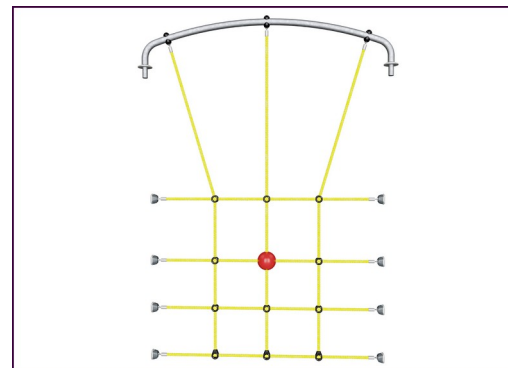

ELEMENTS touwen hebben zesstrengs staaldraden en een staaldraadkern. Elke streng is strak omwikkeld met PES-garen, gemaakt van +95% post-consumer materiaal. Het garen wordt gesmolten op iedere afzonderlijke streng, waardoor de touwen zeer slijtvast en vandalismebestendig zijn.

Item nummer PCE105021-0603

## Installatie informatie

Max. valhoogte	118 cm
Veiligheidszone	25,1 m <sup>2</sup>
Totale installatietijd	12,1
Graafwerk (vol.)	0,65 m <sup>3</sup>
Benodigd beton	0,30 m <sup>3</sup>
Verankeringsdiepte	60 cm
Verzendingsgewicht	362 kg
Verankeringsopties	Oppervlak ✓ In-ground ✓

## Garantie informatie

Gebogen panels	10 jaar
EcoCore HDPE	Levenslang
Membraan	2 jaar
Stander	10 jaar
Gegarandeerde reserveonderdelen	10 jaar



# Sustainability Data

PCE105021



Cradle to Gate A1-A3	Total CO <sub>2</sub> emission	CO <sub>2</sub> e/kg	Recycled materials
	kg CO <sub>2</sub> e	kg CO <sub>2</sub> e/kg	%
<b>PCE105021-0603</b>	740,16	2,66	46,74

The overall framework applied for these factors is the Environmental Product Declaration (EPD), which quantifies "environmental information on the life cycle of a product and enable comparisons between products fulfilling the same function" (ISO, 2006). This follows the structure and applies a Life-Cycle Assessment approach to the entire Product stage from raw material through manufacturing (A1-A3))

**Kompan A/S**  
 C.F. Tietgens Boulevard 32C  
 DK-5220 Odense SØ  
 Denmark



## Verification of CO<sub>2</sub> calculation of: Play systems



Data version no. 2023-10-05

The CO<sub>2</sub> calculation and data are in compliance with the principles of a carbon footprint impact according to the GHG protocol (Greenhouse Gas Protocol), Scope 3, cradle to gate related to all individual components in the product category: "Play systems" represented by item no.: PCM200321-0950.

(Scope 3 emissions include emission sources in the upstream and downstream value chain).

**Date: 30. October 2023 | Valid until: 30. October 2025**

Verified by:

Julie Marie Vejsgaard Larsen, LCA & EPD Consultant

Verification based on report: Validation of CO<sub>2</sub> calculation of 9 categories of Kompan product line, version 1.0, prepared by: Bureau Veritas HSE, Denmark: Julie M. V. Larsen.

**Publication date: 30. October 2023**

By Bureau Veritas HSE  
 www.bureauveritas.dk  
 +45 7731 1000



# Speeltoestel - Scout

PCE105021

Max. valhoogte | Totale Hoogte | Veiligheidszone

Max. valhoogte | Totale Hoogte

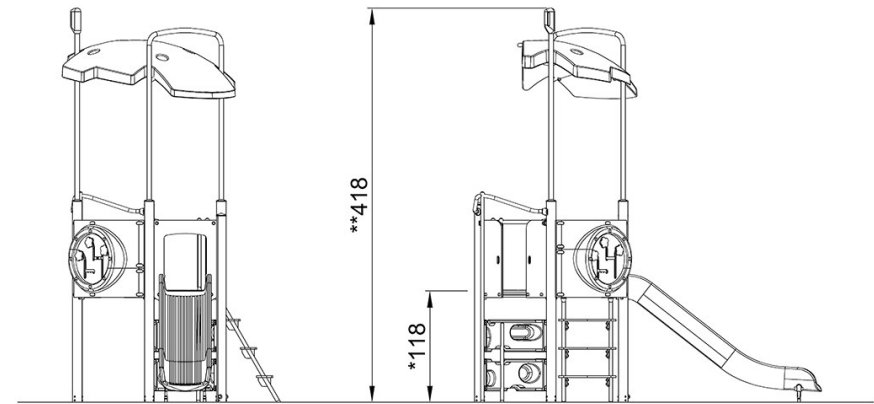
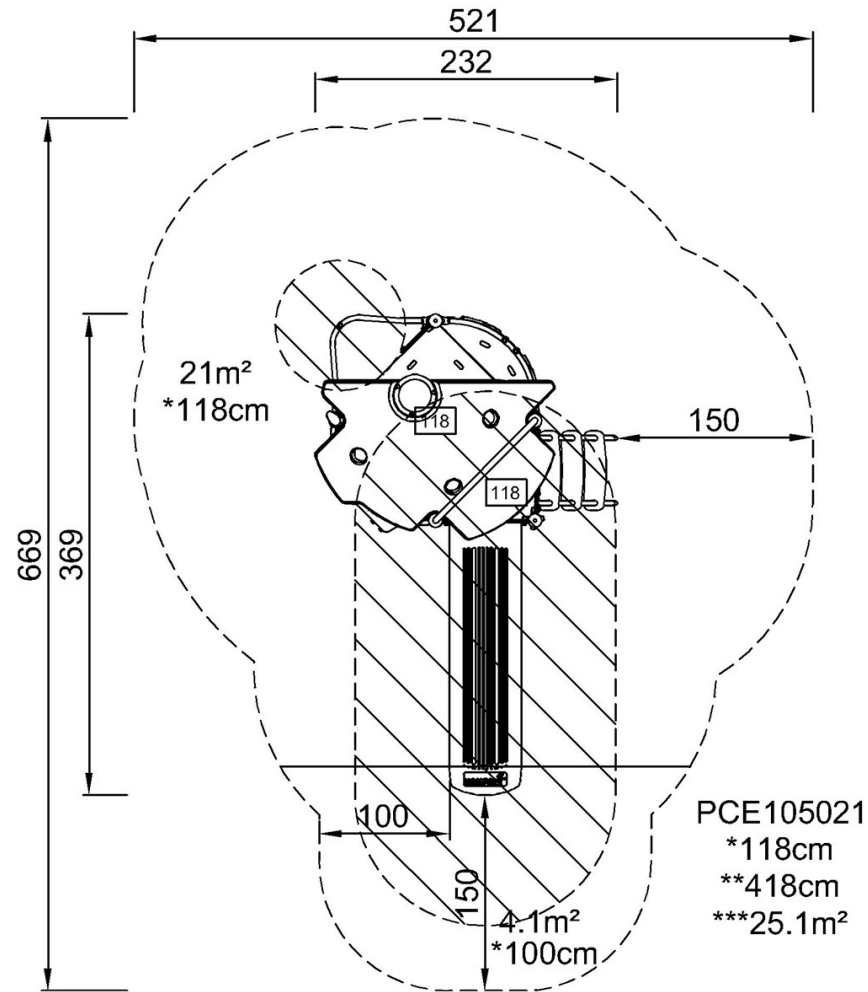

PCE105021

[Bekijk BOVENAANZICHT](#)

[Bekijk ZIJAAANZICHT](#)