

Leg Lift & Pull Up

FSW238

KOMPAN
Let's play



产品编号 FSW23800-0901

产品信息概览

长宽高尺寸	117x110x240 cm
适用年龄段	13+
容纳人数	2
颜色选择	



查看 KOMPAN Fit 健身应用程序了解更多信息



该产品将腿部抬高站台和引体向上杆结合在一起，在一平方米的面积上提供了大量的锻炼机会。腿部提升站台是锻炼腹部的绝佳设备。它允许用户在椅子上支撑自己的同时进行腿部的提升，从而锻炼腹部肌肉。这种锻炼方式可以锻炼到所有腹部肌肉。引体向上是力量训练的重要组成部分。引体向上杆提供了一系列练习方式，其特点是有多个把手，适合不同的手部姿势。初学者可以将

脚放在水平杆上，在做引体向上时减轻体重，然后再进行高级训练。为确保每个人都能够到引体向上杆，该设施还设有一个踏板。

Leg Lift & Pull Up

FSW238



连接器是由压铸铝，适合户外环境和高频率使用。连接的螺丝是不锈钢的，并由锌垫圈保护。



信息指示牌是由 PA6(聚酰胺) 制成，显示相关练习和二维码。当扫描二维码时，会链接到运动的动画演示，并提供下载 KOMPAN sport & fitness 应用程序的途径，该应用程序将提供大量的运动和锻炼。



立柱由 $\text{Ø}101.6 \times 2\text{mm}$ 制成，预镀锌碳钢，粉末涂层，可在所有情况下提供出色的保护。



台阶由挤压铝制成，表面防滑。铝具有很高的耐腐蚀性，保证了产品的耐久性。台阶安装在 34.7cm 和 54.7cm 的高度上，这样可以方便地到达顶部活动区域。



The frame of the leg lift is made from $\text{Ø}38 \times 2\text{mm}$ HDG steel tube. The support plates are made from 15mm Ekogrip®, a 15 mm PE plate with a 3 mm top-layer of thermoplastic rubber with non-skid effect. The arm supports are 110 x 195mm, 580mm apart, and 1315mm above ground. The back support is 335 x 500mm. The opening in the back is 30 x 350mm.



The pull up bar is made from $\text{Ø}32 \text{ mm}$ HDG steel bar. The bar is 1080mm wide and 2300mm above ground

产品编号 FSW23800-0901

安装信息

最大跌落高度	132 cm
安全面积	13.9 m ²
安装总时长	3.8
开挖量	0.23 m ³
混凝土使用量	0.12 m ³
标准入地深度	90 cm
运输重量	87 kg
固定选项	入地 ✓ 地表 ✓

质保信息

连接罩	10 年
EcoCore HDPE	终身质保
镀锌钢结构	终身质保
立柱	10 年
承保零部件	10 年



Sustainability Data

FSW238



从原材料到成品

CO₂ 排放总量

kg CO₂e

CO₂ 排放量 / 千克

kg CO₂e/kg

回收的原料

%

FSW23800-0901

179.38

3.15

45.09

这些因素采用的总体框架为环保产品声明 (EPD), 该声明可量化“产品生命周期的环保信息, 并对相同功能的产品进行对比” (ISO, 2006)。在遵循该框架的同时, 对从原材料到制造的整个产品阶段 (A1-A3) 应用生命周期评估法。

Kompan A/S

C.F. Tietgens Boulevard 32C
DK-5220 Odense SØ
Denmark

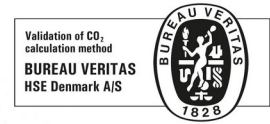

Verification of CO₂ calculation of: Fitness



Data version no. 2023-10-05

The CO₂ calculation and data are in compliance with the principles of a carbon footprint impact according to the GHG protocol (Greenhouse Gas Protocol), Scope 3, cradle to gate related to all individual components in the product category: "Fitness" represented by item no.: FAZ10100-0900.

(Scope 3 emissions include emission sources in the upstream and downstream value chain).

Date: 30. October 2023 | Valid until: 30. October 2025

Verified by:

Julie Marie Vejsgaard Larsen, LCA & EPD Consultant

Verification based on report: Validation of CO₂ calculation of 9 categories of Kompan product line, version 1.0, prepared by: Bureau Veritas HSE, Denmark: Julie M. V. Larsen.

Publication date: 30. October 2023

By Bureau Veritas HSE
www.bureauveritas.dk
+45 7731 1000



Leg Lift & Pull Up

FSW238

最大跌落高度 | 总高度 | 安全区域

最大跌落高度 | 总高度

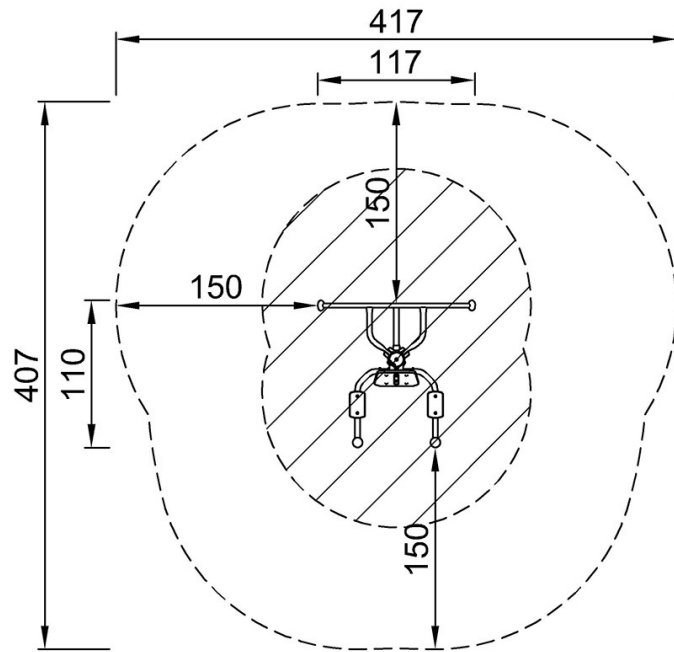

FSW23800
*132cm
**240cm
***13.9m²

[点击查看俯视图](#)

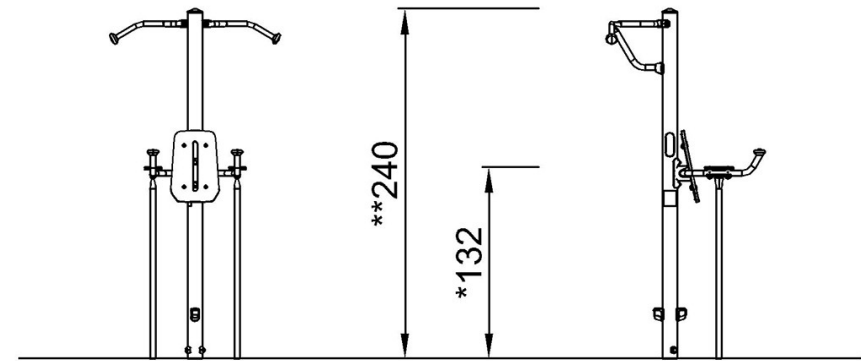

FSW23800

[点击查看侧面图](#)