

Robinia Dubbele Turbo Challenge

FRO212

KOMPAN
Let's play



Item nummer FRO21200-1001

Algemene Product Informatie

Afmetingen LxBxH	451x126x291 cm
Leeftijdsgroep	13+
Speelcapaciteit	3
Kleuropties	<input type="radio"/>



Meer op KOMPAN Fit app

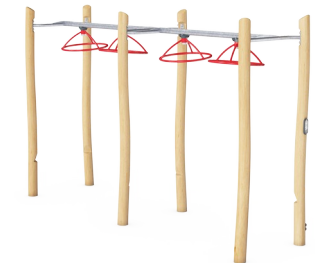

De Turbo Challenge is het meest dynamische en spannendste onderdeel van alle hindernisbaanoefeningen. Om de oefening op de beste manier uit te voeren, is een combinatie van vaardigheden, timing, ritme en cross-body coördinatie nodig. Deze Turbo Challenge is breed en hoog om ervoor te zorgen dat iedereen vrij kan hangen en

bewegen. Om ervoor te zorgen dat iedereen de dynamische wielen kan bereiken zijn er 4 treden op verschillende hoogtes. Voor een optimale en directe swing zijn de 4 dynamische wielen onder een hoek van 5 graden gemonteerd.

De Robinia balken zijn gemaakt van schors- en sapvrije Robinia stammen in verschillende

afmetingen. Robinia is een inheemse Europese houtsoort met een hoge sterkte en natuurlijke duurzaamheid in verschillende klimaatsomstandigheden. KOMPAN gebruikt hout van FSC-gecertificeerde bronnen.

Robinia Dubbele Turbo Challenge

FRO212



Alle Organic Robinia-producten van KOMPAN zijn gemaakt van Robinia-hout uit duurzame Europese bronnen. Op verzoek kan het worden geleverd met FSC® certificaat (FSC® C004450).



Het Robinia hout kan worden geleverd als onbehandeld ruw hout of behandeld met transparant pigment dat de nerf en gouden kleur van het hout behoudt.



Alle KOMPAN-fitnessproducten voldoen aan de ASTM F3101 & EN16630 Outdoor Fitness-normen. De belastingstesten worden uitgevoerd als een statische test door dynamische factoren en veiligheidsfactoren toe te voegen aan de gespecificeerde belasting van 78 kg per gebruiker. Een product dat bedoeld is voor 1 gebruiker wordt belast met 420 kg.

Item nummer FRO21200-1001	
Installatie informatie	
Max. valhoogte	125 cm
Veiligheidszone	28,0 m ²
Totale installatietijd	8,1
Graafwerk (vol.)	1,18 m ³
Benodigd beton	0,35 m ³
Verankeringsdiepte	100 cm
Verzendingsgewicht	571 kg
Verankeringsopties	In-ground ✓ Oppervlak ✓
Garantie informatie	
Lagerhuisconstructie	5 jaar
Gegalvaniseerd staal	Levenslang
Robinia hout	15 jaar
Gegarandeerde reserveonderdelen	10 jaar
Wielen	10 jaar



De Turbo Challenge heeft een basis van thermisch verzinkt staal volgens NEN-EN ISO1461 en een gepoedercoate bovenzijde. Dit zorgt voor een ultieme corrosiebestendigheid in alle klimaten ter wereld.



Sustainability Data

FRO212

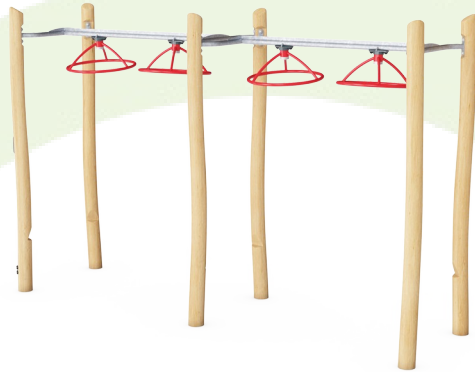

Cradle to Gate A1-A3	Total CO ₂ emission	CO ₂ e/kg	Recycled materials
	kg CO ₂ e	kg CO ₂ e/kg	%
FRO21200-1001	256,00	0,60	9,40

The overall framework applied for these factors is the Environmental Product Declaration (EPD), which quantifies "environmental information on the life cycle of a product and enable comparisons between products fulfilling the same function" (ISO, 2006). This follows the structure and applies a Life-Cycle Assessment approach to the entire Product stage from raw material through manufacturing (A1-A3))

Kompan A/S
C.F. Tietgens Boulevard 32C
DK-5220 Odense SØ
Denmark



Verification of CO₂ calculation of: Fitness



Data version no. 2023-10-05

The CO₂ calculation and data are in compliance with the principles of a carbon footprint impact according to the GHG protocol (Greenhouse Gas Protocol), Scope 3, cradle to gate related to all individual components in the product category: "Fitness" represented by item no.: FAZ10100-0900.

(Scope 3 emissions include emission sources in the upstream and downstream value chain).

Date: 30. October 2023 | Valid until: 30. October 2025

Verified by:

Julie Marie Vejsgaard Larsen, LCA & EPD Consultant

Verification based on report: Validation of CO₂ calculation of 9 categories of Kompan product line, version 1.0, prepared by: Bureau Veritas HSE, Denmark: Julie M. V. Larsen.

Publication date: 30. October 2023

By Bureau Veritas HSE
www.bureauveritas.dk
+45 7731 1000



Robinia Dubbele Turbo Challenge

FRO212

Max. valhoogte | Totale Hoogte | Veiligheidszone

Max. valhoogte | Totale Hoogte

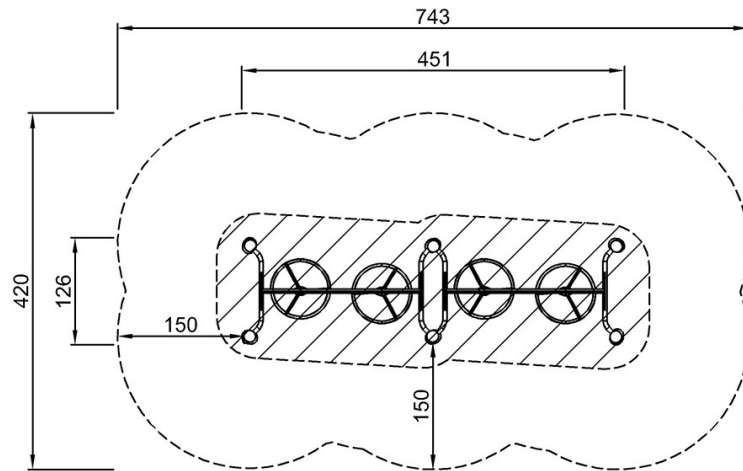

FRO21200
*125cm
**291cm
***28m²

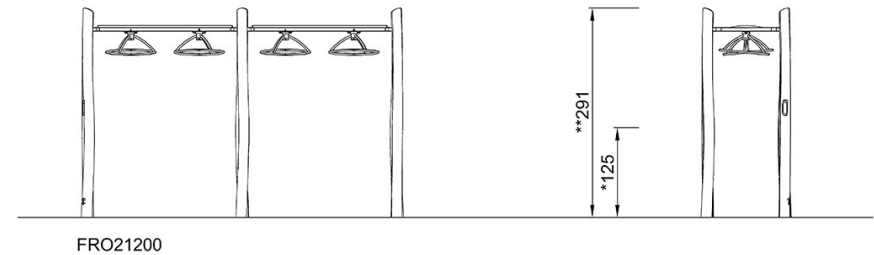

[Bekijk BOVENAANZICHT](#)

[Bekijk ZIJAANZICHT](#)