

Banc Lombaire

FSW41100

KOMPAN[®]



Référence FSW41100-0001

Informations générales

Dimensions LxPxH	105x73x88 cm
Age minimum	13+
Capacité d'accueil (utilisateurs)	1
Options de couleurs	



Le Banc Lombaire est équipé d'un repose-pieds adaptable qui s'ajuste à des utilisateurs de toutes tailles et permet ainsi une utilisation confortable sans avoir à régler la machine. Le support de hanches rembourré garantit un grand confort. Le banc permet de réaliser une large gamme d'exercices d'extension du dos, renforçant efficacement les extenseurs de

hanche ainsi que les muscles du bas et du haut du dos.



Banc Lombaire

FSW41100

KOMPAN



Tous les produits de remise en forme KOMPAN sont conformes aux normes pour l'entraînement physique de plein air ASTM F3101 et EN16630. Les tests de charge sont effectués sous forme d'essai statique en ajoutant des facteurs dynamiques ainsi que des facteurs de sécurité à une charge spécifiée de 78 kg par utilisateur. Un produit destiné à un utilisateur est chargé à 420 kg.

All Steel components are made from carbon steel, with a hot-dip galvanized surface according to ISO1461, and a powder coating corrosion class C3 according to ISO12944-2. Lead content for surfaces is below 90ppm, and below 100ppm for base material.

La distance entre les deux poignées est de 667 mm. Les poignées facilitent la montée et la descente de l'équipement par l'utilisateur et permettent des exercices alternatifs comme les dips.

Référence FSW41100-0001

Installation

Hauteur de Chute Max.	88 cm
Zone de sécurité	13,2 m ²
Temps total d'installation	0,0 heures
Volume d'excavation	0,00 m ³
Volume de béton	0,00 m ³
Profondeur ancrage	0 cm
Poids d'expédition	112 kg
Options d'ancrage	

Garantie

Métal galvanisé / peint	10 ans
Pièces creuses en PE	10 ans
Dispo pièces après arrêt fab.	10 ans



Le banc dispose de 3 positions de repose-pieds pour s'adapter aux utilisateurs de toutes tailles et pour varier les exercices.



A compact and durable foam positioned at the hips provides support and ensures a comfortable and stable position during exercise.

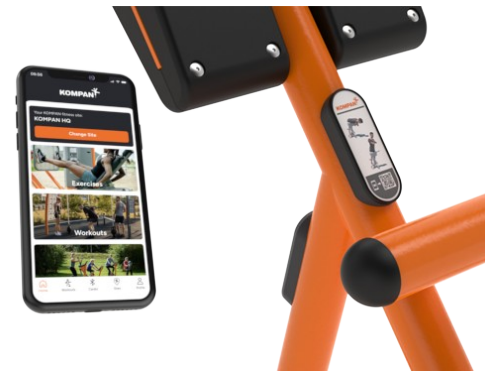

The information sign is made of PA6 (Polyamide) and shows the most relevant exercise and a QR code. The QR code links to a video of the exercise in the KOMPAN sports & fitness App, which will provide a large amount of exercises and training.

EN
16630
compliant

Données sur le développement durable

FSW41100



Berceau à porte A1-A3	Émissions totales de CO ₂	CO ₂ e/kg	Matériaux recyclés
	kg CO ₂ e	kg CO ₂ e/kg	%
FSW41100-0001	0,00	0,00	0,00

Le cadre général appliqué est la Déclaration Environnementale Produit (DEP), qui quantifie « les informations environnementales sur le cycle de vie d'un produit et permet des comparaisons entre produits remplissant la même fonction » (ISO, 2006). Cela suit la structure et applique une approche d'évaluation du cycle de vie à l'ensemble de l'étape du produit, de la matière première à la fabrication (A1-A3))



Independent review certificate

Kompan A/S
C. F. Tietgens Blvd. 32C, 5220 Odense SØ

Bureau Veritas hereby attests that the CO₂e-calculations (covering materials, processing, waste and transport) done by Kompan for "Fitness", meet the requirements set by the listed standard.

Kompan A/S uses a selection of EPDs and emission factors from the Life Cycle Assessment database Ecoinvent 3.11. These values are reported as kg CO₂e, with all other impact categories excluded in line with the scope of ISO 14067:2018. The emission factors cover, material use, manufacturing processes, transport to Kompan, and electricity used during manufacturing. The presented emissions fall under GHG Protocol scope 3 emissions. Scope 1 and 2 are not presented. Scope 3 emissions include emission sources in the upstream value chain of a company, downstream emissions are excluded in this analysis.

Method: ISO 14067:2018 using GHG protocol guidance documents, reported as kg CO₂e.

Object

The verification has been done on the one pager "FAZ10100-0900" version: 27-10-2025. The supporting documentation "KOMPAN data_updated emissions factors_2025_V2" and "Emissions factors, EPD's and ecoinvent 3.11_2025" was also reviewed and approved.

Declaration

The review has been completed as a critical review with a limited assurance. I hereby confirm that nothing has come to the reviewer's attention which would lead to conclude that the study does not give an accurate depiction or isn't completed following method of the CO₂e calculation, the requirements of ISO 14067:2018, and 14071:2024, in the above referenced documentation.

Note: This verification only covers calculation elements according to method described in ISO 14067:2018 and may not be seen as a Life Cycle Assessment according to ISO 14067:2018.

Ref.: Kompan_Verification report 2025, 28-10-2025

Date of certificate: 29-10-2025

Expire date: 29-10-2027

Verified by: Julie Marie Vejsgaard Larsen, Environmental Auditor

Signature:

Banc Lombaire

FSW41100

* Hauteur de chute maximale | ** Hauteur totale | *** Zone de sécurité

* Hauteur de chute maximale | ** Hauteur totale

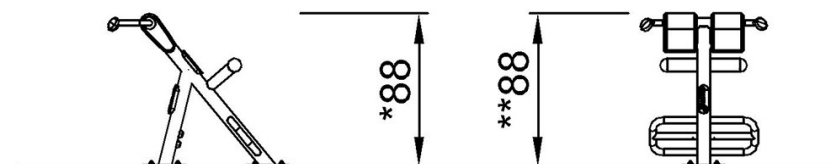
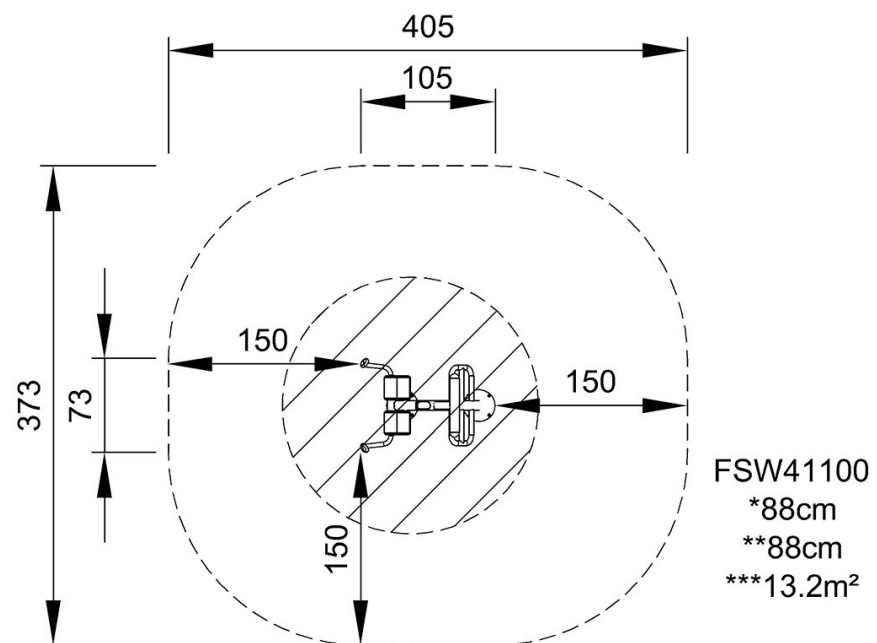

FSW41100

[Cliquez pour voir le rapport VUE DE DESSUS](#)

[Cliquez pour voir le rapport VUE LATÉRALE](#)