

Combi 2

FSW102

KOMPAN
Let's play



在 Bench 上，用户可以通过抬腿和仰卧起坐等练习，对核心和下背部肌肉进行完美的训练。简易的握把设计确保任何人都能以正确的方式进行锻炼。结构紧凑、功能齐全的街头健身组合，包括 Incline Bench， Push Up Bar， Decline Press， Horizontal Ladder 和 Pull Up Station。Combi 2 适合专业人士和初学者，各种单杠巧妙放置，决定了训练的难度，又有干净

整洁的健身空间来进行高级训练。Pull Up Bar 由实心钢制成，直径为 32 毫米，大小适中，男女均可轻松握住。由于单杠悬挂高度为 2.33 米，因此每个人都能自由悬挂，并使用单杠进行各种引体向上运动。

产品编号 FSW10201-0901

产品信息概览

长宽高尺寸	450x344x240 cm
适用年龄段	13+
容纳人数	6
颜色选择	



查看 KOMPAN Fit 健身应用程序了解更多信息



Combi 2

FSW102



立柱由 $\text{Ø}101.6 \times 2\text{mm}$ 制成，预镀锌碳钢，粉末涂层，可在所有情况下提供出色的保护。



连接器是由压铸铝，适合户外环境和高频率使用。连接的螺丝是不锈钢的，并由锌垫圈保护。

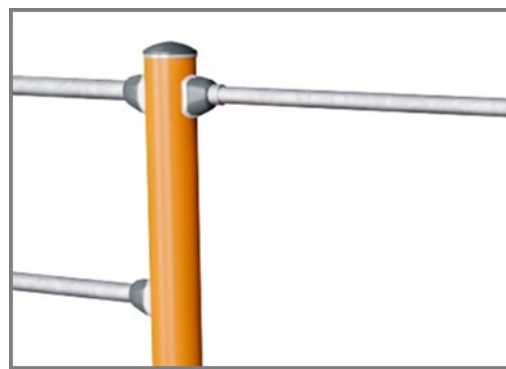

所有用于引体向上的拉杆是由 $\text{Ø}32\text{mm} \times 138\text{mm}$ ，坚固的热浸镀 S235JR 钢条制成。这个直径为每个人都提供了良好的抓握力。



把手提供 4 种不同的高度来放置手或脚，48 厘米，76 厘米，104 厘米和 132 厘米，以提供不同的难度。



信息指示牌是由 PA6(聚酰胺)制成，显示相关练习和二维码。当扫描二维码时，会链接到运动的动画演示，并提供下载 KOMPAN sport & fitness 应用程序的途径，该应用程序将提供大量的运动和锻炼。



表面的 Ekogrip® 面板，由 15mm 的聚乙烯组成，顶部有一层 3mm 厚的热塑性橡胶。Ekogrip® 面板具有防滑效果，在任何天气情况下都能提供舒适和安全的训练。

产品编号 FSW10201-0901

安装信息

最大跌落高度	133 cm
安全面积	30.2 m ²
安装总时长	6.0
开挖量	0.70 m ³
混凝土使用量	0.31 m ³
标准入地深度	90 cm
运输重量	197 kg
固定选项	入地 ✓ 地表 ✓

质保信息

接口	10 年
EcoCore HDPE	终身质保
镀锌钢结构	终身质保
立柱	10 年
承保零部件	10 年



Sustainability Data

FSW102



从原材料到成品

CO₂ 排放总量

CO₂ 排放量 / 千克

回收的原料

kg CO₂e

kg CO₂e/kg

%

FSW10201-0901

311.58

2.13

63.05

这些因素采用的总体框架为环保产品声明 (EPD), 该声明可量化“产品生命周期的环保信息, 并对相同功能的产品进行对比”(ISO, 2006)。在遵循该框架的同时, 对从原材料到制造的整个产品阶段 (A1-A3) 应用生命周期评估法。

Kompan A/S

C.F. Tietgens Boulevard 32C
DK-5220 Odense SØ
Denmark



**Verification of CO₂ calculation of:
Fitness**



Data version no. 2023-10-05

The CO₂ calculation and data are in compliance with the principles of a carbon footprint impact according to the GHG protocol (Greenhouse Gas Protocol), Scope 3, cradle to gate related to all individual components in the product category: "Fitness" represented by item no.: FAZ10100-0900.

(Scope 3 emissions include emission sources in the upstream and downstream value chain).

Date: 30. October 2023 | Valid until: 30. October 2025

Verified by:

Julie Marie Vejsgaard Larsen, LCA & EPD Consultant

Verification based on report: Validation of CO₂ calculation of 9 categories of Kompan product line, version 1.0, prepared by: Bureau Veritas HSE, Denmark: Julie M. V. Larsen.

Publication date: 30. October 2023

By Bureau Veritas HSE
www.bureauveritas.dk
+45 7731 1000



Combi 2

FSW102

最大跌落高度 | 总高度 | 安全区域

最大跌落高度 | 总高度

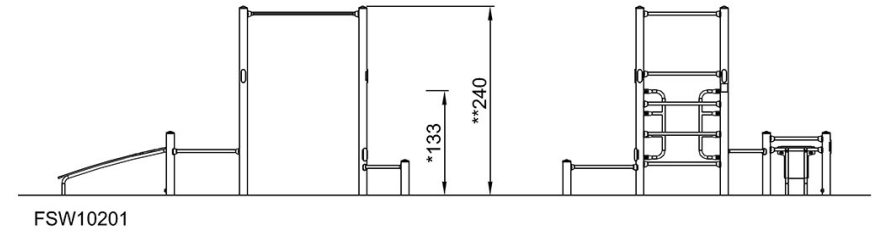
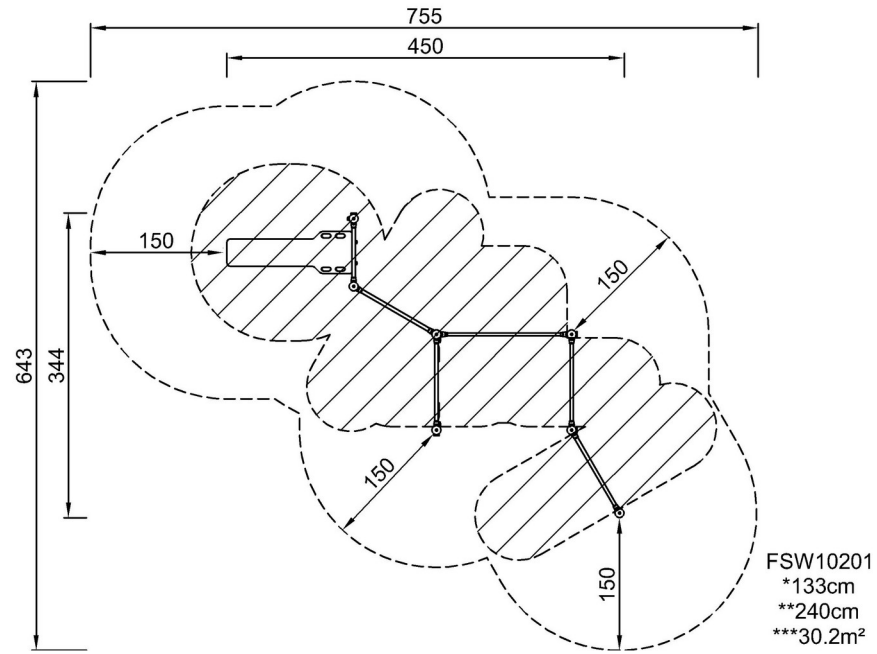

[点击查看俯视图](#)

[点击查看侧面图](#)