

# Treslott

NAT506

**KOMPAN**  
Let's play



Treslottet med sitt romslige utkikkstårn, den røde sklien og den utfordrende vaklebroen tiltrekker seg barn umiddelbart. De vil balansere på broen til plattformen, ha holde utkikk gjennom kikkerten før de suser nedover sklien, og så vil de gjenta samme runde, igjen og igjen. Den allsidige motoriske ferdigheten og muskelopplæringen for småbarn dekker

nødvendige bevegelsesbehov: de trener balanse, romfølelse og krysskoordinering når de kryper opp trappene til vaklebroen og deretter på plattformen. Disse motoriske ferdighetene stimulerer kroppsbevisstheten og bygger selvtillit. Når de sklir ned fra treslottet, trener småbarn overkroppsstabilitet og balanse. Dette er grunnleggende for å kunne

sitte stille og konsentrere seg. Plattformvinduet og kikkerten inviterer til sosialt samvær, slik at små barn kan utvikle vennskap gjennom lek.

Produktnummer NAT506-0612

## Produktinformasjon

Mål LxBxH	161x371x218 cm
Aldersgruppe	1+
Antall brukere	9
Fargevalg	●

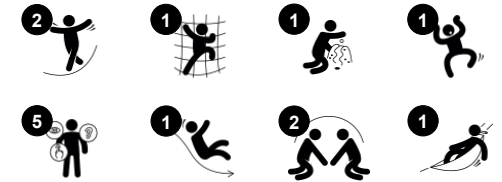

# Treslott

NAT506

**KOMPAN**  
Let's play



## Kikkertene

**Kognitiv:** kikkertene gir et håndgripelig tema og legger dermed opp til dramatisk lek.

Dramatisk lek er en god trener for språk- og kommunikasjonsferdigheter. **Kreativ:** kikkertene kan dreies i alle retninger. Å se gjennom dem gir et nytt perspektiv på verden.



## Sklie

**Fysisk:** å sklie utvikler romlig bevissthet og følelse av balanse. Videre trenes kjernemuskulaturen når du sitter oppreist og glir ned. **Sosioemosjonell:** empati, tur-taking og risikotaking **Kognitiv:** små barn utvikler sin forståelse av rom, hastighet og avstander når de glir raskt ned.



## Trappe

**Fysisk:** krysskoordinering brukes, og støtter samarbeidet mellom venstre og høyre hjernehalvdel, noe som hjelper på leseferdighetene. For små barn trenes den romlig bevisstheten når de går trapper.



## Trekking bridge

**Fysisk:** den vakkende broen trener balansering og koordinering samt romlig bevissthet: når barn krysser broen ved å løpe eller hoppe. **Sosioemosjonell:** turtaking og omtanke når man passerer hverandre. Samarbeid og sosialt samvær med andre i og rundt broen.



## Skrå plattform

**Fysisk:** trener balanse- og romfølelsen. **Sosioemosjonell:** modighet, selvtillit, omtanke og turtaking, som alle er viktige ferdigheter i livet, blir praktisert.

# Treslott

NAT506



Stolper og plater er laget av furu fra bærekraftige europeiske kilder. Treverket er trykkimpregnert Klasse 3 med Tanalith E3475 i henhold til EN335 (Tilsvarende NTR Klasse AB). På forespørsel kan den leveres som FSC®-sertifisert (FSC® C004450).

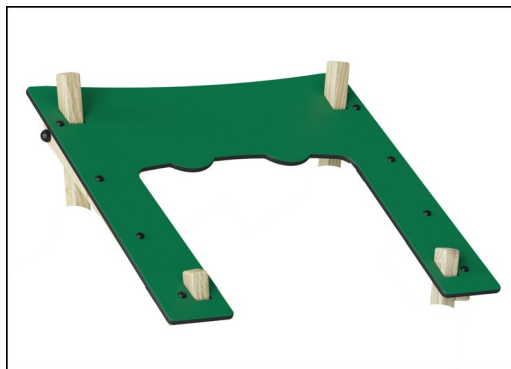

Paneler av 19 mm EcoCore™. EcoCore™ er et svært slitesterkt, miljøvennlig materiale som ikke bare er resirkulerbart etter bruk, men som også består av materiale produsert av +95 % resirkulert forbrukeravfall fra matemballasje.

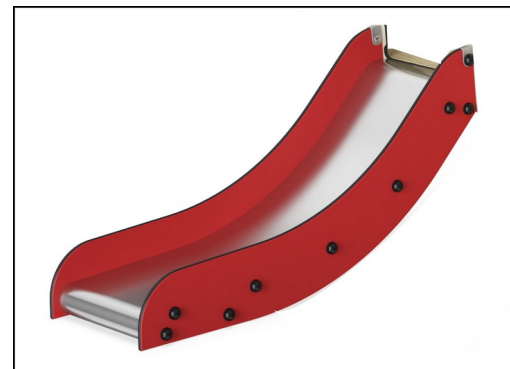

Sklien er laget av kombinert EcoCore™ sider og rustfritt stålsklie t=2mm.



Kikkerten er laget av UV-stabilisert polyurethane (PUR), som tåler temperaturer fra -30°C til 60°C

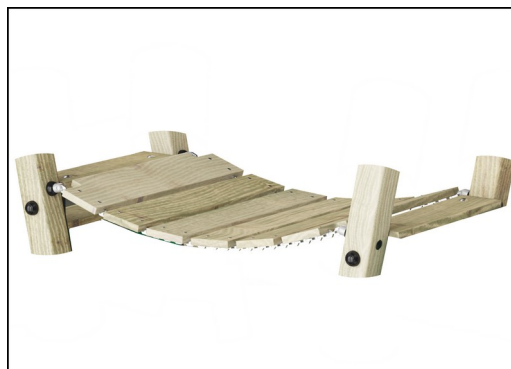

Kjettingene til hengebroen er laget av høykvalitets rustfritt stål for å sikre produktets holdbarhet.



Ståloverflatene er varmgalvanisert på innsiden og utsiden med blyfri sink. Galvaniseringen har utmerket korrosjonsmotstand i alle miljøer og krever lite vedlikehold.

Produktnummer NAT506-0612

## Monteringsinformasjon

Maksimal fallhøyde	100 cm
Sikkerhetszone	22,2 m <sup>2</sup>
Total monterings tid	11,6
Utgraving	0,76 m <sup>3</sup>
Betong	0,00 m <sup>3</sup>
Forankringsdybde (standard)	61 cm
Forsendingsvekt	256 kg
Forankring	In-ground ✓ Surface ✓

## Garanti

EcoCore HDPE	Livstids
Furutre	10 år
PUR komponenter	10 år
Garantert reservedeler	10 år
Sklie i rustfritt stål	10 år



# Grønn data

NAT506



## Krybbe til port A1-A3

Totalt CO <sub>2</sub> -utslipp	CO <sub>2</sub> -ekvivalent per kg	Resirkuler te materialer	
kg CO <sub>2</sub> -ekvivalent	kg CO <sub>2</sub> -ekvivalent/kg	%	
NAT506-0612	234,74	1,14	35,75

Det overordnede rammeverket for disse faktorene er miljødeklarasjonen EPD (Environmental Product Declaration), som kvantifiserer «miljøinformasjon om produktets livssyklus og muliggjør sammenligninger mellom produkter som oppfyller samme funksjon» (ISO, 2006). Dette følger strukturen og anvender en livssyklusanalyse for hele produksjonsstadiet fra råvare til ferdig produksjon (A1-A3).

### Kompan A/S

C.F. Tietgens Boulevard 32C  
DK-5220 Odense SØ  
Denmark



### Verification of CO<sub>2</sub> calculation of: Nature play



Data version no. 2023-10-05

The CO<sub>2</sub> calculation and data are in compliance with the principles of a carbon footprint impact according to the GHG protocol (Greenhouse Gas Protocol), Scope 3, cradle to gate related to all individual components in the product category: "Nature play" represented by item no.: NRO409-0621.

(Scope 3 emissions include emission sources in the upstream and downstream value chain).

Date: 30. October 2023 | Valid until: 30. October 2025

Verified by:

Julie Marie Vejsgaard Larsen, LCA & EPD Consultant

Verification based on report: Validation of CO<sub>2</sub> calculation of 9 categories of Kompan product line, version 1.0, prepared by: Bureau Veritas HSE, Denmark: Julie M. V. Larsen.

Publication date: 30. October 2023

By Bureau Veritas HSE  
www.bureauveritas.dk  
+45 7731 1000



# Treslott

NAT506

\* Maks fallhøyde | \*\* Total høyde | \*\*\* Sikkerhetssone

\* Maks fallhøyde | \*\* Total høyde

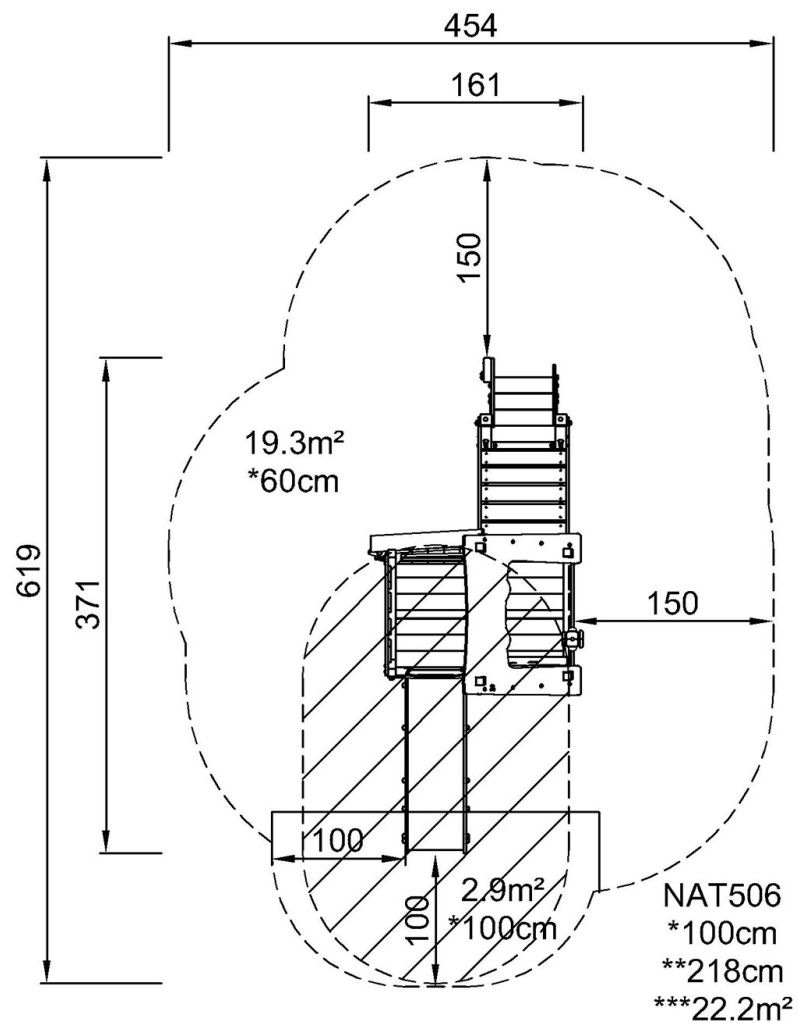

[Klikk for å se TOP VIEW](#)

[Klikk for å se SIDE VIEW](#)