

Doppia torre ad angolo con rete a U

PCM202021

KOMPAN
Let's play



Codice articolo PCM202021-0901

Informazioni generali prodotto

Dimensioni (LxLxA)	528x490x279 cm
Età d'uso	2+
Capacità di gioco	24
Opzioni colori	

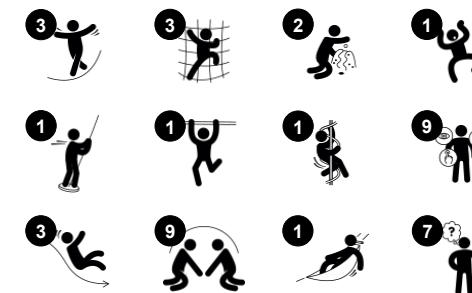

Questa fantastica struttura ludica stimolerà i bambini a giocare ancora e ancora, sollecitando le loro capacità fisiche, sociali e di pensiero. Le loro capacità muscolari e motorie vengono sfruttate appieno, salendo in cima e scivolando con un movimento rotatorio fino a terra. La rete a U offre un'opportunità di arrampicata ondeggiante per tutti. Può essere

usata per passare da una torre ludica all'altra o come amaca per riposare. La rete favorisce le abilità di cross-coordinazione, che migliorano le capacità dei bambini di usare entrambi i lati del cervello. Questo favorisce le funzioni interne che permettono di leggere e pensare. Lo scivolo doppio e lo scivolo singolo favoriscono l'interazione sociale quando i bambini

scivolano insieme. Sotto il ponte, una serie di pannelli manipolativi, musicali e numerici stimolano il gioco esplorativo e drammatico. I pannelli favoriscono il pensiero logico e la cooperazione.



I dati sono soggetti a modifiche senza preavviso.

Doppia torre ad angolo con rete a U

PCM202021

KOMPAN
Let's play

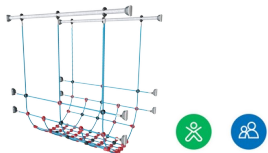

Rete a U

Fisico: il ponte oscilla dolcemente, allenando il senso dell'equilibrio e dello spazio quando il bambino si sdraia, gattona o sta in equilibrio nella rete. Queste abilità motorie, combinate tra loro, sono ottime per imparare a muoversi nello spazio. **Socio-emotivo:** I bambini che ondeggiando insieme sulla rete sperimentano i propri e gli altrui movimenti. Questo stimola la cooperazione e la considerazione, ad esempio quando si superano gli altri.



Pannello musicale Xilofono

Socio-emotivo: invita all'interazione sociale e alla co-creazione di più bambini, da entrambe le parti. **Cognitivo:** comprensione della causa e dell'effetto quando si colpiscono i tubi e si crea il suono. **Creativo:** la creazione di diverse intensità e tonalità stimola le capacità creative.



Arrampicatore

Fisico: favorisce la coordinazione trasversale e la forza di gambe, braccia e mani. **Socio-emotivo:** l'inclinazione fa sentire l'arrampicata sicura, soprattutto per i bambini più piccoli.



Arrampicatore arricciato

Fisico: la coordinazione e la propriocezione sono supportate quando si posizionano correttamente braccia e gambe per scendere. Senso dell'equilibrio durante la rotazione. Muscoli delle braccia per mantenere la presa. **Socio-emotivo:** empatia stimolata dal fare a turno. **Cognitivo:** pensiero logico quando si posizionano le braccia e le gambe per la rotazione verso il basso.



Disco e creatore di suoni

Socio-emotivo: stimola il gioco di gruppo e le conversazioni grazie alla sua doppia faccia. **Cognitivo:** pensiero logico, comprensione dei numeri. **Creativo:** creando suoni quando le sfere passano attraverso le scanalature.



Pannello dell'orologio

Socio-emotivo: cooperazione con gli altri nel girare la ruota, fare a turno, comunicare con i bambini dall'altra parte. **Cognitivo:** imparare a conoscere i numeri e il tempo in modo tangibile. **Creativo:** lasciare il proprio segno sul campo da gioco quando si regola l'orologio in modo diverso.



Doppio scivolo

Fisico: lo scivolamento sviluppa la consapevolezza spaziale e il senso dell'equilibrio. Inoltre, i muscoli del core vengono allenati quando si sta seduti in posizione eretta e si scende. **Socio-emotivo:** invita alla socializzazione, favorisce il gioco tra genitori e figli e tra pari. **Cognitivo:** i bambini piccoli allenano la comprensione dello spazio, della velocità e delle distanze quando scivolano velocemente.

Doppia torre ad angolo con rete a U

PCM202021



Pannelli di EcoCore™ da 19 mm. EcoCore™ è un materiale altamente resistente ed ecologico, che non solo è riciclabile dopo l'uso, ma è anche costituito da un nucleo prodotto al 100% da materiale riciclato.



Main posts with hot dip galvanized steel footing are available in different materials: Pressure impregnated pine wood posts. Pre-galvanized inside and outside with powder coated top finish steel posts. Lead free aluminum with color anodized top finish. Greenline TexMade posts of 95% post-consumer recycled PE and textile waste.



All decks are supported by unique designed low-carbon aluminum profiles with multiple attachment options. The grey colored molded decks are made of 75% post-consumer waste PP material with a non-skid pattern and texture surface.

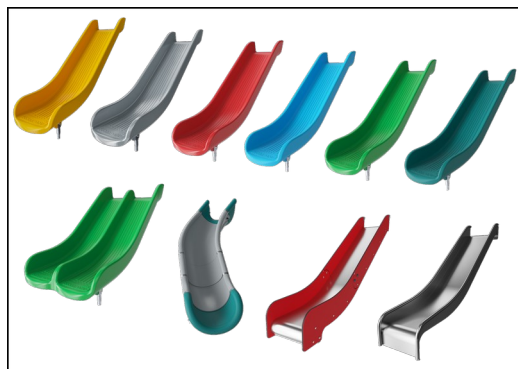

Gli scivoli possono essere scelti in sei diversi colori e tre differenti materiali: gli scivoli in PE sono mono pezzo dritti o curvi, gli scivoli con parti in EcoCore™ e acciaio inossidabile, gli scivoli in acciaio inossidabile mono pezzo per soluzioni più resistenti al rischio di vandalismo.



Le parti in acciaio sono realizzate con acciaio inossidabile di alta qualità. L'acciaio viene pulito con un processo di decapaggio totale dopo la produzione per garantire superfici di scorrimento lisce e pulite.



KOMPAN GreenLine versions are designed with ultimate environmentally friendly materials with lowest possible CO2e emission factor. TexMade post, EcoCore™ panels of 95% post-consumer recycled waste and molded PP decks.

Codice articolo PCM202021-0901

Informazione installazione

Max. altezza di caduta	204 cm
Superficie di sicurezza	47,6 m ²
Tempo d'installazione totale	23,4
Volume di scavo	0,69 m ³
Volume di calcestruzzo	0,00 m ³
Profondità di base (standard)	85 cm
Peso della spedizione	797 kg
Opzioni ancoraggio	Interrato ✓ Superficie ✓

Garanzie

EcoCore	Garanzia a vita
Pali (verniciatura)	10 anni
Superfici in PP	10 anni
Corde e reti	10 anni
Garanzia pezzi di ricambio	10 anni



Sustainability Data

PCM202021



Cradle to Gate A1-A3	Total CO ₂ emission	CO ₂ e/kg	Recycled materials
	kg CO ₂ e	kg CO ₂ e/kg	%
PCM202021-0951	1.177,08	1,83	66,02
PCM202021-0901	1.467,96	2,53	53,83

The overall framework applied for these factors is the Environmental Product Declaration (EPD), which quantifies "environmental information on the life cycle of a product and enable comparisons between products fulfilling the same function" (ISO, 2006). This follows the structure and applies a Life-Cycle Assessment approach to the entire Product stage from raw material through manufacturing (A1-A3))

Kompan A/S
 C.F. Tietgens Boulevard 32C
 DK-5220 Odense SØ
 Denmark



Verification of CO₂ calculation of: Play systems



Data version no. 2023-10-05

The CO₂ calculation and data are in compliance with the principles of a carbon footprint impact according to the GHG protocol (Greenhouse Gas Protocol), Scope 3, cradle to gate related to all individual components in the product category: "Play systems" represented by item no.: PCM200321-0950.

(Scope 3 emissions include emission sources in the upstream and downstream value chain).

Date: 30. October 2023 | Valid until: 30. October 2025

Verified by:

Julie Marie Vejsgaard Larsen, LCA & EPD Consultant

Verification based on report: Validation of CO₂ calculation of 9 categories of Kompan product line, version 1.0, prepared by: Bureau Veritas HSE, Denmark: Julie M. V. Larsen.

Publication date: 30. October 2023

By Bureau Veritas HSE
 www.bureauveritas.dk
 +45 7731 1000



Doppia torre ad angolo con rete a U

PCM202021

Altezza di caduta massima | Altezza totale | Superficie di sicurezza

Altezza di caduta massima | Altezza totale

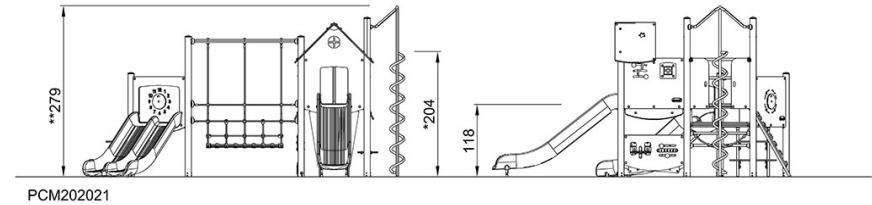
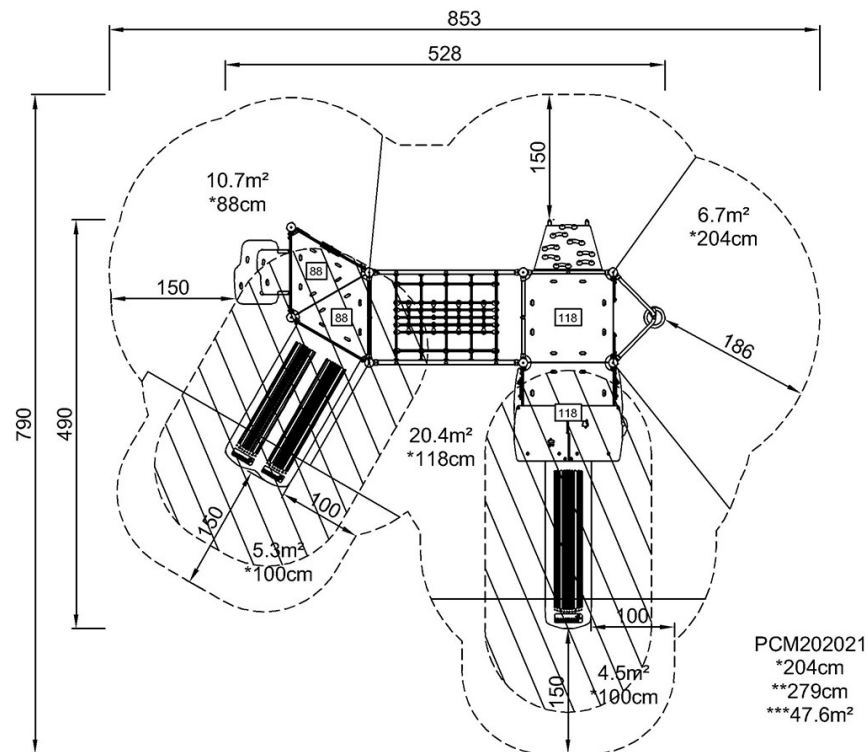

[Fai clic per visualizzare il rapporto VISTA SUPERIORE](#)

[Fai clic per visualizzare il rapporto VISTA LATERALE](#)