

Vélo Elliptique - Cross Trainer Pro

FAZ52100

KOMPAN
Let's play



Référence FAZ52100-0801

Informations générales

Dimensions LxPxH	179x83x175 cm
Age minimum	13+
Capacité idéale (utilisateurs)	1
Options de couleurs	



Direction l'appli. KOMPAN Fit



Le très populaire, vélo fitness, le vélo elliptique outdoor - Cross-trainer, connu des salles de fitness, est maintenant disponible pour l'extérieur. Avec la meilleure ergonomie du marché, le Cross-trainer de KOMPAN offre un entraînement intense et ajoute une dose d'intensité supplémentaire avec un mode sprint (mode fessier) qui permet un entraînement cardio. Cela renforce le fessier et les membres inférieurs tout en se concentrant sur les

muscles stabilisateurs de base. Le vélo elliptique d'extérieur KOMPAN offre un entraînement sûr, sans exercer de stress inutile sur les articulations. La gamme Cardio KOMPAN est conçue pour offrir aux utilisateurs de tous les âges, capacités physiques et niveaux de forme, un entraînement cardiovasculaire qui maintient leur fréquence cardiaque au-dessus des 65% nécessaires. Le système intelligent adapte automatiquement

l'entraînement au rythme défini par l'utilisateur, garantissant à l'utilisateur une résistance appropriée. En outre, l'utilisateur peut également choisir d'ajuster manuellement la résistance avec l'application KOMPAN Cardio. Idéalement, agrès fitness à compléter avec des équipements de station fitness d'extérieur ou le vélo cardio extérieur.

Vélo Elliptique - Cross Trainer Pro

FAZ52100

KOMPAN
Let's play



Vous pouvez connecter la machine cardio à votre téléphone ou tablette via Bluetooth. Vous obtiendrez ainsi un retour instantané sur la vitesse, la distance, la cadence, le nombre de watts, de calories brûlées et le temps. Vous pouvez également utiliser vos appareils connectés pour ajuster manuellement la résistance (10 niveaux), accéder à des vidéos pédagogiques et de motivation, stocker et partager en ligne des données sur votre activité !

Le vélo elliptique possède un cadre en acier soudé reliant l'avant à l'arrière de la machine. Le cadre crée une construction très solide et rigide nécessaire pour faire face aux forces importantes qui peuvent être appliquées.



Le couvercle est fait de l'un des matériaux les plus robustes du marché, un Lexan Copolymer EXL9330 et a une épaisseur de 4 mm. Ce couvercle peut résister à tout sorte d'impact et protégera les éléments électroniques de la meilleure façon.

Référence FAZ52100-0801

Installation

Hauteur de Chute Max.	60 cm
Zone de sécurité	15,3 m ²
Temps total d'installation	3,8
Volume d'excavation	0,68 m ³
Volume de béton	0,42 m ³
Profondeur ancrage	80 cm
Poids d'expédition	317 kg
Options d'ancrage	A enterrer ✓ A cheviller ✓

Garantie

Éléments électroniques	2 ans
Repose-pieds	10 ans
Cadre	10 ans
Poignée	10 ans
Dispo pièces après arrêt fab.	10 ans



L'innovant moteur auto-alimenté et le système d'engrenage fournissent un volant d'inertie virtuel donnant une véritable expérience de vélo de route. La résistance fonctionne comme un entraînement automatique et s'adapte automatiquement à la cadence de pédalage. Les utilisateurs peuvent modifier l'entraînement automatique manuellement en changeant la résistance graduellement (45 à 750 Watts) via l'application ou l'écran.



Le guidon est conçu avec plusieurs positions des mains permettant différentes postures et styles de conduite. Il s'agit d'une pièce en aluminium moulé avec revêtement Polyurea pour une bonne prise en main et isolation.



Les repose-pieds mesurent 39 cm de long x 15 cm de large, conçus pour toutes les pointures. L'arrière du repose-pied a une surface inclinée spécifiquement conçu qui conduira les utilisateurs dans une position sprint, en utilisant beaucoup plus les fessiers, les ischion-jambiers et les muscles du bas du dos.



Les données peuvent être modifiées sans préavis.

Données sur le développement durable

FAZ52100



Cradle to Gate A1-A3	Émissions totales de CO ₂	CO ₂ e/kg	Matériaux recyclés
	kg CO ₂ e	kg CO ₂ e/kg	%
FAZ52100-0801	596,07	3,10	45,53

Le cadre général appliqué est la Déclaration Environnementale Produit (DEP), qui quantifie « les informations environnementales sur le cycle de vie d'un produit et permet des comparaisons entre produits remplissant la même fonction » (ISO, 2006). Cela suit la structure et applique une approche d'évaluation du cycle de vie à l'ensemble de l'étape du produit, de la matière première à la fabrication (A1-A3))

Kompan A/S
C.F. Tietgens Boulevard 32C
DK-5220 Odense SØ
Denmark



Verification of CO₂ calculation of: Fitness



Data version no. 2023-10-05

The CO₂ calculation and data are in compliance with the principles of a carbon footprint impact according to the GHG protocol (Greenhouse Gas Protocol), Scope 3, cradle to gate related to all individual components in the product category: "Fitness" represented by item no.: FAZ10100-0900.

(Scope 3 emissions include emission sources in the upstream and downstream value chain).

Date: 30. October 2023 | Valid until: 30. October 2025

Verified by:

Julie Marie Vejsgaard Larsen, LCA & EPD Consultant

Verification based on report: Validation of CO₂ calculation of 9 categories of Kompan product line, version 1.0, prepared by: Bureau Veritas HSE, Denmark: Julie M. V. Larsen.

Publication date: 30. October 2023

By Bureau Veritas HSE
www.bureauveritas.dk
+45 7731 1000



Vélo Elliptique - Cross Trainer Pro

FAZ52100

KOMPAN
Let's play

* Hauteur de chute maximale | ** Hauteur totale | *** Zone de sécurité

* Hauteur de chute maximale | ** Hauteur totale

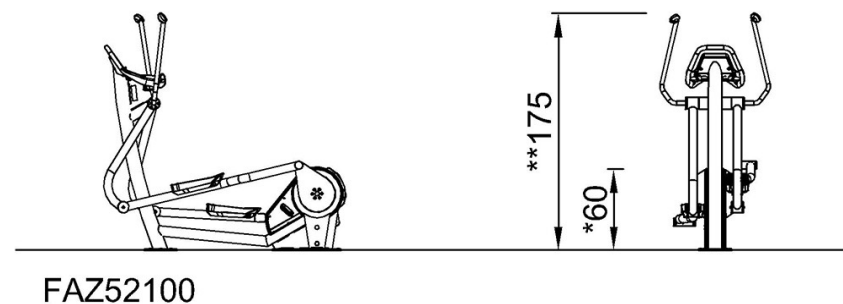
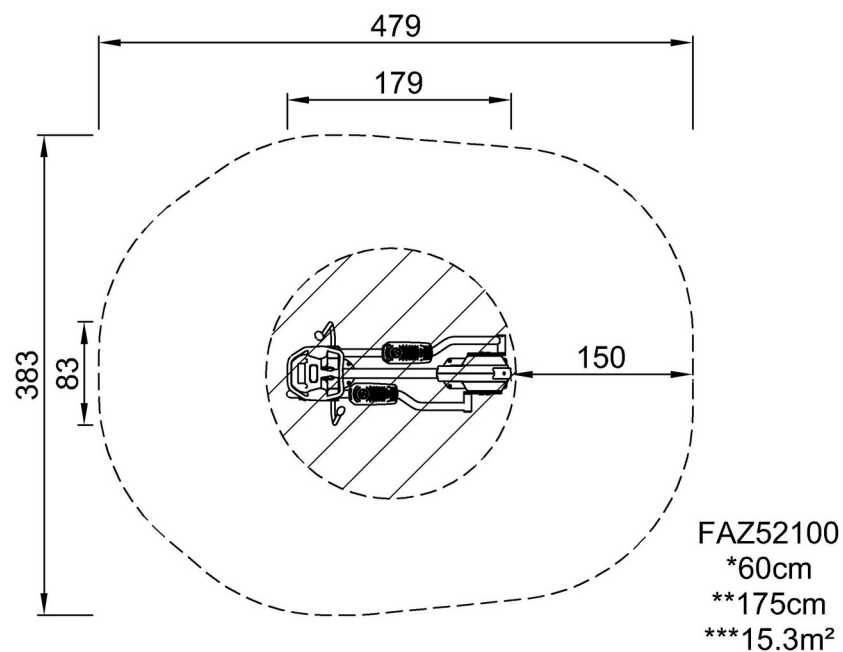

[Cliquez pour voir le rapport VUE DE DESSUS](#)

[Cliquez pour voir le rapport VUE LATÉRALE](#)