

Torre escalada con tobogán

NRO1003

KOMPANI
Let's play



Número de artículo NRO1003-1001

Información general del producto

Dimensiones LxAnch.xAl.	313x193x320 cm
Grupo de edad	3+
Usuarios	6
Opciones de color	

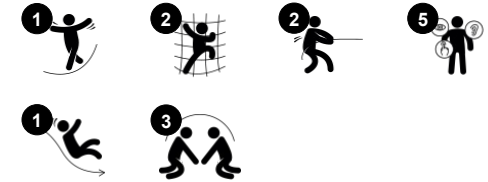

La Torre de escalada con Tobogán atrae enormemente a los niños. Con su variante de escalada y tobogán, los niños volverán a probarla, ejercitando el cardio y los músculos mientras hacen un circuito por el tobogán y los variados puntos de acceso a la escalada. La red inclinada es un reto divertido para trepar, y ejercita la propiocepción del niño: la conciencia

de dónde están las partes del cuerpo en el espacio y cuánta fuerza y distancia se necesita para moverse con seguridad. El robusto escalón es un reto aún mayor con sus peldaños verticales para agarrarse. Además, la plataforma ofrece una muy bonita vista. Asimismo, el tobogán es uno de los favoritos de los usuarios. Cuando los niños se deslizan,

ejercitan su equilibrio y su conciencia espacial. Cabe destacar que estas habilidades motrices son importantes para entender su propio cuerpo en el espacio, así como la velocidad y la distancia. Se trata de una habilidad muy importante, por ejemplo, para manejarse de forma segura.



Torre escalada con tobogán

NRO1003



Plataforma

Socio-emocional: la plataforma permite que más niños estén juntos y compartan el juego. Se desarrollan habilidades como el coraje, la confianza, la consideración y la toma de turnos.



Tobogán

Físico: el deslizamiento desarrolla la conciencia espacial y el sentido del equilibrio. Además, los músculos del tronco se entrenan al sentarse erguido y bajar. **Socio-emocional:** la empatía se fomenta al respetar y tomar los distintos turnos para su uso. **Cognitivo:** los niños pequeños desarrollan su comprensión del espacio, la velocidad y las distancias cuando se deslizan rápidamente hacia abajo.

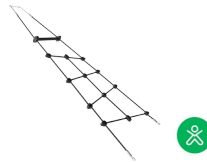

Red de escalada

Físico: La red inclinada favorece el movimiento ascendente del cuerpo y la coordinación transversal del cuerpo, fundamental para otras habilidades como la capacidad de leer. La asimetría de la red supone un reto para la escalada de los niños.

Torre escalada con tobogán

NRO1003



Todos los productos Robinia Orgánica de KOMPAN están hechos de madera Robinia de fuentes europeas sostenibles. Bajo pedido se puede suministrar con certificación FSC® Certified (FSC® C004450).



Ropes of UV-stabilized PES rope strands with inner steel cable reinforcement. The polyester yarn is made from +95% post-consumer materials and is inductively melted onto each strand.



Los toboganes de acero inoxidable con cama deslizante de una pieza están hechos de acero inoxidable AISI 304 de alta calidad.



Panel de interfaz deslizante de 19 mm EcoCore™. EcoCore™ es un material ecológico altamente duradero, que no solo es reciclable después del uso, sino que también consiste en un núcleo producido a partir de material 100% reciclado.



La madera Robinia se puede suministrar como madera en bruto sin tratar, pintada con un pigmento transparente de color marrón que mantiene el color dorado de la madera o en una versión coloreada donde los componentes seleccionados están pintados en diferentes colores.

Número de artículo NRO1003-1001

Información de instalación

Altura máxima de caída	100 cm
Área de seguridad	21,1 m ²
Horas de instalación	7,2
Volumen de excavación	0,99 m ³
Volumen de hormigón	0,08 m ³
Profundidad de anclaje	100 cm
Peso del envío	402 kg
Opciones de anclaje	Enterrar ✓ Suelo duro ✓

Garantías

Madera de robinia	15 años
Cuerdas y redes	10 años
Piezas de repuesto garantizadas	10 años
Componentes de acero inoxidable	De por vida
Componentes de acero inoxidable	De por vida



Sustainability Data

NRO1003

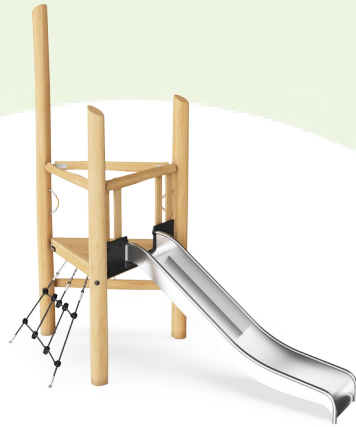

Cuna a puerta A1-A3	Emisión total CO ₂	CO ₂ e/kg	Materiales Reciclados
	kg de CO ₂ e	kg de CO ₂ e/kg	%
NRO1003-1001	246,33	0,84	10,66

El marco general aplicado para estos factores es la Declaración Ambiental de Producto (EPD), que cuantifica "la información ambiental sobre el ciclo de vida de un producto y permite realizar comparaciones entre productos que cumplen la misma función" (ISO, 2006). Esto sigue la estructura y aplica un enfoque de evaluación del ciclo de vida a toda la etapa del producto, desde la materia prima hasta la fabricación (A1-A3))

Kompan A/S
C.F. Tietgens Boulevard 32C
DK-5220 Odense SØ
Denmark



Verification of CO₂ calculation of: Nature play



Data version no. 2023-10-05

The CO₂ calculation and data are in compliance with the principles of a carbon footprint impact according to the GHG protocol (Greenhouse Gas Protocol), Scope 3, cradle to gate related to all individual components in the product category: "Nature play" represented by item no.: NRO409-0621.

(Scope 3 emissions include emission sources in the upstream and downstream value chain).

Date: 30. October 2023 | Valid until: 30. October 2025

Verified by:

Julie Marie Vejsgaard Larsen, LCA & EPD Consultant

Verification based on report: Validation of CO₂ calculation of 9 categories of Kompan product line, version 1.0, prepared by: Bureau Veritas HSE, Denmark: Julie M. V. Larsen.

Publication date: 30. October 2023

By Bureau Veritas HSE
www.bureauveritas.dk
+45 7731 1000



Torre escalada con tobogán

NRO1003

* Altura Máx. de caída | ** Altura total | *** Área de seguridad

* Altura Máx. de caída | ** Altura total

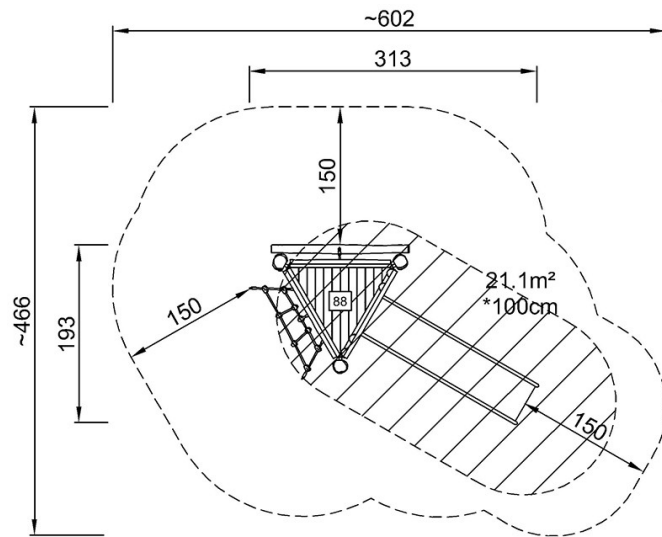

NRO1003-1001
*100cm
**320cm
***21.1m²

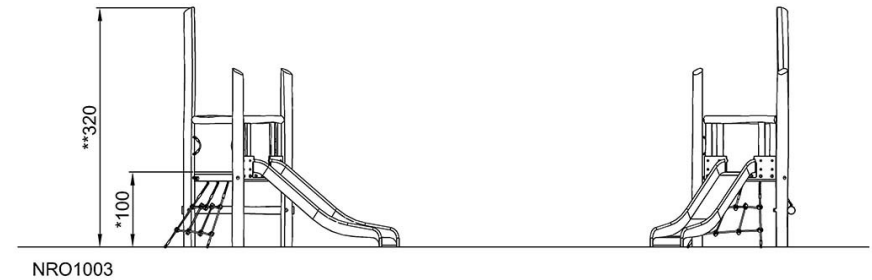

NRO1003

[Haga clic para ver VISTA SUPERIOR](#)

[Haga clic para ver VISTA LATERAL](#)