

Uno Climber

PCM81021

KOMPAN
Let's play



Uno Climber er en lekeplassfavoritt blant skolebarn. De blir umiddelbart tiltrukket av det tette, allsidige aktivitetssenteret. Takket være de varierte klatremulighetene med hengende stenger, taustiger og stabil klatrevegg med klosser og gjennomstigningshull, har alle barn en sjanse til å gjøre noe. Åpenheten i design inviterer også til samtale og sosial interaksjon

på tvers av Uno Climber. Dette støtter barns sosioemosjonelle utvikling og inviterer alle inn. Med sin kombinasjon av aktiviteter stimulerer Uno Climber barnas krysskoordinasjon, styrke og bentetthet. Alle disse evnene er bygget for livet i barndommen. Så jo mer de leker, jo mer vinner de.

Produktnummer PCM81021-0950

Produktinformasjon

Mål LxBxH	121x289x240 cm
Aldersgruppe	6+
Antall brukere	5
Fargevalg	

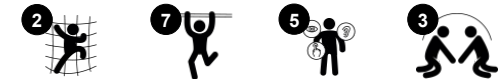

Uno Climber

PCM81021

KOMPANI
Let's play



Rørklatring

Fysisk: muskelstyrke, krysskoordinering, romlig bevissthet blir trent når man klatrer.
Sosioemosjonell: oppmuntre til sosialt samvær når man sitter på stolpene.



Klatrevegg

Fysisk: utvikler barnas krysskoordinasjon, øye-hånd-koordinasjon og muskelstyrke når de klatrer. **Sosioemosjonell:** tosidig klatring innbyr til samarbeid.



Overhead ladder

Fysisk: utvikler barnas overkroppsmuskulatur og armstyrke, krysskoordinasjon og romforståelse. Dette er spesielt viktig på grunn av stillesittende livsstil og ryggsmarter hos barn. **Sosioemosjonell:** avslapning og sosialisering med andre på toppen av trappetigen, trening og samarbeid.

Uno Climber

PCM81021



Hovedstolper med varmgalvanisert stålfot er tilgjengelige i ulike materialer: Trykkimpregnerte furustolper; forgalvaniserte stålstolper med pulverlakkert toppfinish på innsiden og utsiden; blyfri aluminium med fargelakkert toppfinish; eller Greenline TexMade-stolper av 95 % resirkulert plast- og tekstilavfall.



Paneler av 19 mm EcoCore™. EcoCore™ er et svært slitesterkt, miljøvennlig materiale som ikke bare er resirkulerbart etter bruk, men som også består av materiale produsert av +95 % resirkulert forbrukeravfall fra matemballasje.



Ståloverflatene er varmgalvanisert på innsiden og utsiden med blyfri sink. Galvaniseringen har utmerket korrosjonsmotstand i utendørse miljøer og krever lite vedlikehold.



Tau av UV-stabiliserte PES-taustrenger med innvendig stålkabelarmering. Polyester garnet er laget av +95 % gjenbruksmaterialer og er induktivt smeltet på hver tråd.



KOMPANs GreenLine-versjon er designet med de mest miljøvennlige materialene med lavest mulig CO2-utslipp. TexMade-stolpe, EcoCore™-paneler av 95 % resirkulert avfall og støpte PP-plattformer.

Produktnummer PCM81021-0950

Monteringsinformasjon

Maksimal fallhøyde	223 cm
Sikkerhetszone	28,0 m ²
Total monterings tid	5,5
Utgraving	0,91 m ³
Betong	0,38 m ³
Forankringsdybde (standard)	90 cm
Forsendingsvekt	251 kg
Forankring	Surface ✓ In-ground ✓

Garanti

EcoCore HDPE	Livstids
Galvanisert stål	Livstids
Stolpe	10 år
Tau & nett	10 år
Garantert reservedeler	10 år



Grønn data

PCM81021



Krybbe til port A1-A3	Totalt CO ₂ -utslipp	CO ₂ -ekvivalent per kg	Resirkuler te materialer
	kg CO ₂ -ekvivalent	kg CO ₂ -ekvivalent/kg	%
PCM81021-0950	297,91	1,76	72,99
PCM81021-0901	359,72	2,73	56,67

Det overordnede rammeverket for disse faktorene er miljødeklarasjonen EPD (Environmental Product Declaration), som kvantifiserer «miljøinformasjon om produktets livssyklus og muliggjør sammenligninger mellom produkter som oppfyller samme funksjon» (ISO, 2006). Dette følger strukturen og anvender en livssyklusanalyse for hele produksjonsstadiet fra råvare til ferdig produksjon (A1-A3).

Kompan A/S

C.F. Tietgens Boulevard 32C
DK-5220 Odense SØ
Denmark



Verification of CO₂ calculation of: Freestanding play equipment



Data version no. 2023-10-05

The CO₂ calculation and data are in compliance with the principles of a carbon footprint impact according to the GHG protocol (Greenhouse Gas Protocol), Scope 3, cradle to gate related to all individual components in the product category: "Freestanding play equipment" represented by item no.: GXY916012-3417.

(Scope 3 emissions include emission sources in the upstream and downstream value chain).

Date: 30. October 2023 | Valid until: 30. October 2025

Verified by:

Julie Marie Vejsgaard Larsen, LCA & EPD Consultant

Verification based on report: Validation of CO₂ calculation of 9 categories of Kompan product line, version 1.0, prepared by: Bureau Veritas HSE, Denmark: Julie M. V. Larsen.

Publication date: 30. October 2023

By Bureau Veritas HSE
www.bureauveritas.dk
+45 7731 1000



Uno Climber

PCM81021

* Maks fallhøyde | ** Total høyde | *** Sikkerhetszone

* Maks fallhøyde | ** Total høyde

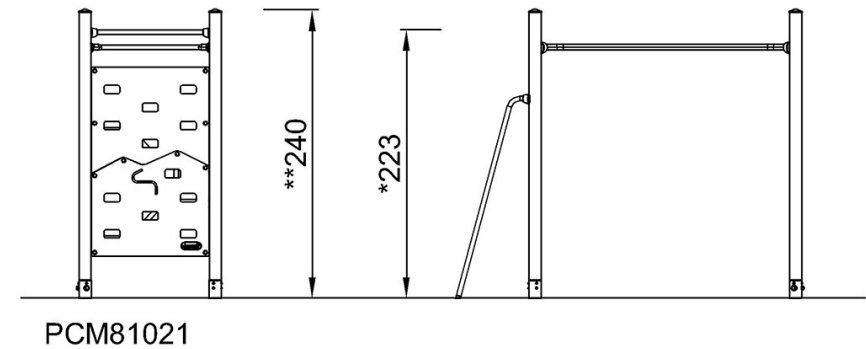
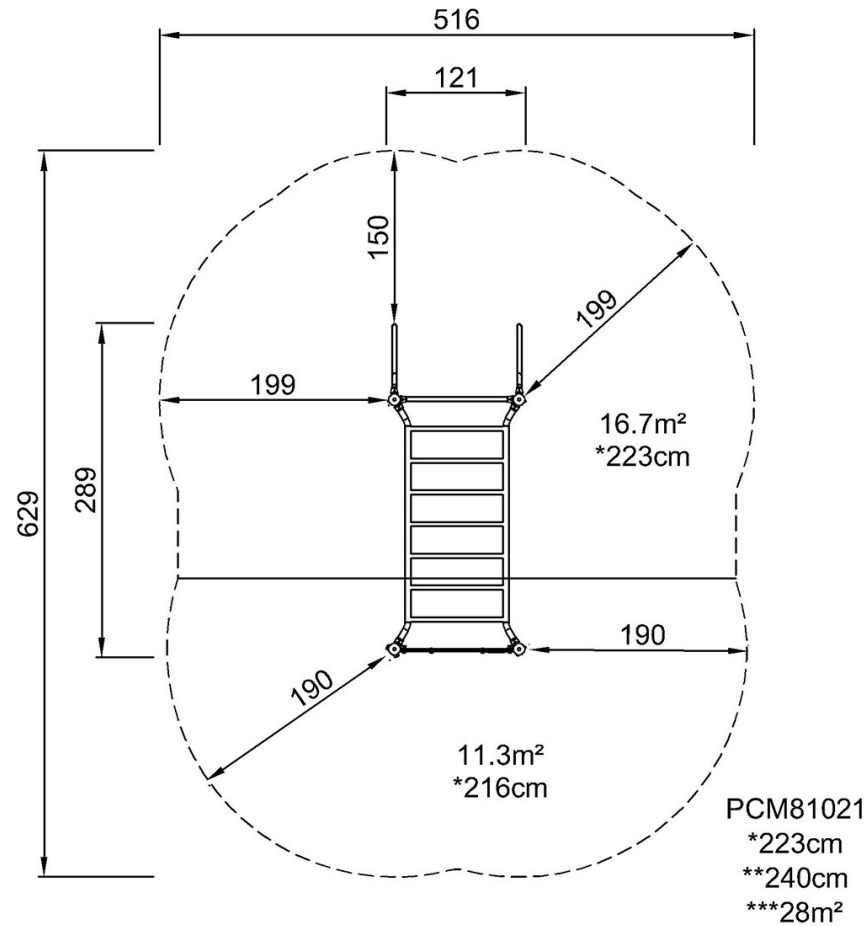

[Klikk for å se TOP VIEW](#)

[Klikk for å se SIDE VIEW](#)