

Sand Creator

PCM104031

KOMPANI
Let's play



Varenr. PCM104031-0903

Generel produktinformation

Dimensioner LxBxH	350x243x217 cm
Alder	2+
Antal brugere	16
Farvemuligheder	

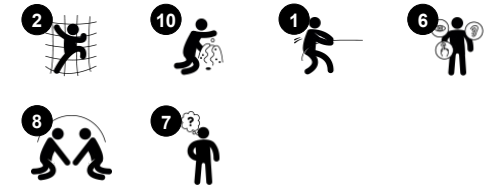

Det attraktive sandlegeredskab Sand Creator vil aktivere børn med leg i timevis. Ved at trække i kæden kører sandspanden op eller ned. Når kæden slippes, forbliver spanden det samme sted. Redskabet tilbyder fascinerende sandleg, samtidig med det også er fantastisk træning for børn og deres logiske tænkning. Når sandet skal op i tragten anvendes spanden

og sandskovlen. Her forhandler og samarbejder børn om opgave, der gør det til en fantastisk legeredskab som det udvikler børns social-emotionelle færdigheder. Huset indeholder flere taktile elementer som vil underholde børn imens de venter på at det bliver deres tur at lege med sandkranen. Sandtragten understøtter børns forståelse af

objektets varighed: at ting stadig kan eksistere, selvom de ikke er synlige. Den åbne platform kan tilgås på flere måder, så alle børn kan lege med.



Sand Creator

PCM104031

KOMPANI
Let's play



Sandspand

Fysiske evner: her udvikles krydskoordinering og samarbejdet mellem venstre og højre hjernehalvdel, som er vigtigt for børns evne til at for eksempel læse.
Kognitive evner: forståelsen af et objekts varighed: at tømme og fylde spanden.



Vindue

Social-emotionelle evner: inviterer til interaktion og samarbejde mellem børn på begge sider.



Sandskovl

Fysiske evner: udvikler fingerfærdighed og muskler. **Kognitive evner:** tømme og fylde skovlen understøtter forståelse af objekts varighed.



Disk

Social-emotionelle evner: dette mødested tilskynder børn til kommunikation og samarbejde, som de skaber et socialt scenarie og udveksler fantasivarer over disken.

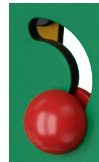

Legekugle

Social-emotionelle evner: børn kan lege på begge sider, der understøtter samarbejde.
Kognitive evner: understøtter forståelsen af årsag og virkning. **Kreative evner:** børn kan efterlade kuglen i en ny position.



Sandskovle

Fysiske evner: øje-hånd koordinering og push-pull bevægelser. **Social-emotionelle evner:** her tilskyndes børn til samarbejde og giver mulighed for parallel leg. **Kognitive evner:** her understøttes logisk tænkning: forståelsen af årsag og virkning, som børn skifter materialer fra skovl til skovl. **Kreative evner:** bytte rundt på skovle og ændre deres position.



Tema

Kognitive evner: er tematisk og understøtter rolleleg, som stimulerer sprog- og kommunikationsevner.

Sand Creator

PCM104031



Paneler af 19 mm EcoCore™. EcoCore™ er et meget holdbart materiale, som ikke kun kan genbruges efter brug, men som også består af materiale, der er produceret af +95 % genanvendt materiale fra fødevareemballageaffald.



Stolper med varmgalvaniseret stålfod fås i forskellige materialer: 1) Trykimprægnerede fyrretræsstolper, 2) Forgalvaniseret stålstolper indvendig og udvendig med pulverlakeret topfinish, 3) Blyfri aluminium med farveanodiseret topfinish og 4) Greenline TexMade-stolper af 95 % genanvendt PE- og tekstilaffald.



Alle platforme er understøttet af unikt designede aluminiumsprofiler med lavt kulstofindhold og flere fastgørelsesmuligheder. De grå støbte platforme er lavet af 75 % PP-materiale, af genbrugsmaterialer, med et skridsikkert mønster og en struktureret overflade.

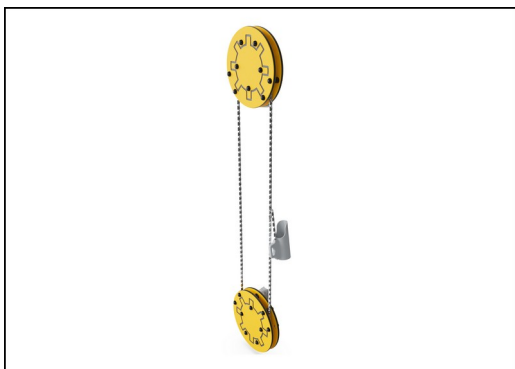

Hejseværket er designet med et øvre og et nedre EcoCore™ modul med et hjul der har en diameter som sikrer en god afstand mellem de to kæder så de ikke krydser og vikles sammen. Kæden er fremstillet af rustfri stål af høj kvalitet for at sikre en lang levetid.



Sandspanden er fremstillet i ét stykke støbt PE. PE er fremstillet af 33 % genbrugsmaterialer i forskellige farver med en vægtykkelse på mindst 5 mm. Materialet er i overensstemmelse med den europæiske standard EN 71-3 og testet for UV-stabilitet.

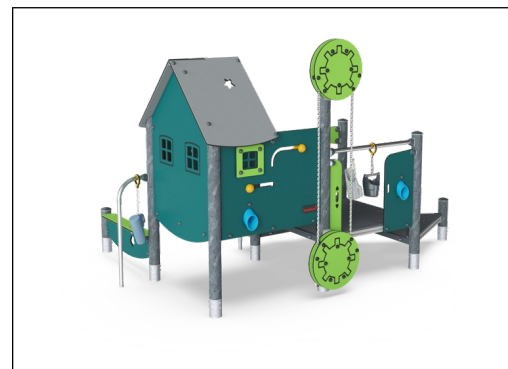

KOMPAN GreenLine-versioner er designet med ultimative holdbare materialer med den lavest mulige CO2e-udledningsfaktor. TexMade-stolpe, EcoCore™-paneler af 95 % genanvendt forbrugsaffald og støbte PP-platforme.

Varenr. PCM104031-0903

Installationsinformation

Maks. faldhøjde	68 cm
Faldområde	26,2 m ²
Installationstid (timer)	14,8
Udgravningsmængde	0,30 m ³
Betonmængde	0,01 m ³
Forankringsdybde	90 cm
Fragtvægt	442 kg
Forankringsmuligheder	I jorden ✓ Overflade ✓

Garanti

EcoCore HDPE	Livstid
Stolpe	10 år
PP-dæk	10 år
Solide plastdele	10 år
Garanterede reservedele	10 år



Bæredygtighedsdata

PCM104031



Vugge-til-port A1-A3	Total CO ₂ udledning	CO ₂ e/kg	Genanvendte materialer
	kg CO ₂ e	kg CO ₂ e/kg	%
PCM104031-0950	583,94	1,72	70,59
PCM104031-0903	723,45	2,33	60,25

Den overordnede ramme for disse faktorer er Environmental Product Declaration (EPD), som kvantificerer "miljøoplysninger om et produkts livscyklus og muliggør sammenligninger mellem produkter, der opfylder samme funktion" (ISO, 2006). Dette følger strukturen og anvender en livscyklusvurderingstilgang til hele produktfasen fra råvarer til fremstilling (A1-A3))

Kompan A/S
C.F. Tietgens Boulevard 32C
DK-5220 Odense SØ
Denmark

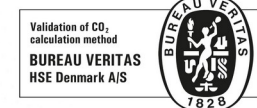

Verification of CO₂ calculation of: Play systems



Data version no. 2023-10-05

The CO₂ calculation and data are in compliance with the principles of a carbon footprint impact according to the GHG protocol (Greenhouse Gas Protocol), Scope 3, cradle to gate related to all individual components in the product category: "Play systems" represented by item no.: PCM200321-0950.

(Scope 3 emissions include emission sources in the upstream and downstream value chain).

Date: 30. October 2023 | Valid until: 30. October 2025

Verified by:

Julie Marie Vejsgaard Larsen, LCA & EPD Consultant

Verification based on report: Validation of CO₂ calculation of 9 categories of Kompan product line, version 1.0, prepared by: Bureau Veritas HSE, Denmark: Julie M. V. Larsen.

Publication date: 30. October 2023

By Bureau Veritas HSE
www.bureauveritas.dk
+45 7731 1000



Sand Creator

PCM104031

* Maks. faldhøjde | ** Samlet højde | *** Faldområde

* Maks. faldhøjde | ** Samlet højde

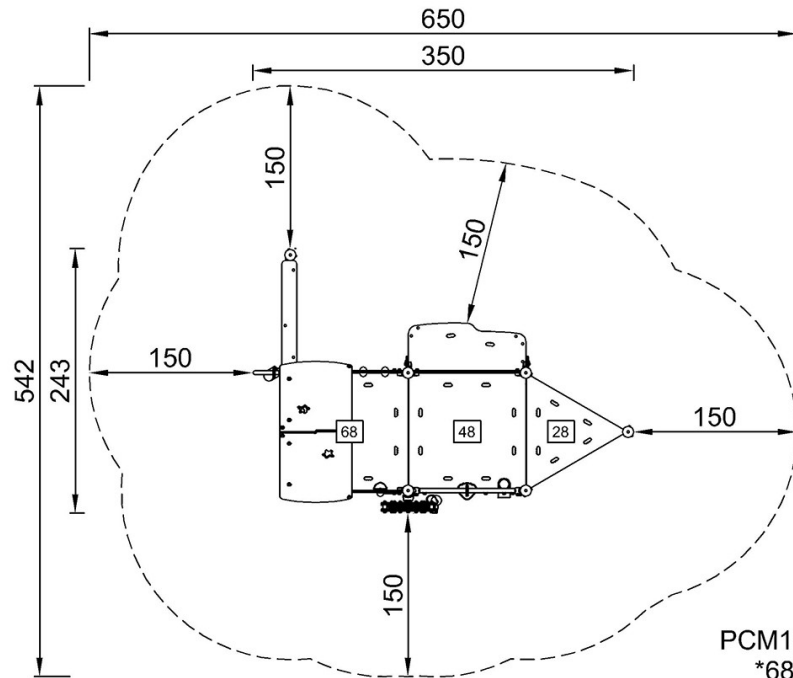

PCM104031
*68cm
**217cm
***26.2m²

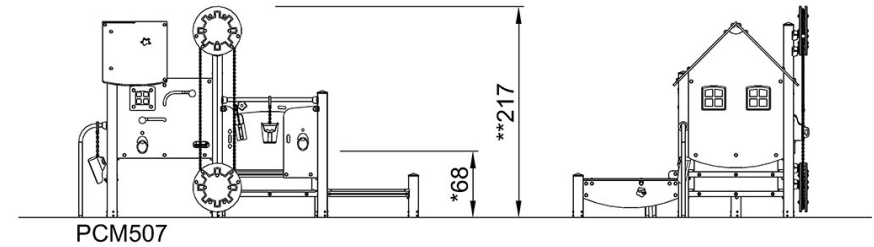

[Klik for at se FRA OVEN](#)

[Klik for at se FRA SIDEN](#)