

Dobbelt Delfin

PCM104

KOMPANI
Let's play

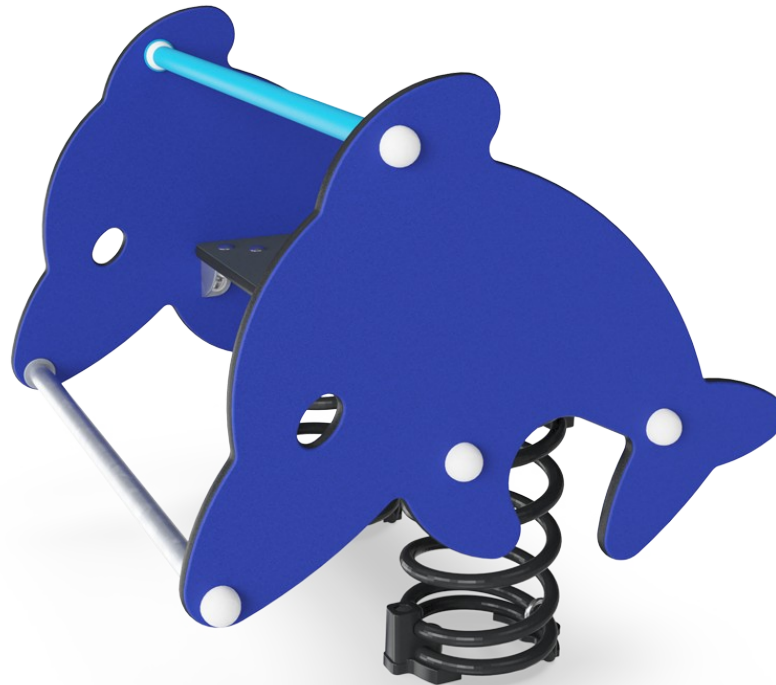

Varenr. PCM104-0401

Generel produktinformation

Dimensioner LxBxH	75x72x73 cm
Alder	1+
Antal brugere	2
Farvemuligheder	●



At vippe er for mange en sjov legeaktivitet og det er en favorit på legepladsen. Derudover er vippeturene med til at opbygge både fysiske og kognitive færdigheder hos børnene. Den dobbelte delfins gyngende bevægelser reagerer på børnenes, og det udvikler deres rumlige bevidsthed samt balanceevne. Dette er grundlæggende motoriske færdigheder og det

bidrager samtidig til deres forståelse af årsag og virkning. Netop aktiviteter som bidrager til børnenes forståelse af årsag og virkning holder dem engagerede i legen i længere tid. Vippedyrets udseende tiltrækker og stimulerer deres fantasi. Noget der også udvikler deres kognitive færdigheder.



Dobbelt Delfin

PCM104



Håndgreb

Fysiske evner: de lodrette håndtag sikrer et fast greb i forskellige højder, hvilket er nødvendigt, når man vipper intenst. Det træner hånd- og armmuskler.

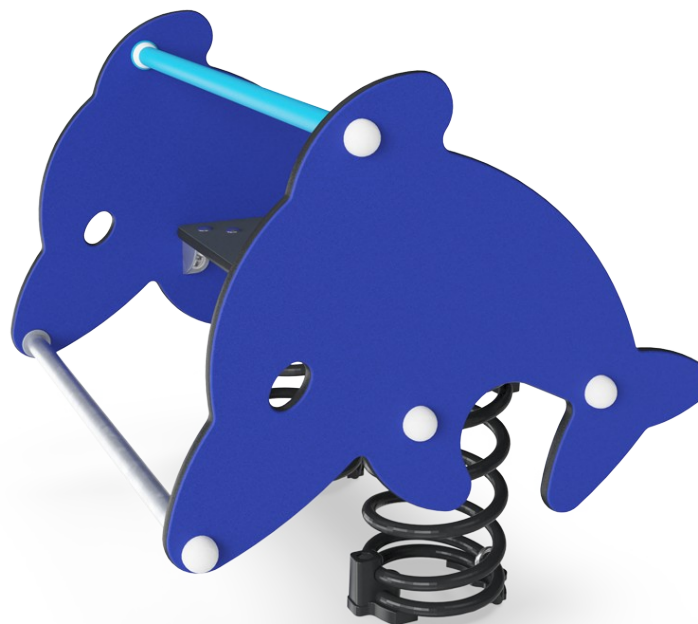

Tema

Kognitive evner: er tematisk og understøtter rolleleg, som stimulerer sprog- og kommunikationsevner.



Fodstøtte

Fysiske evner: her understøttes intensiv gyngning. At gyngte stimulerer børns balance og rumlig bevidsthed. Grundlæggende færdigheder for at børns evne til at styre egen krop.



Dobbeltsæde

Social-emotionelle evner: fremmer børns evne til at samarbejde, som de vipper sammen. Den fysiske kontakt med andre børn har stor betydning for deres velbefindende, der resulterer i et lavere kortisolniveau (stresshormon).



Fjeder

Fysiske evner: her trænes balance og rumlig bevidsthed. Dette er grundlæggende motoriske færdigheder der gør, at børn har lettere ved at sidde stille på en stol og det udvikler deres balancesans. **Kognitive evner:** her understøttes forståelsen af årsag og virkning. Når barnet bevæger kroppen reagerer vippet.

Dobbelt Delfin

PCM104

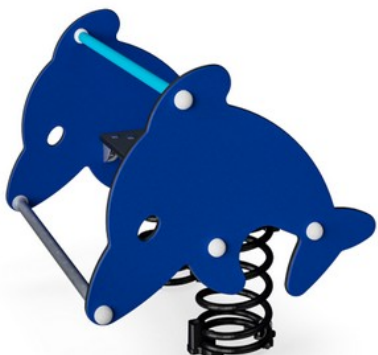

Paneler af 19 mm EcoCore™. EcoCore™ er et meget holdbart materiale, som ikke kun kan genbruges efter brug, men som også består af materiale, der er produceret af +95 % genanvendt materiale fra fødevareemballageaffald.



KOMPAN fjedre er lavet af fjederstål i høj kvalitet i henhold til EN10270. Fjedrene rengøres ved fosfatering, før de males med en epoxyprimer og en polyesterpulverbelægning som topfinish. Fjedrene fastgøres af unikke beslag der forhindre nogen får noget i klemme for maksimal sikkerhed og lang levetid.



Fjedrene fastgøres af unikke beslag, der forhindrer børn og voksne i at få noget i klemme, for maksimal sikkerhed og lang levetid.



Sædet er lavet af HPL med en tykkelse på 17,8mm med en meget høj slidstyrke og en unik KOMPAN skridsikker overfladetekstur.



Håndtag er lavet af polypropylen PP med fremragende slagstyrke og kan bruges inden for et stort temperaturområde.

Varenr. PCM104-0401

Installationsinformation

Maks. faldhøjde	60 cm
Faldområde	8,7 m ²
Installationstid (timer)	2,8
Udgravningsmængde	0,33 m ³
Betonmængde	0,00 m ³
Forankringsdybde	42 cm
Fragtvægt	59 kg
Forankringsmuligheder	I jorden ✓ Overflade ✓

Garanti

EcoCore HDPE	Livstid
Galvaniseret stål	Livstid
HPL sæde	15 år
Garanterede reservedele	10 år
Fjedre	5 år



Bæredygtighedsdata

PCM104

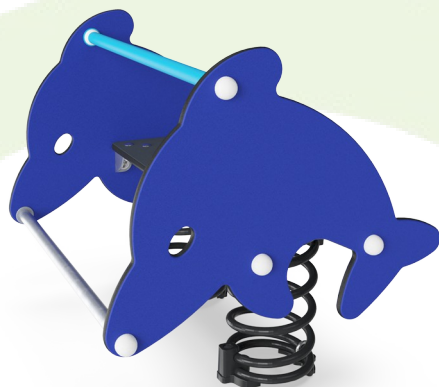

Vugge-til-port A1-A3	Total CO ₂ udledning	CO ₂ e/kg	Gen-anvendte materialer
	kg CO ₂ e	kg CO ₂ e/kg	%
PCM104-0401	123,29	2,20	44,18

Den overordnede ramme for disse faktorer er Environmental Product Declaration (EPD), som kvantificerer "miljøoplysninger om et produkts livscyklus og muliggør sammenligninger mellem produkter, der opfylder samme funktion" (ISO, 2006). Dette følger strukturen og anvender en livscyklusvurderingstilgang til hele produktfasen fra råvarer til fremstilling (A1-A3))

Kompan A/S

C.F. Tietgens Boulevard 32C
DK-5220 Odense SØ
Denmark

Validation of CO₂ calculation method
BUREAU VERITAS
HSE Denmark A/S



Verification of CO₂ calculation of: Freestanding play equipment

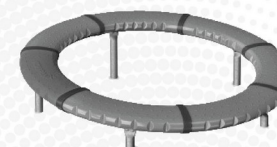

Data version no. 2023-10-05

The CO₂ calculation and data are in compliance with the principles of a carbon footprint impact according to the GHG protocol (Greenhouse Gas Protocol), Scope 3, cradle to gate related to all individual components in the product category: "Freestanding play equipment" represented by item no.: GXY916012-3417.

(Scope 3 emissions include emission sources in the upstream and downstream value chain).

Date: 30. October 2023 | Valid until: 30. October 2025

Verified by:

Julie Marie Vejsgaard Larsen, LCA & EPD Consultant

Verification based on report: Validation of CO₂ calculation of 9 categories of Kompan product line, version 1.0, prepared by: Bureau Veritas HSE, Denmark: Julie M. V. Larsen.

Publication date: 30. October 2023

By Bureau Veritas HSE
www.bureauveritas.dk
+45 7731 1000



Dobbelt Delfin

PCM104

* Maks. faldhøjde | ** Samlet højde | *** Faldområde

* Maks. faldhøjde | ** Samlet højde

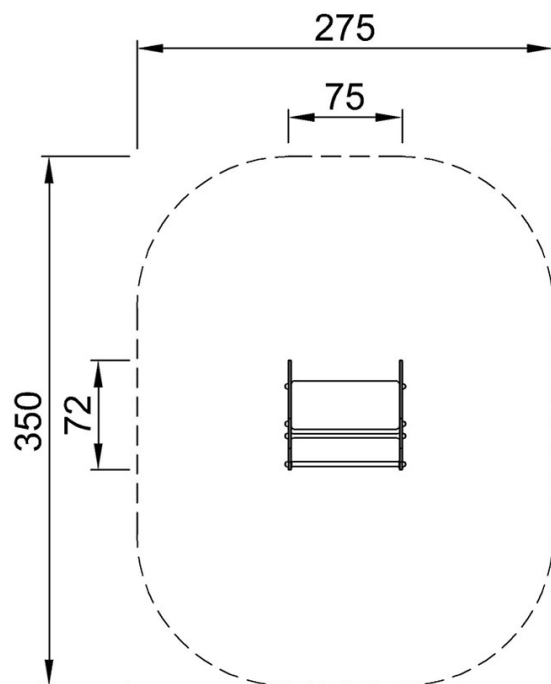

PCM104
*60cm
**73cm
***8.7m²

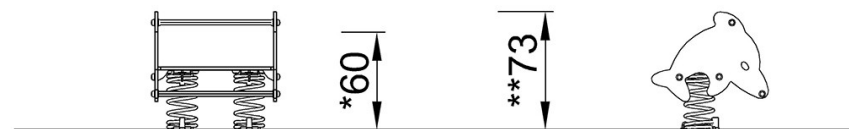

PCM104

[Klik for at se FRA OVEN](#)

[Klik for at se FRA SIDEN](#)